

СТОЛ КОМПЬЮТЕРНЫЙ КСТ-06
(1256 x 1400 x 860)

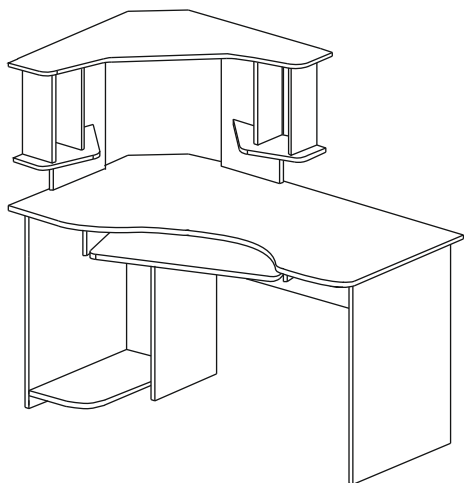

П А С П О Р Т



КСТ-06 лев

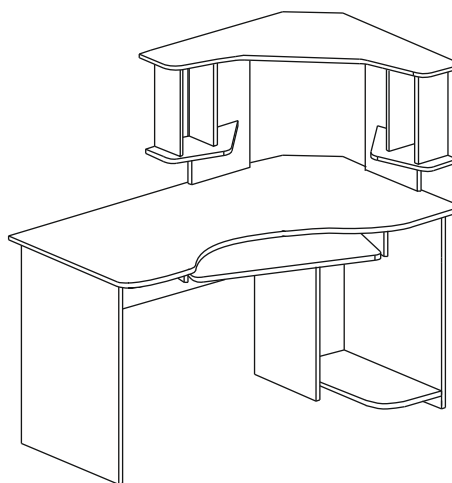

КСТ-06 прав

1. ТРАНСПОРТИРОВКА, ХРАНЕНИЕ ЭКСПЛУАТАЦИЯ И УХОД ЗА МЕБЕЛЬЮ.

Изделие допускается транспортировать в упаковке предприятия-изготовителя любым видом транспорта при условии надежной защиты от механических повреждений и влаги (атмосферных осадков и т.д.)

Не допускается воздействие влаги. Изделие должно храниться и эксплуатироваться в сухих и теплых помещениях. Не рекомендуется устанавливать изделие около источников тепла.

Удаление пыли с поверхности изделия следует производить мягкой тканью с использованием специальных составов по уходу за мебелью.

2. ГАРАНТИИ ИЗГОТОВИТЕЛЯ

Предприятие - изготовитель гарантирует соответствие Стола компьютерного КСТ-06 требованиям ГОСТ 16371-93 и ТО-27575562-01-2009 при соблюдении правил транспортировки, хранения и эксплуатации.

Гарантийный срок эксплуатации 24 месяца с момента приобретения. Срок службы изделия 5 лет.

Предприятие-изготовитель не несет ответственности за недостатки изделия, появившиеся в результате несоблюдения Покупателем правил эксплуатации, сборки, транспортировки и ухода за мебелью.



№ РОСС RU.AE83.H08596

3.УКАЗАНИЯ ПО СБОРКЕ КОМПЬЮТЕРНОГО СТОЛА КСТ-06.

Сборку изделия рекомендуем доверить специалисту. В случае самостоятельной сборки строго следуйте указаниям настоящей инструкции.

Предприятие-изготовитель не несет ответственность за повреждения изделия, произошедшие во время сборки.

Для сборки изделия необходим следующий инструмент: крестовая отвертка, молоток, ключ-шестигранник 4мм (входит в комплект изделия).

Ниже описан процесс сборки для стола КСТ-06 лев. Стол КСТ-06 прав. собирается аналогично с учетом конфигурации.

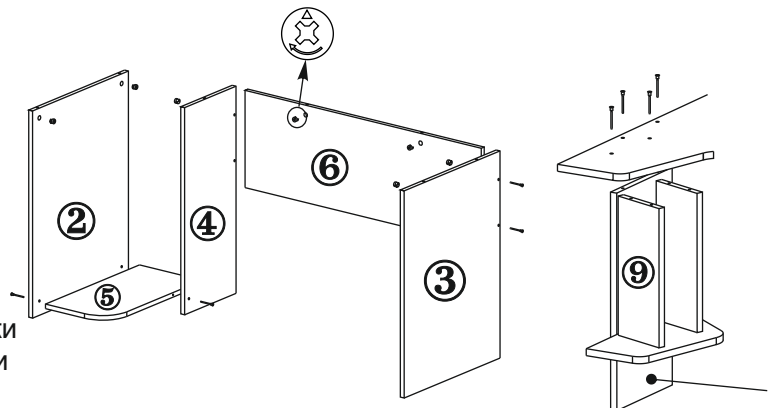
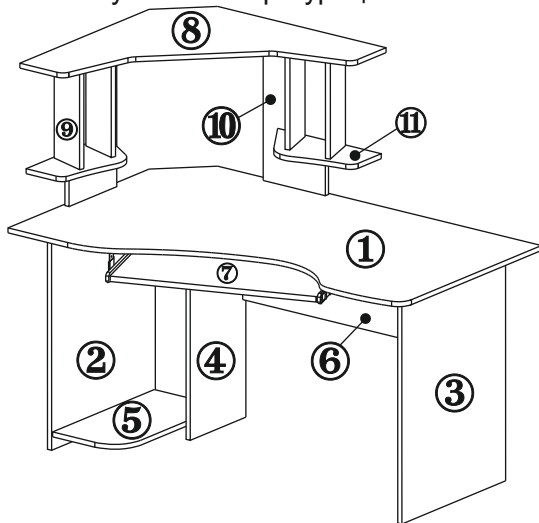

1.1. Закрепите гвоздями на нижних торцах боковых стенок (дет.№ 2,3), средней стенке (дет.№4) наконечники.

1.2. Соедините с помощью винтовой стяжки полку (дет.№ 5) со средней и боковой стенками (дет. № №2,4).

1.3. Соедините с помощью винтовой стяжки царгу стола (дет.№6) с боковой и средней стенками (дет.№№3,4). В отверстия в боковых и средней стенках, царге (дет.№№2,3,4,6) вставьте эксцентрики. Стрелка на эксцентрике должна быть направлена вверх.

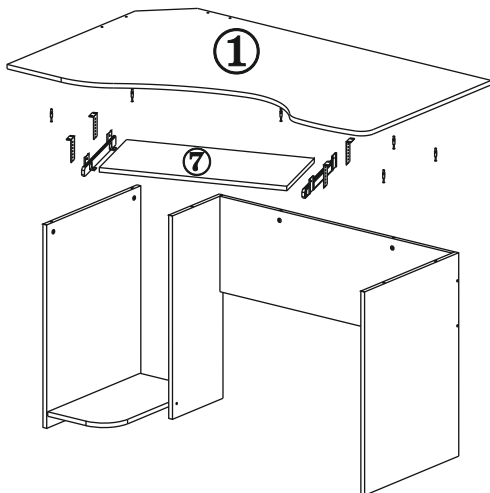

1.4. В отверстия с нижней стороны столешницы (дет.№1) заверните штоки эксцентриков. Опустите столешницу таким образом, чтобы штоки эксцентриков вошли в отверстия на торцах боковин и царге, поверните эксцентрики на боковинах и царге на 180 градусов по часовой стрелке.

Прикрутите кронштейны к выкатной доске и закрепите их на столешнице. При необходимости можно отрегулировать положение выкатной доски по высоте.

1.5. В отверстия в опорах (дет. №10) вставьте эксцентрики. Стрелка на эксцентрике должна быть направлена вниз.

Соедините винтовой стяжкой боковые стенки (дет. №9) с полками (дет. №11).

1.6. Соедините винтовой стяжкой опоры (дет. № 10) с полками (дет. №11). Обратите внимание: на опоре (дет. №10) расположенной с правой стороны, эксцентрики должны быть расположены с лицевой стороны, а на опоре расположенной с левой стороны, эксцентрики должны быть расположены с тыльной стороны.

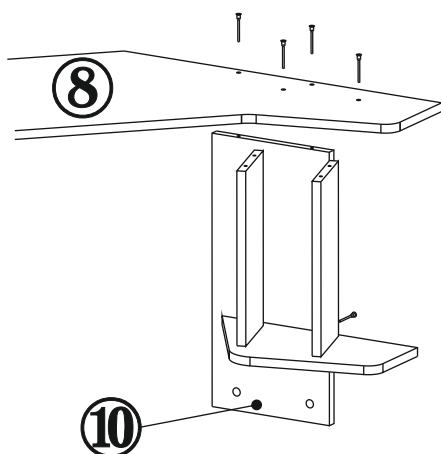
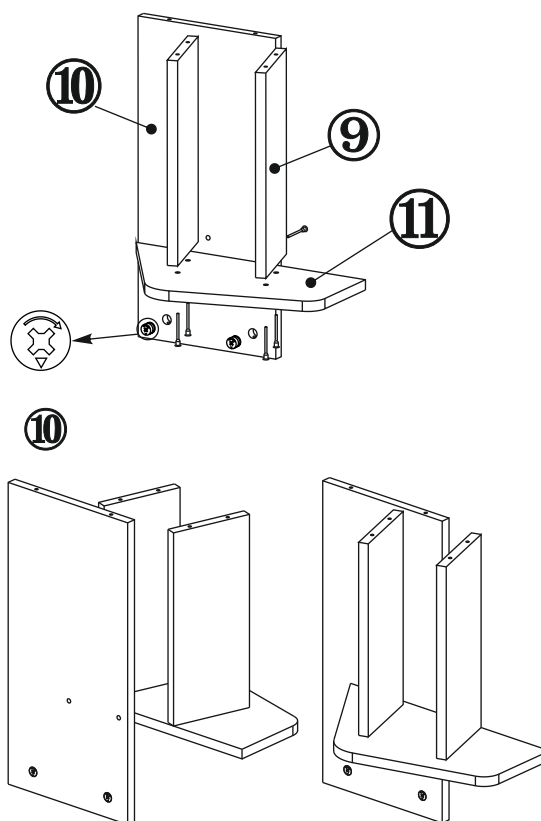

1.7. Соедините винтовой стяжкой крышку надстройки (дет. №8) с опорами (дет. №10) и боковыми стенками (дет. №9).

1.8. В отверстия в столешнице (дет. №1) заверните штоки эксцентриков. Надстройку опустите на столешницу таким образом, чтобы штоки эксцентриков вошли в отверстия на торцах опор (дет. №10).

Поверните эксцентрики на деталях №10 на 180 градусов по часовой стрелке.

1.9. Закройте входящими в комплект заглушками винтовую стяжку и эксцентрики.

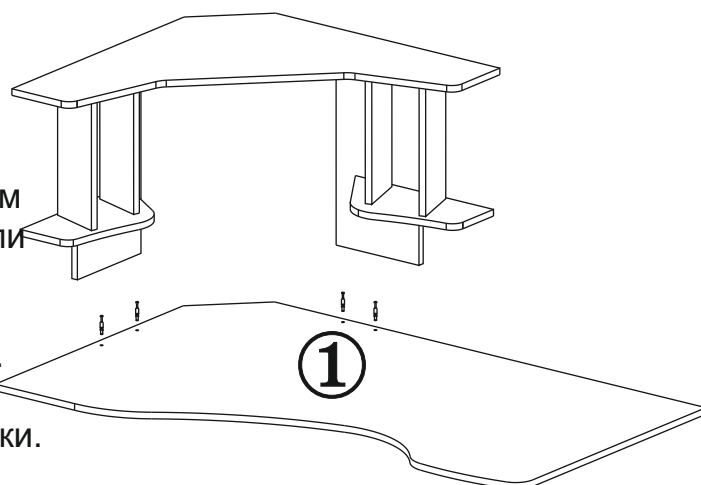

Компьютерный стол КСТ-06 готов к эксплуатации.

4. СВИДЕТЕЛЬСТВО О ПРИЕМКЕ.

Стол компьютерный КСТ-06 соответствует требованиям ГОСТ 16371-93 и признан годным для эксплуатации.

Комплектовщик _____

ОТК _____

Дата _____

ВНИМАНИЕ!:

Предприятие-изготовитель оставляет за собой право проводить конструктивные изменения, связанные с внедрением новых материалов и технологий, направленных на повышение качества и долговечности изделий.

5. КОМПЛЕКТНОСТЬ ПОСТАВКИ.

№ дет.	Наименование	Размеры	Кол-во
1	Столешница	1400 x 860	1
2	Боковая стенка	724 x 522	1
3	Боковая стенка	724 x 522	1
4	Средняя стенка	724 x 280	1
5	Полка	263 x 512	1
6	Царга	987 x 340	1
7	Выкатная полка	664 x 340	1
8	Крышка надстройки	800 x 800	1
9	Боковая стенка	320 x 136	4
10	Опора	500 x 240	2
11	Полка надстройки	400 x 200	2
Фурнитура, метизы			
	Наименование	Ед.измер.	Кол-во
	Стяжка винтовая	шт.	28
	Эксцентрик	шт.	12
	Шток эксцентрика	шт.	12
	Заглушка для винтовой стяжки	шт.	28
	Ключ для винтовой стяжки	шт.	1
	Заглушка для эксцентрика	шт.	12
	Наконечник	шт.	6
	Гвоздь	шт.	13
	Кронштейн для клавиатуры	компл.	1



Наш адрес: Россия, 124482, г.Москва, Зеленоград Савелкинский проезд, дом 4, офис 1604
ООО "Сокол-Т" Тел/факс 739-41-48, 739-41-49 www.sokol-mebel.ru