

Прихожая ВШ-6  
2087 x 1050 x 344

П А С П О Р Т

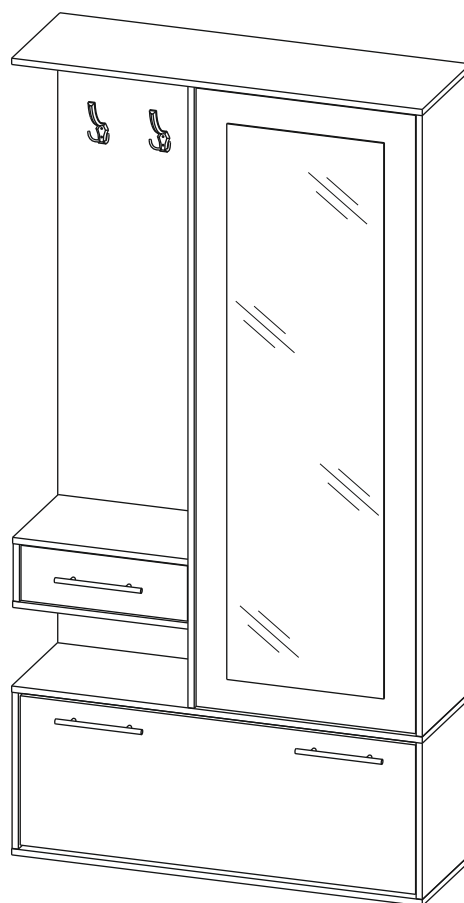

ВШ-6 лев



ВШ-6 прав



AE83

№ РОСС RU.AE83.H08596

## 1. УКАЗАНИЯ ПО СБОРКЕ ПРИХОЖЕЙ ВШ-6

Сборку изделия рекомендуем доверить специалисту. В случае самостоятельной сборки ознакомьтесь с указаниями по сборке. За повреждения изделия, произошедшие во время сборки, фирма ответственности не несет. Для сборки изделия необходимы: крестовая отвертка, молоток и прилагаемый в комплекте ключ для винтовой стяжки. Для крепления изделия потребуется ударная дрель и сверло с твердосплавной напайкой диаметром 8мм.

Из деталей комплекта можно собрать прихожую как правой, так и левой конфигурации. Ниже описан процесс сборки прихожей правой конфигурации. Левая конфигурация собирается аналогично.

- 1.1. Прикрутите шурупами 3,5x16 магнитную защелку (поз.Н) к горизонтالي (дет.№2). С помощью винтовой стяжки (поз.А) соедините между собой горизонталь (дет.№2), заднюю стенку (дет.№10) и стенку (дет.№5).

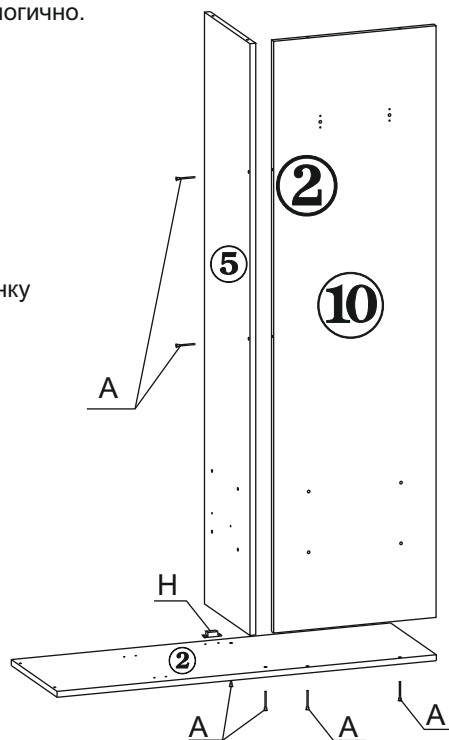

- 1.2. В отверстия на стенках (дет.№№6,7) вставьте эксцентрики (поз.Б) так, чтобы стрелка на эксцентрике была направлена к торцам деталей. К стенкам (дет.№№6) шурупами 3,5x16 прикрепите магнитные защелки (поз.Н). Вставьте муфты, входящие в комплект механизма для обуви, в отверстия на стенках (дет.№№6). Закрутите штоки эксцентриков (поз.В) в отверстия с нижней стороны дет.№2. Соедините стенки (дет.№№6,7) с горизонталью (дет.№2) так, чтобы штоки эксцентриков, закрепленные на горизонтали (дет.№2) вошли в отверстия в торцах стенок (дет.№№6,7) и поверните эксцентрики на 180 градусов по часовой стрелке. Соедините горизонталь (дет.№1) со стенками (дет.№№6,7) с помощью винтовой стяжки. Вставьте опоры (поз.Д) в отверстия в дет.№1

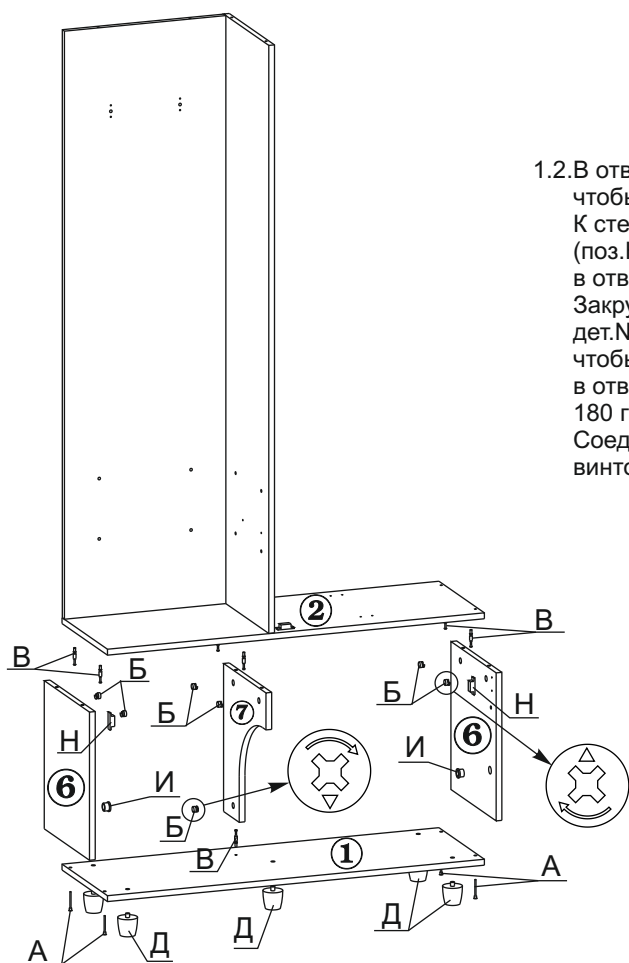

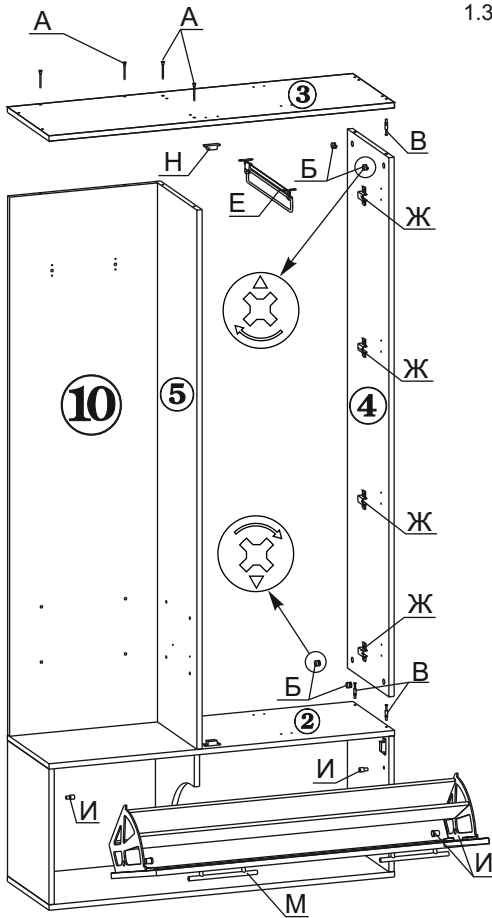

1.3. В отверстия на стенке (дет.№4) вставьте эксцентрики (поз.Б), так, чтобы стрелка на эксцентрике была направлена к торцам детали. Шурупами 4x16 прикрепите ответные части 4-х шарнирной петли (поз.Ж). К горизонтали (дет.№3) прикрепите магнитную защелку (поз.Н) шурупами 3,5x16 и шурупами 4x16 выдвигающую штангу (поз.Е) и закрутите штоки эксцентриков (поз.В). Закрутите штоки эксцентриков (поз.В) в отверстия с верхней стороны дет.№1. Соедините стенку (дет.№4) с горизонталью (дет.№2) так, чтобы штоки эксцентриков, закрепленные на горизонтали (дет.№2) вошли в отверстия в торце стенки (дет.№4) и поверните эксцентрики на 180 градусов по часовой стрелке. Соедините горизонталь (дет.№3) со стенкой (дет.№3) так, чтобы штоки эксцентриков, закрепленные на горизонтали (дет.№2) вошли в отверстия в торце стенки (дет.№4) и поверните эксцентрики на 180 градусов по часовой стрелке. С помощью винтовой стяжки (поз.А) прикрепите горизонталь (дет.№3) к задней стенке (дет.№10) и стенке (дет.№5). К двери (дет.№12) шурупами 4x16 прикрепите один из кронштейнов. Вставьте в паз на кронштейне дно обуви, заднюю перегородку и закрепите их шурупами 3x20. Присоедините второй кронштейн к двери, днищу и задней перегородке обуви. Вставьте среднюю перегородку обуви и прикрепите её к кронштейнам шурупами 3x20. Закрепите на двери шурупами 3x10 ответные части магнитных защелок и прикрутите ручки. Вставьте получившуюся обувь в тумбу и закрепите её. Для этого вставьте втулки кронштейнов через отверстия в кронштейнах в муфты. Установите ограничители, входящие в комплект механизма для обуви, в отверстия на стенках (дет.№6)..

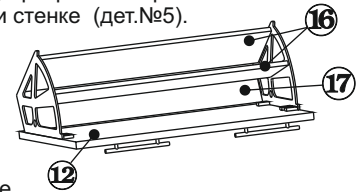

отверстия для крепления к стене

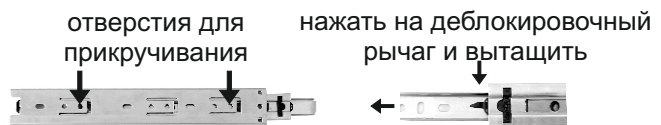
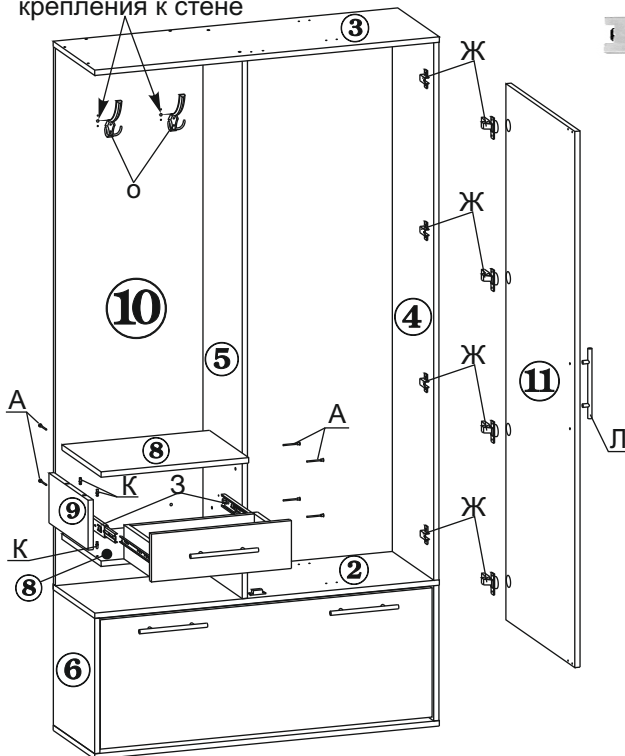

1.4. Шурупами 3,5x16 прикрутите шариковые направляющие к стенкам (дет.№№5,9). В отверстия в крышках (дет.№8) закрутите ввинчивающиеся дюбели. Соедините стенку (дет.№9) с крышками (дет.№№8) таким образом, чтобы дюбели, закрепленные на крышках, вошли в муфты, запрессованные в стенке и поверните эксцентрики в муфтах на 180 градусов по часовой стрелке. Соедините крышки (дет.№№8) со стенками (дет.№№5,10) с помощью винтовой стяжки. К двери (дет.№11) шурупами 4x16 прикрепите 4-х шарнирные петли, шурупами 3x10 ответные части магнитных защелок и прикрутите ручку. Навесьте дверь (дет.№9), закрепив петли на ответные части крепежными винтами. Задняя стенка прихожей состоит из двух частей. Прикрепите задние стенки ДВП к стенкам (дет.№4,5,6,7), горизонталям (дет.№№1,3). Обратите внимание: ДВП должна равномерно накрывать торцы деталей. К горизонтали (дет.№2) части задней стенки крепятся через скрепку Хельги (поз.С). Регулируемыми винтами на опорах отрегулируйте положение прихожей. Через отверстия в дет.№10 закрепите прихожую к стене. Прикрутите 3-х рожковые крючки (поз.О) к задней стенке (дет.№10).

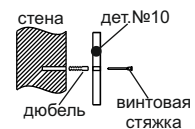

1.5.Соберите ящик тумбы. Для этого:

- Соедините винтовой стяжкой заднюю стенку ящика (дет.№14) с боковыми стенками (дет.№15);
- в отверстия на фасаде ящика закрутите штоки эксцентриков и вставьте шканты;
- Соедините фасад ящика с боковыми стенками так, чтобы штоки эксцентриков и шканты вошли в отверстия на боковых стенках. Вставьте дно ящика (дет.№20) в пазы, профрезерованные в боковых стенках ящика и фасаде. Закрепите дно ящика к задней стенке гвоздями;
- Закрепите на боковинах ящика (дет.№15) ответные части шариковых направляющих, с помощью шурупов 3,5x16, прикрепите ручку;

1.6.Вставьте ящик в тумбу.

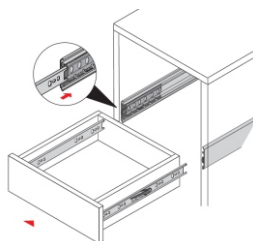
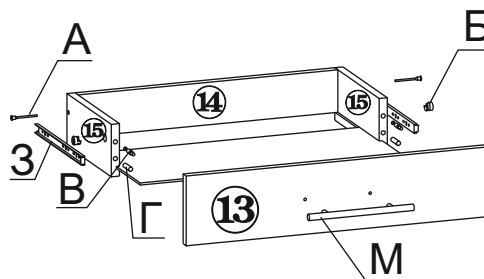

Изделие готово к эксплуатации.

## 2. УХОД ЗА МЕБЕЛЬЮ.

Мебель должна эксплуатироваться в сухих и теплых помещениях с температурой воздуха 18-22 С.

Сырость и близкое расположение и сточников тепла вызывает ускоренное старение защитно-декоративного покрытия, а также деформацию мебельных щитов.

Оберегайте мебель от попадания воды, растворителей (спирта, бензина, ацетона и др.), а также механических повреждений.

Удаление пыли с поверхностей следует производить мягкой тканью с использованием специальных составов по уходу за мебелью, которые продаются в магазинах.

Во избежании перекосов, двери изделия постоянно держать закрытыми.

## 3. ГАРАНТИИ ИЗГОТОВИТЕЛЯ.

Предприятие-изготовитель гарантирует соответствие прихожей ВШ-6 требованиям ГОСТ 16371-93 ТО-27575562-01-2009 при соблюдении правил транспортировки, хранения и эксплуатации.

Гарантийный срок эксплуатации - 24 месяца с момента приобретения. Срок службы изделия 5 лет.

Приобретая изделия мебели, убедитесь в полной комплектности набора и отсутствии механических повреждений комплектующих, облицовки и стеклянных элементов мебели.

Предприятие несет ответственность за соответствие товара предъявляемым требованиям, при условии соблюдения потребителем правил транспортировки, сборки и ухода за мебелью.

Претензии от покупателей принимаются магазинами, продавшими товар, в течение 24 месяцев со дня приобретения мебели, с обязательным приложением товарного чека и упаковочного талона.

Предприятие не рассматривает претензии, поступающие непосредственно от потребителей, без обращения в торгующую организацию.

Предприятие не отвечает по дефектам, появившимся из-за несоблюдения покупателем правил эксплуатации, сборки, транспортировки и ухода за мебелью.

Комплектовщик \_\_\_\_\_  
ОТК \_\_\_\_\_  
Дата \_\_\_\_\_

### ВНИМАНИЕ!:

Фирма-изготовитель оставляет за собой право проводить конструктивные изменения, связанные с внедрением новых материалов и технологий, направленных на повышение качества изделий.

#### 4. КОМПЛЕКТНОСТЬ ПОСТАВКИ.

№ дет.	Наименование	Размеры	Кол-во
1	Горизонталь	1051 x 340	1
2	Горизонталь	1051 x 340	1
3	Горизонталь	1051 x 340	1
4	Стенка	1589 x 338	1
5	Стенка	1589 x 338	1
6	Стенка	400 x 338	2
7	Стенка	400 x 317	1
8	Крышка	449 x 320	2
9	Стенка	319 x 147	1
10	Задняя стенка	1589 x 450	1
11	Дверь	1581 x 562	1
12	Дверь	382 x 1012	1
13	Лицевая накладка ящика	141 x 426	1
14	Задняя стенка ящика	375 x 81	1
15	Боковая стенка ящика	228 x 100	2
16	Перегородки обувницы	1000 x 135	2
17	Дно обувницы	1000 x 87	1
18	Задняя стенка (ДВП)	1611 x 596	1
19	Задняя стенка (ДВП)	1046 x 422	1
20	Дно ящика (ДВП)	387 x 234	1

Позиция	Наименование	Ед.измер.	Кол-во
А	Стяжка винтовая	шт.	27
Б	Эксцентрик	шт.	14
В	Шток эксцентрика	шт.	14
Г	Шкант	шт.	3
Д	Опора регулируемая	шт.	5
Е	Выдвижная штанга	шт.	1
Ж	Петля 4-х шарнирная	компл.	4
З	Шариковые	компл.	1
И	Механизм для обувницы	компл.	1
К	Дюбель ввинчиваемый	шт.	5
Л	Ручка-рейлинг 192мм	шт.	1
М	Ручка рейлинг 128мм	шт.	3
Н	Защелка магнитная	компл.	4
О	Крючок трехрожковый	шт.	2
П	Заглушка для винтовой	шт.	25
Р	Заглушка для	шт.	14
С	Скрепка Хельги	шт.	7
Т	Шуруп 3x10 (13)	шт.	9
У	Шуруп 3x18 (20)	шт.	14
Ф	Шуруп 3,5x16	шт.	17
Х	Шуруп 4x16	шт.	27
Ц	Гвоздь	шт.	40
Ч	Дюбель 8x40	шт.	2
Ш	Ключ под шестигранник 4	шт.	1

Кронштейн для обувницы



Винтовая стяжка с заглушкой



Шкант



Эксцентрик и шток эксцентрика



Шариковые направляющие



Дюбель ввинчиваемый



Петля 4-х шарнирная



Опора регулируемая



Наш адрес: Россия, 124482, г.Москва, Зеленоград  
Савелкинский проезд, дом 4, офис 1604  
ООО "Сокол-Т" Тел/факс 739-41-48, 739-41-49