

СТОЛ-КНИЖКА СП-07
(740 x 315(1695) x 850)

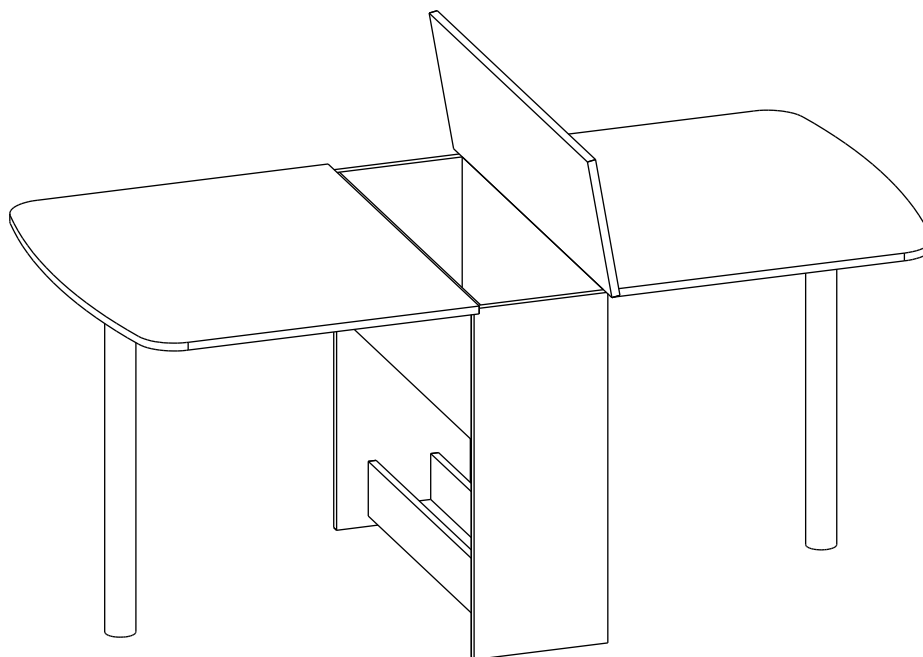

П А С П О Р Т



1. ТРАНСПОРТИРОВКА, ХРАНЕНИЕ ЭКСПЛУАТАЦИЯ И УХОД ЗА МЕБЕЛЬЮ.

Изделие допускается транспортировать в упаковке предприятия-изготовителя любым видом транспорта при условии надежной защиты от механических повреждений и влаги (атмосферных осадков и т.д.)

Не допускается воздействие влаги. Изделие должно храниться и эксплуатироваться в сухих и теплых помещениях. Не рекомендуется устанавливать изделие около источников тепла.

Удаление пыли с поверхности изделия следует производить мягкой тканью с использованием специальных составов по уходу за мебелью.

2. ГАРАНТИИ ИЗГОТОВИТЕЛЯ

Предприятие - изготовитель гарантирует соответствие Стола -книжки СП-07 требованиям ГОСТ 16371-93 и ТО-27575562-01-2009 при соблюдении правил транспортировки, хранения и эксплуатации.

Гарантийный срок эксплуатации 24 месяца с момента приобретения. Срок службы изделия 5 лет.

Предприятие-изготовитель не несет ответственности за недостатки изделия, появившиеся в результате несоблюдения Покупателем правил эксплуатации, сборки, транспортировки и ухода за мебелью.



№ РОСС RU.AE83.H08596

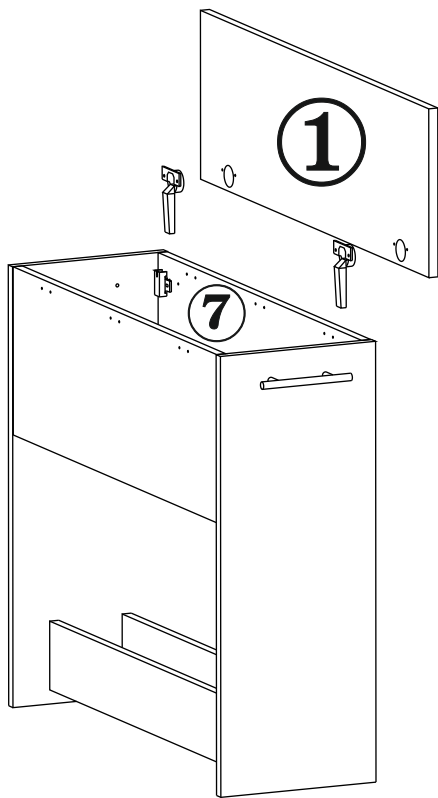

- 1.2. Шурупами 4x16 закрепите на царге (дет.7) ответные части 4-х шарнирных петель, а на столешнице (дет.1) сами петли.
 Навесьте столешницу (дет.№1), закрепив петли на ответные части крепежными винтами.



- 1.3. К тыльной стороне дополнительных столешниц шурупами 4x16 прикрутите опорные площадки для крепления металлических опор.

Прикрутите карточные петли к дополнительным столешницам шурупами 4x16.

Прикрутите карточные петли к царгам (дет.№№6,7) шурупами 4x16.

Закройте заглушками винтовую стяжку.

В собранном состоянии стола металлические опоры хранятся в нижнем коробе стола.

Изделие готово к эксплуатации.

3.УКАЗАНИЯ ПО СБОРКЕ СТОЛА-КНИЖКИ СП-07.

Сборку изделия рекомендуем доверить специалисту. В случае самостоятельной сборки строго следуйте указаниям настоящей инструкции.

Предприятие-изготовитель не несет ответственность за повреждения изделия, произошедшие во время сборки.

Для сборки изделия необходим следующий инструмент: крестовая отвертка, молоток, ключ-шестигранник 4мм (входит в комплект изделия).

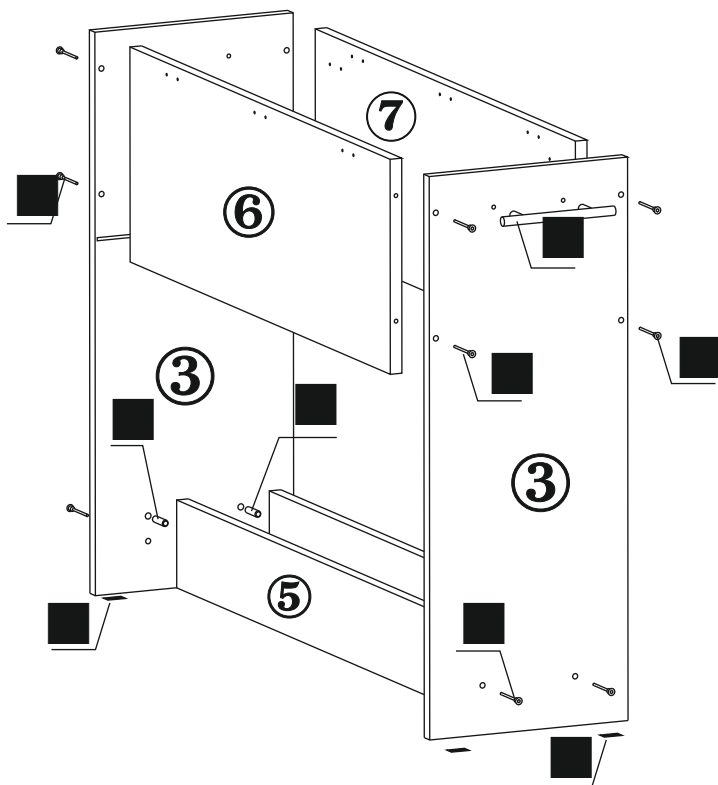

1.1. На нижних торцах боковин стола (дет.3) закрепите наконечники (поз.Ж) с помощью гвоздей.

Соедините между собой одну из боковин стола (дет.№3) с боковинами короба (дет.№5) и дном короба (дет.№4) с помощью шкантов (поз.В) и винтовой стяжки (поз.А).

Присоедините царги (дет.№6,7) к боковинам с помощью виновой стяжки.

Вставьте дно (ДВП) так, чтобы оно вошло в пазы профрезерованные в царгах и боковине стола. Присоедините оставшуюся боковину стола. Прикрутите ручки-рейлинги (поз.Д).

4. СВИДЕТЕЛЬСТВО О ПРИЕМКЕ.

Стол-книжка СП-07 соответствует требованиям ГОСТ 16371-93 и признан годным для эксплуатации.

Комплектовщик _____

ОТК _____

Дата _____

ВНИМАНИЕ!:

Предприятие-изготовитель оставляет за собой право проводить конструктивные изменения, связанные с внедрением новых материалов и технологий, направленных на повышение качества и долговечности изделий.

5. КОМПЛЕКТНОСТЬ ПОСТАВКИ.

№ Дет	Наименование	Размеры	Кол-во
1	Основная столешница	275 x 850	1
2	Дополнительная столешница	710 x 850	2
3	Боковины стола	718 x 274	2
4	Дно короба	758 x 112	1
5	Боковины короба	758 x 136	2
6	Царга	758 x 274	1
7	Царга	758 x 274	1
8	Дно (ДВП)	764 x 252	1
Фурнитура, метизы			
№ Поз	Наименование	Ед. измер.	Кол-во
А	Винтовая стяжка	шт	13
Б	Шкант	шт	9
В	Петля карточная	шт	6
Г	Петля 4-х шарнирная	компл	2
Д	Ручка рейлинг	шт	2
Е	Опора металлическая	шт	2
Ж	Наконечник	шт	4
З	Заглушка для винтовой стяжки	шт	13
И	Шурупы 4x16	шт	45
К	Гвоздь	шт	9
Л	Ключ для винтовой стяжки	шт	1



Наш адрес: Россия, 124482, г.Москва, Зеленоград Савелкинский проезд, дом 4, офис 1604
ООО "Сокол-Т" Тел/факс 739-41-48, 739-41-49 www.sokol-mebel.ru