

# Defort®

## DGT-1010N

98299328

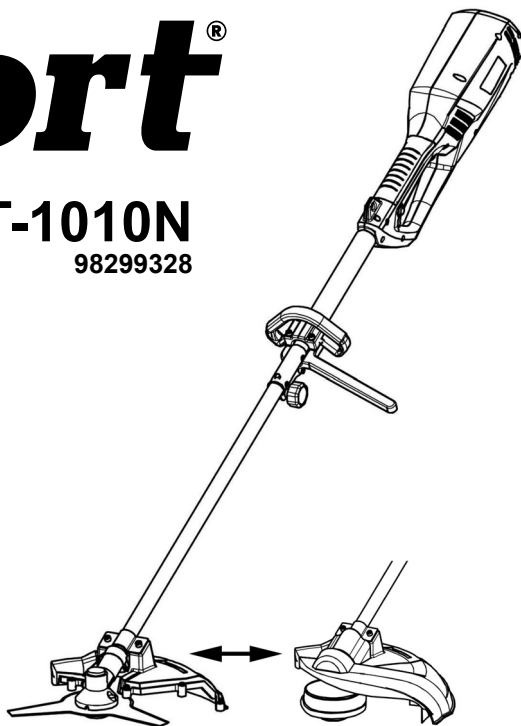

DE	Bedienungsanleitung.....	5	RU	Инструкция по эксплуатации.....	30
GB	User's Manual.....	7	KZ	Қолданысы бойынша нұсқама.....	34
FR	Mode d'emploi.....	11	UA	Інструкція з експлуатації.....	36
ES	Instrucciones de servicio.....	13	PL	Instrukcja obsługi.....	38
PT	Manual de instruções.....	15	CZ	Návod k použití.....	39
IT	Istruzione per l'uso.....	17	SK	Uputstvo za korisnike.....	41
NL	Gebruiksaanwijzing.....	19	HU	Használati utasítás.....	42
DK	Brugervejledning.....	21	RO	Manual de utilizare.....	44
SE	Bruksanvisning.....	22	SI	Navodilo za uporabo.....	45
NO	Bruksanvisning.....	24	HR	(BOS) Upute za uporabu.....	46
FI	Käyttöohje.....	25	GR	Οδηγίες χρήσεως.....	47
EE	Kasutusjuhend.....	26	TR	Kullanım kılavuzu.....	48
LV	Instrukcija.....	27	AE	جهاز اللحام المزود بمقوم عكسي للتتيار.....	49
LT	Instrukcija.....	29	SR	Упутство за употребу.....	50



230 V  
50 Hz



1000  
W



7200  
min<sup>-1</sup>



230/350  
mm



2.0  
mm



6.15  
kg



1

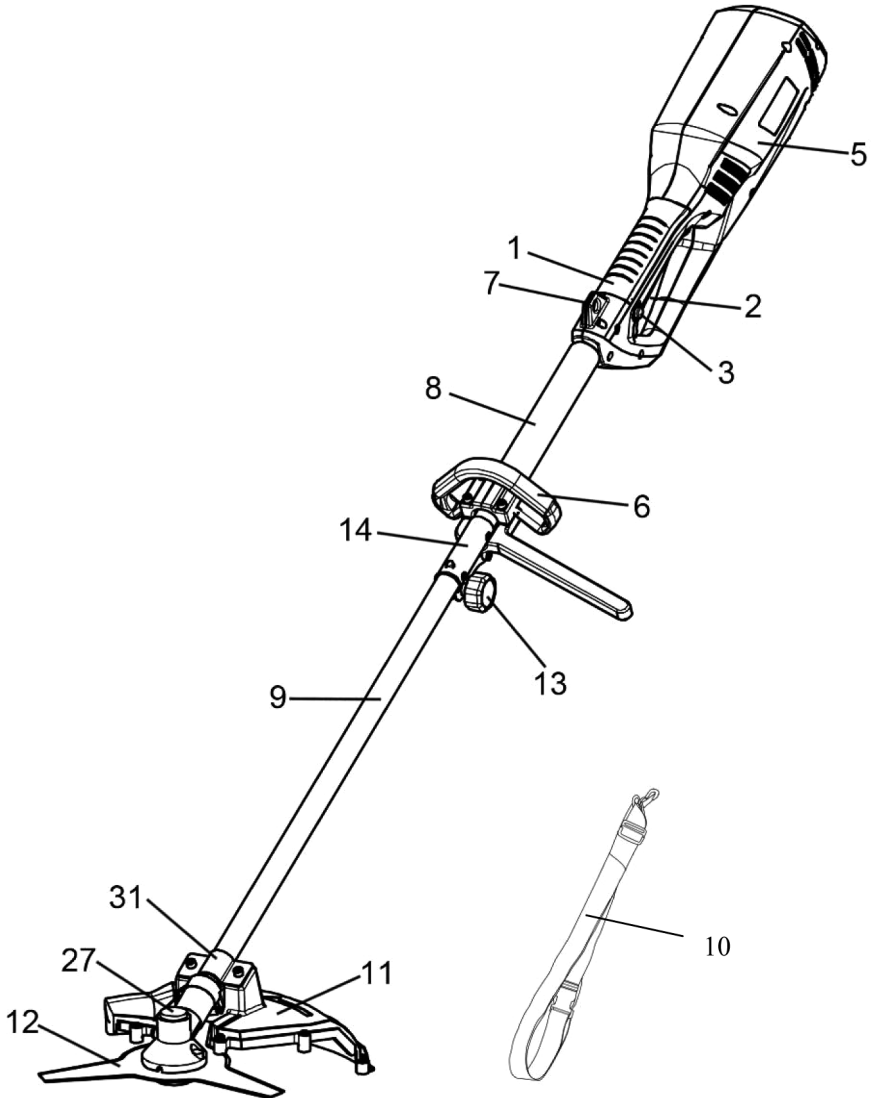

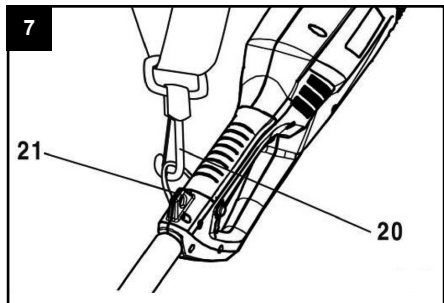
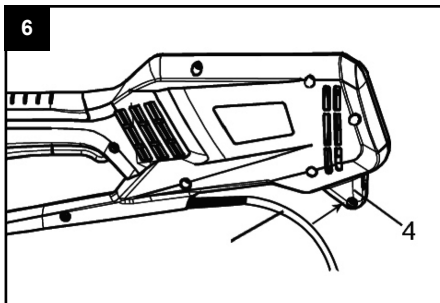
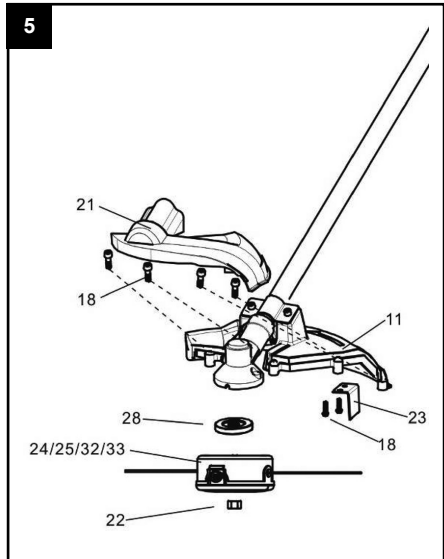
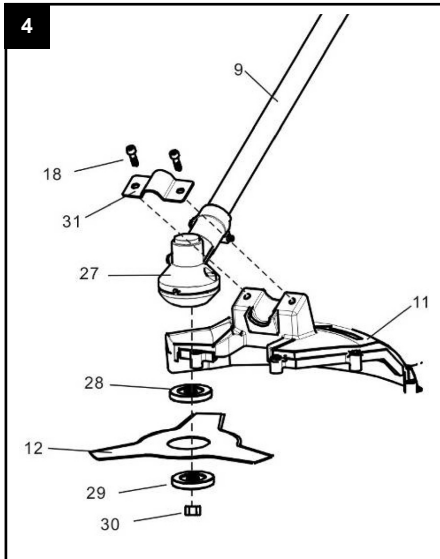
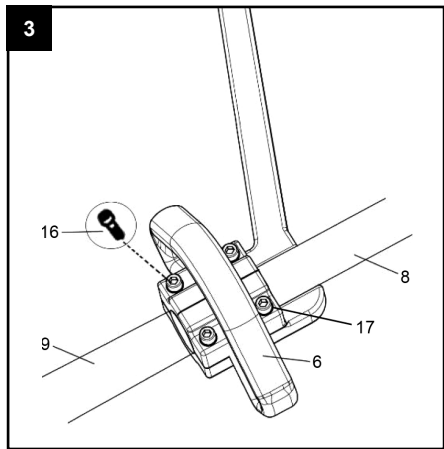
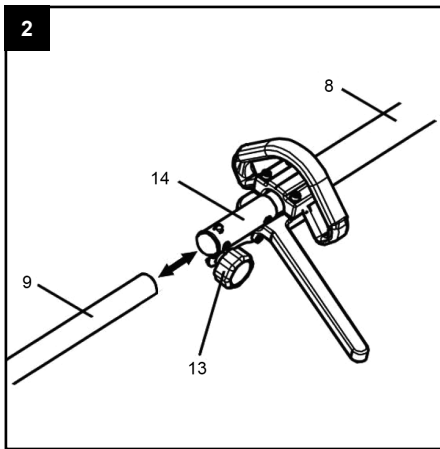

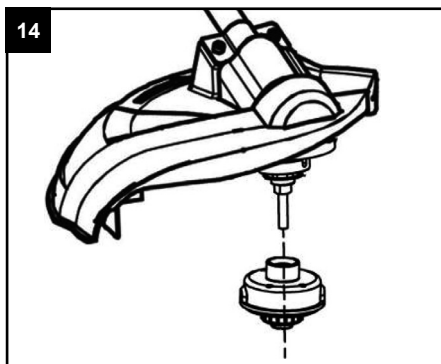
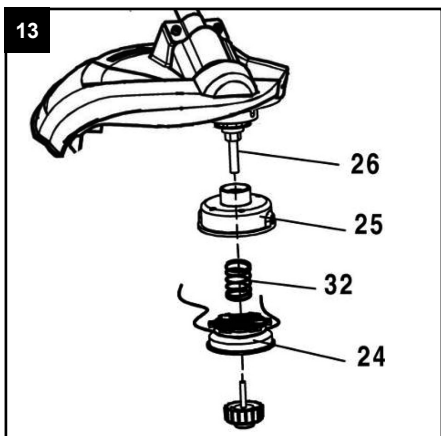
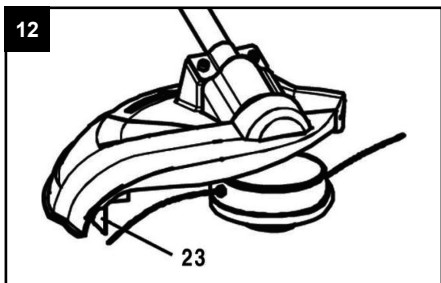
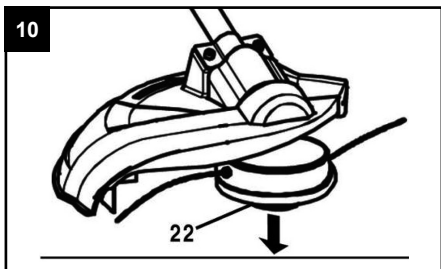
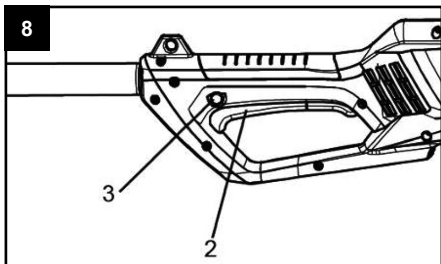

## Elektrotrimmer

### WICHTIGE HINWEISE

Bitte lesen Sie die Gebrauchsanweisung sorgfältig durch und beachten Sie deren Hinweise. Machen Sie sich anhand dieser Gebrauchsanweisung mit dem Gerät, dem richtigen Gebrauch sowie den Sicherheitshinweisen vertraut.

### ERKLÄRUNG DES HINWEISAUFKLEBERS

1. Achtung! Beachten Sie folgende Sicherheitshinweise.
2. Lesen Sie aufmerksam die Bedienungsanleitung.
3. Tragen Sie persönliche Schutzausrüstung (Kopf-, Augen-, Gehörschutz, Schutzschuhe und Schutzhandschuhe).
4. Halten Sie von anderen Personen einen Sicherheitsabstand von mindestens 15m.
5. Achten Sie auf weggeschleuderte Teile durch die Elektrosense.
6. Verwenden Sie das Gerät nicht bei Regen, in einer sehr feuchten Umgebung oder bei sehr nassen Rasen.

### Achtung!

**Aus Sicherheitsgründen dürfen Kinder und Jugendliche unter 16 Jahren sowie Personen, die mit dieser Gebrauchsanweisung nicht vertraut sind, die Elektrosense nicht benutzen.**

- Führen Sie vor jeder Benutzung eine Sichtprüfung des Gerätes durch. Benützen Sie das Gerät nicht, wenn Sicherheitsvorrichtungen beschädigt oder abgenutzt ist. Setzen Sie nie Sicherheitsvorrichtungen außer Kraft.
- Verwenden Sie das Gerät ausschließlich entsprechend dem in dieser Gebrauchsanweisung angegebenen Verwendungszweck.
- Sie sind für die Sicherheit im Arbeitsbereich verantwortlich.
- Überprüfen Sie das Schneidgut vor Arbeitsbeginn. Entfernen Sie vorhandene Fremdkörper. Achten Sie während des Arbeitens auf Fremdkörper. Sollten Sie dennoch beim Schneiden auf ein Hindernis treffen, setzen Sie bitte die Maschine außer Betrieb und entfernen Sie dieses.
- Arbeiten Sie nur bei ausreichenden Sichtverhältnissen.
- Achten Sie beim Arbeiten immer auf sicheren und festen Stand. Achtung beim Rückwärtsgehen, Stolpergefahr!
- Lassen Sie das Gerät nie unbeaufsichtigt am Arbeitsplatz liegen. Sollten Sie die Arbeit unterbrechen, lagern Sie bitte das Gerät an einem sicheren Ort.
- Sollten Sie Ihre Arbeit unterbrechen, um sich zu einem anderen Arbeitsbereich zu begeben, schalten Sie das Gerät, während Sie sich dorthin begeben, unbedingt ab.
- Benützen Sie das Gerät nie bei Regen oder in feuchter, nasser Umgebung.
- Schützen Sie Ihr Gerät vor Feuchtigkeit und

- Bevor Sie das Gerät einschalten, überzeugen Sie sich davon, daß das Schneideblatt keine Steine oder andere Gegenstände berührt.
- Arbeiten Sie immer mit angemessener Kleidung, um so Verletzungen des Kopfes, der Hände, der Füße zu verhindern. Tragen Sie zu diesem Zweck einen Helm, eine Schutzbrille (oder eine Schutzblende), hohe Stiefeln (oder festes Schuhwerk und eine lange Hose aus festem Stoff) und Arbeitshandschuhe.
- Wenn das Gerät in Betrieb ist, halten Sie es unbedingt vom Körper entfernt!
- Schalten Sie das Gerät nicht ein, wenn es umgedreht ist bzw. wenn es nicht in der Arbeitsstellung ist.
- Schalten Sie den Motor ab wenn: Sie das Gerät nicht benutzen, Sie es unbewacht lassen, Sie es kontrollieren, das Versorgungskabel beschädigt ist, Sie die Spule entnehmen bzw. austauschen, Sie das Gerät von einem Ort zum anderen transportieren.
- Halten Sie das Gerät von anderen Personen, insbesondere Kindern und auch von Haustieren fern; im geschnittenen und aufgewirbelten Gras könnten Steine und andere Gegenstände sein.
- Halten Sie während der Arbeit von anderen Personen und Tieren einen Abstand von mindestens 15 m.
- Schneiden Sie nicht gegen harte Gegenstände. So vermeiden Sie es, sich zu verletzen und das Gerät zu beschädigen.
- Verwenden Sie den Rand der Schutzvorrichtung, um das Gerät von Mauern, verschiedenen Oberflächen, sowie zerbrechlichen Dingen fernzuhalten.
- Verwenden Sie das Gerät nie ohne die Schutzvorrichtung.

**ACHTUNG! Die Schutzvorrichtung ist für Ihre Sicherheit und die Sicherheit anderer, sowie für ein korrektes Funktionieren der Maschine wesentlich. Das Nichtbeachten dieser Vorschrift führt abgesehen davon, daß dadurch eine potentielle Gefahrenquelle geschaffen wird, zum Verlust des Garantieanspruches.**

- Versuchen Sie nicht, die Schneidvorrichtung mit den Händen anzuhalten. Warten Sie immer ab, bis sie von allein anhält.
- Verwenden Sie nur Originalzubehör!
- Achten Sie darauf, daß Luftöffnungen frei von Verschmutzungen sind.
- Ziehen Sie nach dem Gebrauch den Netzstecker und überprüfen Sie die Maschine auf Beschädigung.
- Versuchen Sie nicht, mit dem Gerät Gras zu schneiden, das nicht am Boden wächst; versuchen Sie zum Beispiel nicht, Gras zu schneiden, das an Mauern oder auf Steinen, usw. wächst.
- Im Arbeitsbereich des Rasentrimmers ist der Benutzer Dritten gegenüber für Schäden verantwortlich, die durch die Benutzung des Gerätes verursacht wird.
- Überqueren Sie mit eingeschaltetem Gerät keine Straßen oder Kieswege.
- Wenn Sie das Gerät nicht benutzen, bewahren Sie es an einem trockenen und für Kinder unzugänglichen Ort auf.
- Verwenden Sie das Gerät nur so, wie es in dieser Bedienungsanleitung beschrieben ist.
- Überprüfen Sie regelmäßig, ob die Schrauben richtig angezogen sind.
- Die Netzspannung muß mit der Spannung übereinstimmen, die auf dem Typenschild angegeben ist.

- Die Anschlußleitung muß regelmäßig auf Anzeichen einer Verletzung oder Alterung untersucht werden. Das Gerät darf nicht benutzt werden, falls der Zustand der Anschlußleitung nicht einwandfrei ist.
- Die verwendeten Anschlußleitungen dürfen nicht leichter als leichte Gummischlauchleitungen HO7RN-F nach DIN 57282/VDE 0282 sein und einen Mindestdurchmesser von 1,5 mm<sup>2</sup> aufweisen. Die Steckverbindungen müssen Schutzkontakte aufweisen und die Kupplung muß spritzwassergeschützt sein.
- Die zu schneidende Fläche immer von Kabeln und anderen Gegenständen frei halten.
- Muß das Gerät zum Transport angehoben werden, ist der Motor abzustellen und der Stillstand des Werkzeuges abzuwarten. Vor dem Verlassen des Gerätes ist der Motor stillzusetzen und der Netzstecker zu ziehen.
- Während des Betriebs dürfen Sie auf keinem Fall gegen harte Gegenstände schneiden, nur so vermeiden Sie Verletzungen des Bedieners und Schäden am Gerät.
- Für die Instandhaltung nur Original-Ersatzteile verwenden.
- Reparaturen dürfen nur von einem Elektro-fachmann durchgeführt werden.

## **WARTUNG UND PFLEGE**

- Vor Abstellen und Reinigen die Elektrosense ausschalten und den Netzstecker ziehen.
- Ablagerungen an der Schutzhaube mit einer Bürste entfernen.
- Den Kunststoffkörper und die Kunststoffteile mit leichtem Haushaltsreiniger und einem feuchten Tuch säubern.
- Verwenden Sie für die Reinigung keine aggressiven Mittel oder Lösungsmittel.
- Die Elektrosense nie mit Hilfe eines Wasserstrahls oder einem Hochdruckreiniger waschen.
- Vermeiden Sie unbedingt ein Eindringen von Wasser in das Gerät.

## **AUFBEWAHRUNG**

- Mit der mitgelieferten Halterung können Sie die Elektrosense platzsparend an der Wand aufbewahren.

## **ENTSORGUNG**

Zubehör und Verpackung sollten einer umweltgerechten Wiederverwertung zugeführt werden. Zum sortenreinen Recycling sind Kunststoffteile gekennzeichnet!

## Electric trimmer

### INSTRUCTION MANUAL

For your own safety and for the safety of others, please read these instructions carefully before using this appliance. Keep in a safe place for future reference.

**Warning!** Always read the instruction for power tools carefully before use. It will help you understand your product more easily and avoid unnecessary risks. Keep this instruction manual in a safe place for future use.

### INTENDED USE

This electric trimmer is intended for mowing low decorative grass.

It is not intended for mowing wet grass, dewy grass.

This appliance is not intended for mowing off grass in parks, public places, fields, etc.

### FEATURES

1. Trigger Handle
2. Trigger
3. Lock Button
4. Cord retainer
5. Motor housing
6. Front Handle
7. Hanger
8. Upper shaft
9. Attachment shaft
10. Shoulder trap
11. Blade guard
12. Blade
13. Knob
14. Coupler
16. Bolt
17. Screws
18. Screws
20. Clip
21. Bracket
22. Bump knob
23. Cut off blade
24. Spool
25. Trimmer head
26. Drive connector
27. Gear head
28. Upper flange washer
29. Cupped washer
30. Blade nut
31. Mounting bracket
32. Spring
33. Cutting line

### DOUBLE INSULATED

This power tool is double insulated. All the external parts are insulated from the mains power supply. This makes it unnecessary for this power tool to be earthed.

### SAFETY INSTRUCTIONS

- Dispose of plastic bags safely - they are a suffocation hazard for young children.
- Keep the area you are working in clean and tidy.
- Do not use power tools in the rain or wet environments.
- Do not use power tools where there is a risk of fire or explosion - i.e. near flammable liquids or gases.
- Do not allow children into the area where you are working.
- Do not let children or other people touch power tools.
- Do not leave the power tool unattended.
- Store in a dry place well out of reach of children.
- Always use safety glasses. We also recommend the use of ear protectors.
- Wear non-slip shoes. Do not wear sandals or open-toed shoes.
- Before using any power tool, check first for damaged parts and if found do not use it before the part or parts have been replaced with new ones.
- Do not use power tools when you are tired or have been drinking alcohol.
- Do not force the appliance - let it work at the rate for which it was intended.
- Do not overreach while working - you may lose your balance.
- You must switch off your tool at the tool's on/off switch after use.
- Never use this appliance without the safety guard fitted. It must always remain fitted.
- We strongly recommend the use of an RCD (Residual Current Device) of not more than 30 mA, at the plug socket when using this appliance.
- Only use spare parts and attachments supplied by the SBM Group. Use of attachments other than those supplied or recommended by the SBM Group will invalidate your guarantee and could be dangerous.
- Only use this appliance for its intended purpose - trimming grass and light bushes.
- Do not allow the power cord to lay on or across sharp objects that might pierce the outer insulation. Carry out a visual inspection of the power cord before use and if it is damaged, have it replaced by a specialist service centre. Do not use the appliance if the cord is damaged.

### ABOVE ALL - BE CAREFUL!

#### Mains Plug Replacement

If you in any doubt whatsoever regarding removing the old plug and reconnecting a new one, you should contact a competent electrician to do it for you.

If you have to rewire at any time please connect as follows:

Attach the blue cable (Neutral) to the terminal marked N or coloured black or blue.

Attach the brown cable (Live) to the terminal marked L or coloured red or brown.

### Using Extension cables

All electrical connections e.g. extension cable, must be of an approved waterproof type for outdoor use and marked accordingly. As a supply for this machine always use an extension cable of at least 1.5 mm<sup>2</sup>. Always fully unwind extension cables before use.

## SPECIFIC SAFETY WARNINGS

### Attention: Danger!

- The cutting elements continue to rotate after the motor is switch off.
- If the cord becomes damaged during use, disconnect the cord from the power supply immediately. **DO NOT TOUCH THE CORD BEFORE DISCONNECTING THE SUPPLY.** Do not use the appliance if the appliance cord or the extension cord are damaged.
- Keep extension cord away from cutting elements.
- Never fit metal cutting elements to this appliance.
- Inspect and maintain the trimmer regularly. Have the trimmer repaired only by an authorised repairer.
- Keep your hands and feet away from the cutting area at all times. Keep your second (front) hand on the auxiliary handle.
- Always hold the trimmer at a safe distance from the body.
- Always wear protective goggles.
- Always use gloves.
- Only use the trimmer in daylight.
- Ensure the ventilation openings are clear of debris at all times.
- Ensure there are no people or animals within 5 metres of your trimming area.
- Before using the trimmer, remove any stones, sticks, toys or other foreign objects from the area.
- Take care not to injure yourself on the blade fitted for trimming the filament line. After extending new cutter line always return the trimmer to its normal operating position before switching on.
- Never reach into the underside of the appliance with the power still on. Remove the plug from the power socket before attempting to remove or touch the trimmer thread hubcap.

## ASSEMBLY

### Connecting the attachment to the upper shaft (fig. 2)

The couper (14) connects the attachment to the upper shaft.

Follow these steps to connect the attachment to the upper shaft

- Loosen the knob (13) by turning it counter clockwise
- Remove the end cap from the attachment shaft
- Align the button with the guide recess on the upper shaft.
- Slide the attachment shaft (9) into the upper shaft (8) until the attachment shaft clicks into place.

**NOTE:** If the button does not release completely in the positioning hole, the shaft until the button is locked into place.

- Tighten the knob securely by turning it clockwise.
- ### Removing the attachment from the upper shaft (fig. 2)

Disconnect the upper shaft and attachment shaft for storage or when a job calls for a different attachment. Follow these steps to remove the attachment from the upper shaft.

- Release the trigger (2) and allow the trimmer to coast to a stop.
- Unplug the tool.
- Loosen the knob by turning it counterclockwise.
- Push the button, while pulling out the attachment.

### Attaching the front handle (fig. 3)

Follow these steps to attach the front handle.

- Press the front handle (6) onto the upper shaft(8)
- Place the front handle along the upper shaft to a position that allows for comfortable operation.
- Slide the bolt (16) through the hole in the front handle.
- Side the washer (17) onto the bolt.

### Attaching the blade guard or the grass deflector (fig. 4 & fig. 5)

Follow these steps to attach the blade guard (Fig.4)

- Attach the blade guard (11) to the mounting bracket (31)
- Install two screws (18) from the top of the mounting bracket (31) into the blade guard (11).

Follow these steps to attach the grass deflector (Fig.5)

- Attach the trimmer guard to the gear case.
- Install four screws (18) through the blade guard (11) and into the trimmer guard.
- Install two screws through the grass blade(26) into the trimmer guard.

### Extension cord retainer (fig.6)

An extension cord retainer (4) is located on the bottom of the trimmer. This provides strain relief for the cord, preventing unwanted disconnects.

- Use the extension cord retainer when you connect the extension cord to the power cord to prevent disconnection. Use only an outdoor approved extension cord.
- Loop the extension cord through the extension cord retainer slot located on the bottom end of the trimmer.
- Pull loop of extension cord around tongue and pull tight.
- Attach extension cord to plug on trimmer guard to the gear case.(extension cord not available)

### Shoulder strap (fig. 7)

A shoulder strap (10) is supplied for your greater comfort.

- Simply attach the clip (20) of the shoulder strap onto the hanger (7) at the motor housing(5)

### Converting from string trimmer to brushcutter (fig. 4 & fig. 5)



### Removing the string head

- Align the slot in the upper flange washer (28) with the hole in the gear head (27). Place a holding pin through the slot in the upper flange washer and the clockwise to remove. Remove the spool (24) and trimmer head (25) from the drive connector (26).
- Place the holding pin through the upper flange washer and the gear head. Using a wrench, turn the drive connector clockwise to remove.
- Remove the upper flange washer from the gear shaft and retain for blade installation.
- Remove the grass deflector (21).

**NOTE:** store the string head parts together for later use.

### Installing the blade

- Place the upper flange washer over the gear shaft with the hollow side toward the blade guard.
- Centre the blade on the upper flange, making sure the blade sits flat. Install the cupped washer(29) with the raised centre away from the blade. Install the blade nut(30). The blade (12) turns counterclockwise from the operator's position.
- Place the holding pin through the slot in the upper flange washer and the hole in the gear head (27). Using a wrench, turn the blade nut counterclockwise.
- Tighten nut securely
- Install the blade guard.

### Converting from brushcutter to string trimmer.

#### Removing the blade

- Place the holding pin through the slot in the upper flange washer and the gear head. Turn the blade nut clockwise to remove.
- Remove the cupped washer and the blade.
- Remove the upper flange washer and the gear shaft and retain for the string head installation.

**NOTE:** store the brush cutter parts together for later use.

### Installing the string head

- Install the upper flange washer onto the gear shaft with the hollow side towards the gear head.
- Place the holding pin through the slot in the upper flange washer and the hole in the gear head. Using a wrench, turn the drive connector anticlockwise to install. Tighten securely.
- Place the trimmer head on the drive connector.
- Place the holding pin through the slot in the upper flange washer and the hole in the gear head.
- Install the bump knob and turn anticlockwise to tighten securely.
- Install the grass trimmer guard.

### Grass deflector line trimmer cut-off blade (fig. 12)

This trimmer is equipped with a line trimming cut-off blade (23) on the grass deflector. For best cutting, advance line until it is trimmed to length by the cut-off blade.

Advance line whenever you hear the engine running faster than normal. This will maintain best performance and keep line long enough to advance properly.

### How to fit new trimmer thread

#### When you need to replace or fit new trimmer thread, remove the plug from the power socket!

Depending on the reel design:

- Either depress the release lugs on the sides of the hubcap. Pull the hubcap off of the prop shaft.
- Or remove the retaining cap by turning it counterclockwise.
- Remove the trimmer thread cartridge from the prop shaft and either replace it with a new cartridge or wind on new thread. (If you wish to wind on the new thread, then take a thread about 5-6 m long, fold it in two and fix the middle of this thread in a spool slot. Wind the thread around the spool according to the arrow).
- Fix two ends of the thread in the spool slots for the time being.
- Push 150 mm of thread from one end of the reel through the hole in the hubcap and 150 mm of thread from the other end through the second hole.
- Ensure no thread is trapped.
- Refit the hubcap assembly to the prop shaft and push it in until it clicks in position (or secure the hubcap by the retaining cap in case of another design).
- Release the thread ends from the spool slots by sharply pulling them out.

### OPERATION

**WARNING!** The product may throw objects during operation, causing injury to the operator or to bystanders. Always wear suitable eye protection, boots, gloves and long, heavy trousers while operating the product.

#### Starting and stopping (fig.8)

- To start the tool: press the lock button (3) and then press the trigger (2). Release the lock button once the motor has started.
- To stop the tool: Release the trigger.

#### Operating the trimmer (fig. 9)

- Follow these steps to operate the trimmer.
- Plug the trimmer cord into an extension cord approved for outdoor use. Refer to "Electrical Safety Rules" earlier in this manual.
- Put the shoulder strap (10) over your shoulder opposite side to the unit. Adjust shoulder strap to most comfortable length.
- Hold the trimmer with your right hand on the trigger handle and your left hand on the front handle.

**NOTE!** Keep a firm grip with both hands during operation.

- Place the trimmer on the side of your body with the motor behind and away from your body.

- 
- Press the lock button and then the trigger to start the trimmer.
  - The trimmer will build up speed steadily.
  - Trim grass and weeds in a right-to-left motion with the line parallel to the ground.

### **Operating the brush cutter (fig. 11)**

Hold the brush cutter with the right hand on the trigger handle and the left hand on the front handle. Keep a firm grip with both hands while in operation. Brush cutter should be held a comfortable position yourself so that you will not be drawn off balance by the kick-back reaction of the cutting blade.

Adjust the shoulder strap to position the brush cutter at a comfortable operation position and to assure that the shoulder strap will reduce the risk of operator contact with the blade.

Exercise extreme caution when using the blade with this unit. Blade thrust is the reaction which may occur when the spinning blade contracts anything it cannot cut. This contact may cause the blade to stop for an instant, and suddenly "thrust" the unit away from the object that was hit. This reaction can be violent enough to cause the operator to lose control of the unit. Blade thrust may occur without warning if the blade snags, stalls or binds. This is more likely to occur in areas where it is difficult to see the material being cut. For cutting ease and safety, approach the weeds being cut from the right to the left. In the event that an unexpected object or woody stock is encountered, this could minimize the blade thrust reaction.

## **MAINTENANCE**

### **Make sure that the machine is not live when carrying out maintenance work on the motor!**

Regularly clean the machine housing with a soft cloth, preferably after each use. Keep the ventilation slots free from dust and dirt. If the dirt does not come off use a soft cloth moistened with soapy water. Never use solvents such as petrol, alcohol, ammonia water, etc. These solvents may damage the plastic parts. The machine requires no additional lubrication. Should a fault occur, e.g. after wear of a part, please contact your local SBM Group dealer.

## **ENVIRONMENT**

In order to prevent the machine from damage during transport, it is delivered in a sturdy packaging. Most of the packaging materials can be recycled. Take these materials to the appropriate recycling locations. Take your unwanted machines to your local SBM Group dealer. Here they will be disposed of in an environmentally safe way.

## Coupe-herbes

## REMARQUES IMPORTANTES

Veillez lire consciencieusement ce mode d'emploi jusqu'au bout et en respecter les consignes. Familiarisez-vous avec l'appareil, son emploi correct ainsi qu'avec les consignes de sécurité en vous servant de ce mode d'emploi.

**Attention!**

**Pour des raisons de sécurité, les enfants et les adolescents de moins de 16 ans, tout comme les personnes n'ayant pas connaissance de ce mode d'emploi ne doivent pas utiliser la débroussailluse électrique.**

- Effectuez un contrôle à vue de l'appareil avant chaque utilisation de ce dernier. N'utilisez pas l'appareil dès lors que des équipements de sécurité ont été endommagés ou sont usés. N'annulez jamais l'effet d'un dispositif de sécurité.
- Utilisez cet appareil exclusivement dans le respect de l'application conforme indiquée dans ce mode d'emploi.
- C'est vous qui êtes responsable de la sécurité dans la zone de travail.
- Contrôlez le matériel coupant avant de commencer à travailler. Retirez les corps étrangers éventuellement présents. Veillez, pendant que vous travaillez, aux éventuels corps étrangers. Si vous deviez faire face à un obstacle pendant la coupe, mettez la machine hors circuit et retirez celui-ci.
- Travaillez uniquement lorsque votre environnement est bien visible.
- Veillez, pendant votre travail, à bien vous tenir de façon stable et sûre. Attention, si vous allez en arrière, risquez de trébucher!
- Ne laissez jamais l'appareil sans surveillance dans le poste de travail. Si vous devez interrompre votre travail, veuillez stocker l'appareil dans un endroit sûr.
- Si vous devez interrompre votre travail pour vous rendre dans une autre zone de travail, mettez absolument l'appareil hors circuit pendant que vous vous y rendez.
- N'utilisez jamais l'appareil sous la pluie ou dans un environnement humide ou mouillé.
- Protégez l'appareil contre toute humidité et pluie.
- Avant de mettre l'appareil en circuit, assurez-vous que la lame de coupe ne touche aucune pierre ni autre objet.
- Travaillez toujours avec des vêtements appropriés pour éviter des blessures de la tête, des mains et des pieds. Portez donc un casque, des lunettes de protection (ou une visière de protection), des bottes hautes (ou des chaussures stables et un long pantalon en tissu épais) et des gants de travail.
- Lorsque l'appareil fonctionne, gardez-le bien éloigné du corps!
- Ne mettez jamais l'appareil en circuit s'il est à l'envers ou encore s'il n'est pas en position de travail.
- Mettez le moteur hors circuit dès que: vous n'utilisez pas l'appareil, le laissez sans surveillance, lorsque vous le contrôlez, si le câble d'alimentation est endommagé, lorsque vous retirez la bobine et/ou la remplacez, lorsque vous transportez l'appareil d'un endroit à un autre et retirez la fiche du secteur.
- Gardez l'appareil éloigné d'autres personnes, en particulier des enfants et des animaux domestiques. Des pierres et autres objets peuvent se trouver dans l'herbe coupée qui tourbillonne.
- Gardez une distance minimale d'au moins 15 m par rapport aux autres personnes et aux animaux pendant que vous travaillez.
- Ne coupez pas contre des objets durs. Vous évitez ainsi de vous blesser et d'endommager l'appareil.
- Utilisez le bord du dispositif de protection pour tenir l'appareil à l'écart de murs, de surfaces diverses ainsi que des objets fragiles.
- N'utilisez jamais l'appareil sans dispositif de protection.

**ATTENTION! Le dispositif de protection est essentiel pour votre sécurité et celle des tiers et pour le fonctionnement correct de la machine. Le non respect de cette directive entraînera la perte de la garantie, outre le fait que cela ferait apparaître une source de danger potentielle.**

- N'essayez pas d'arrêter le dispositif de coupe à la main. Patienter toujours jusqu'à ce qu'il soit arrêté de lui-même.
- N'utilisez que des pièces de rechange d'origine!
- Veillez à maintenir les orifices à air exempts de saleté.
- Tirez la fiche du secteur après l'emploi et contrôlez si la machine n'est pas endommagée.
- N'essayez pas de couper de l'herbe ne poussant pas au sol avec l'appareil; N'essayez pas, par ex., de couper de l'herbe sur les murs ou les pierres.
- Dans la zone de travail du coupe-bordure, l'utilisateur est entièrement responsable vis-à-vis de tiers d'éventuels dommages causés par l'utilisation de l'appareil.
- Ne traversez pas de route ou de chemin caillouteux avec l'appareil en circuit.
- Si vous n'utilisez pas l'appareil, conservez-le dans un lieu sec et inaccessible pour les enfants.
- Utilisez exclusivement l'appareil tel que décrit dans ce mode d'emploi
- Contrôlez régulièrement si les vis sont bien serrées.
- La tension du secteur doit correspondre à celle indiquée sur la plaque signalétique.
- La ligne de raccordement doit être régulièrement contrôlée pour détecter un endommagement ou une usure éventuels. L'appareil ne doit pas être utilisé si l'état de la ligne de raccordement n'est pas impeccable.

- Les lignes de raccordement utilisées ne doivent pas être plus légères que des lignes en tuyau de caoutchouc légères HO7RN-F conformément à la norme DIN 57282/VDE 0282 et doivent avoir un diamètre minimal de 1,5 mm<sup>2</sup>. Les raccords à fiche doivent être dotés de contacts de protection et l'accouplement doit être protégé contre les éclaboussures.
- Retirez toujours les câbles et autres objets de la surface devant être coupée.
- Si l'appareil doit être soulevé à des fins de transport, mettez le moteur hors circuit et attendez que l'outil soit complètement arrêté. Avant de s'éloigner de l'appareil, mettez le moteur hors circuit et retirez la fiche secteur.
- Pendant le fonctionnement, vous ne devez en aucun cas couper des objets durs, vous éviterez de la sorte des blessures de l'utilisateur et des dommages de l'appareil.
- Pour la maintenance, n'utilisez que des pièces de rechange d'origine.
- Les réparations doivent exclusivement être effectuées par un(e) spécialiste en électricité.

### **EXPLICATION DE L'AUTO-ADHÉSIF D'IDENTIFICATION**

1. Attention! Veuillez respecter les consignes de sécurité suivantes.
2. Veuillez lire attentivement le mode d'emploi.
3. Portez un équipement de protection (de la tête, des yeux et des oreilles, chaussures de protection et gants de protection).
4. Gardez une distance minimale d'au moins 15 m par rapport aux autres personnes.
5. Faites attention aux pièces catapultées par la débroussailleuse électrique.
6. N'utilisez pas l'appareil en cas de pluie, si votre environnement est très humide ou lorsque le gazon est très mouillé.

### **MAINTENANCE ET SOIN**

- Avant de stocker et de nettoyer la débroussailleuse électrique, mettez-la hors circuit et retirez la fiche de contact.
- Retirez les dépôts du capot de protection à l'aide d'une brosse.
- Le corps et les pièces de matière plastique doivent être nettoyés à l'aide d'un produit de nettoyage domestique et d'un chiffon humide.
- N'utilisez aucun produit agressif ni solvant pour le nettoyage.
- Ne nettoyez jamais la débroussailleuse électrique avec un jet d'eau ni à l'aide d'un appareil de nettoyage à haute pression.
- Évitez absolument que de l'eau ne s'imisce dans l'appareil.

### **ENTREPOSAGE**

- Vous pouvez conserver le coupe-bordure de façon peu encombrante en le pendant au mur à l'aide du support livré avec la fourniture.

### **ELIMINATION**

Les accessoires et l'emballage doivent être éliminés en les apportant dans un réseau de recyclage écologique. Les pièces en matière plastique sont marquées pour pouvoir être recyclées en fonction des sortes.

## Cortabordes

### OBSERVACIONES IMPORTANTES

Lea atentamente este manual de instrucciones hasta el final y respete las consignas. Familiarícese con el aparato, con su uso correcto así como con las consignas de seguridad utilizando este manual de instrucciones.

#### ¡Atención!

**Por razones de seguridad no deben utilizar la desbrozadora eléctrica ni niños ni adolescentes menores de 16 años, ni tampoco personas que no conozcan este manual de instrucciones.**

- Antes de cada uso, inspeccione visualmente el aparato. No utilice el aparato si los dispositivos de seguridad están dañados o desgastados. No anule nunca el funcionamiento de un dispositivo de seguridad.
- Utilice este aparato siguiendo exclusivamente la aplicación prevista en este manual de instrucciones.
- Usted es el responsable de la seguridad en la zona de trabajo.
- Antes de empezar el trabajo, inspeccione la zona que desea recortar y retire todos los cuerpos extraños. Durante el trabajo, preste atención a posibles cuerpos extraños. Si encuentra un obstáculo durante el corte, apague la máquina y retírelo.
- Trabaje únicamente cuando su entorno sea bien visible.
- Trabaje siempre en posición estable y segura. Tenga cuidado, ¡en caso de retroceder se corre el riesgo de tropezar!
- Nunca deje el aparato sin vigilancia en el lugar de trabajo. Si debe interrumpir su trabajo, guarde el aparato en un sitio seguro.
- Si debe interrumpir su actividad para acudir a otra zona de trabajo, es imprescindible apagar el aparato durante el desplazamiento.
- No utilice nunca el aparato bajo la lluvia o en un entorno húmedo o mojado.
- Proteja el aparato de humedad y lluvia.
- Antes de poner el aparato en marcha, asegúrese que la hoja de corte no está en contacto con ninguna piedra ni con otro objeto.
- Trabaje siempre con ropa adecuada para evitar heridas en la cabeza, manos o pies. Lleve por lo tanto casco, gafas protectoras (o visera protectora), botas altas (o zapatos robustos y un pantalón largo de tela fuerte) y guantes de trabajo.
- Mientras el aparato esté en marcha, ¡manténgalo siempre bien alejado del cuerpo!
- No ponga nunca el aparato en marcha si está dado la vuelta ni tampoco si no está en posición de trabajo.
- Apague el motor y desenchufe el aparato cuando no lo esté utilizando, cuando lo deje sin vigilancia, mientras lo está inspeccionando, si el cable de alimentación está dañado, cuando retire y/o cambie la bobina y mientras traslada el aparato de un lugar a otro.

- Mantenga el aparato alejado de otras personas, en especial de los niños y de los animales domésticos. Pueden salir despedidos piedras y otros objetos que se encuentren entre la hierba cortada.
- Mantenga mientras trabaje una distancia mínima de 15 metros con respecto a otras personas o animales.
- No corte objetos duros. Evitará así herirse y dañar el aparato.
- Utilice el borde de la pieza de protección para mantener el aparato alejado de muros, de superficies diversas así como de objetos frágiles.
- No utilice nunca el aparato sin la pieza de protección.

**¡ATENCIÓN! La pieza de protección resulta esencial para su seguridad y la de otras personas, y para lograr un funcionamiento correcto de la máquina. El incumplimiento de esta norma conllevará la pérdida de los derechos de la garantía, además de suponer una fuente potencial de peligro.**

- No intente detener con las manos el dispositivo de corte. Espere siempre a que se haya parado por sí solo.
- ¡Utilice únicamente piezas de recambio originales!
- Asegúrese de mantener las ranuras de aire limpias.
- Desenchufe el aparato después del uso y verifique que no se ha deteriorado.
- Nunca intente cortar con el aparato otras hierbas que no sean las que crecen en el suelo. No intente, por ejemplo, cortar hierbas que sobresalen en muros, piedras, etc.
- Dentro de la zona de trabajo del corta-bordes el usuario es totalmente responsable ante terceros de eventuales daños causados por el uso del aparato.
- No atraviese carreteras ni caminos de grava con el aparato en marcha.
- Cuando no utilice el aparato, guárdelo en un sitio seco y fuera del alcance de los niños.
- Utilice el aparato siguiendo exclusivamente las instrucciones descritas en este manual.
- Verifique con regularidad que los tornillos están bien apretados.
- La tensión local debe coincidir con la especificada en la placa indicadora.
- Hay que inspeccionar con regularidad el cable de conexión para detectar eventuales daños o desgastes. Si el cable de conexión no está en perfecto estado no se debe utilizar el aparato.
- Los cables de conexión utilizados no deben ser más ligeros que los cables ligeros de tubo de caucho HO7RN-F, conforme a la norma DIN 57282/VDE 0282, y deben presentar un diámetro mínimo de 1,5 mm<sup>2</sup>. Los enchufes de conexión deben contar con tomas de tierra, y la conexión debe quedar protegida de salpicaduras de agua.
- Retire siempre los cables y otros objetos de la superficie que se va a cortar.
- Cuando necesite levantar el aparato para trasladarlo, apague el motor y espere a que la herramienta se pare totalmente. Antes de alejarse del aparato apague el motor y desenchufe el cable de la corriente.

- 
- En ningún caso intente cortar objetos duros con el aparato en funcionamiento, así evitará heridas al usuario y daños al aparato.
  - En cuestiones de mantenimiento utilice exclusivamente piezas de recambio originales.
  - Las reparaciones deben dejarse exclusivamente en manos de un(a) electricista especializado/a.

## EXPLICACIÓN DEL AUTO-ADHESIVO DE IDENTIFICACIÓN

1. ¡Atención! Respete las siguientes consignas de seguridad.
  2. Lea atentamente el manual de instrucciones
  3. Utilice un equipo de protección (de cabeza, ojos y oídos, zapatos y guantes protectores).
  4. Mantenga una distancia mínima de 15 m con respecto a otras personas.
  5. Tenga cuidado con los objetos lanzados por la desbrozadora eléctrica.
  6. No utilice el aparato en caso de lluvia, si el entorno está muy húmedo o cuando el ce está muy mojado.
4. Montaje de la empuñadura  
Coloque la empuñadura en el tubo de guía, como s ilustra en la figura 2.

## MANTENIMIENTO Y CUIDADO

- Antes de guardar y de limpiar la desbrozadora eléctrica, párela y desenchúfela.
- Limpie con un cepillo los restos depositados en la tapa protectora.
- Limpie el cuerpo y los elementos de plástico con un detergente doméstico y con un trapo húmedo.
- No utilice para la limpieza ningún producto agresivo ni disolvente.
- Nunca lave la desbrozadora eléctrica con agua a chorro ni con ningún aparato de limpieza a presión.
- Es imprescindible evitar que el agua penetre en el aparato.

## ALMACENAMIENTO

Puede guardar el corta-bordes sin que estorbe colgándolo en una pared mediante el soporte provisto con el aparato.

## RECICLAJE

Para eliminar accesorios y embalaje, hay que llevarlos a una red de reciclaje ecológico. Las piezas de material plástico están marcadas para reciclarse en función de su tipo.

## Aba elétrica (trimmer)

### DESIGNAÇÃO

Aba elétrica é pretendida para dobrar da grama decorativa baixa.

Este artigo não é pretendido para dobrar:

- grama húmida,
- grama com o orvalho,
- plantas com o tronco rígido.

Esta aba não é pretendida para o uso profissional: isto é para dobrar de uma quantidade grande da grama nos parques, os lugares do público, nos campos, jardins, etc.

Não usam o artigo para esmagar da grama.

### OS REGULAMENTOS DA SEGURANÇA

Para evitar o fogo, o impacto pela corrente elétrica e a ferramenta de poder dos ferimentos deve ser explorado de acordo com as exigências desta instrução. Lido também a instrução de segurança aplicada.

#### Antes que o trabalho você estiver convencido do fato isso:

- a tensão da fonte do motor elétrico da ferramenta corresponde à tensão elétrica na linha (rede);
- a bobina com a linha é apropriada, ele os danos da falta;
- o rosette, o atenuador, o cabo de poder e sua forquilha não são danados, lá são nenhum dano a cinta da isolação elétrica, são fornecem o contato apropriado do ford;
- é o punho adicional estabelecido;
- é a carcaça protetora estabelecida, além disso sua parte aberta está girada de Você (se nós prendemos a aba nas mãos);
- o interruptor da ferramenta é ficado situado na posição de "Off".

#### No processo do trabalho:

- Usar a aba é possível somente às pessoas, que alcançaram a idade do verão 16.
- Você verificará que o outros: as crianças e os animais são ficados situadas em uma distância não menos de 5 metros do lugar de dobrar. O trabalhador tem a responsabilidade para a segurança de tudo pela aba que um encuenra na zona do trabalho.
- Assegure uma iluminação boa do lugar do trabalho. Não trabalhe na noite.
- Antes de começar o trabalho deve à revisão a grama, que é sujeita a dobrar. Durante a deteção dos objetos estrangeiros: pedras, etc. devem ser removidos.
- Proíbe-se trabalhar na chuva, nos lugares húmidos e úmidos, e trabalhar também a grama com o orvalho.

- Não trabalhe pela aba perto dos objetos inflamáveis.
- O atenuador elétrico deve ser alongado em uma maneira como para não criar obstáculos para o trabalho e o movimento da grama.
- Use somente os atenuadores pretendidos para a aplicação ao ar livre.
- Para a segurança de Você, recomendamos estabelecer o dispositivo de proteção personal que opera no exemplo das flutuações de poder elétrico e tensão na rede não mais de 30 miliampères.
- Trabalha nos óculos de proteção próxima cabidos (ou máscara com os vidros), os calçados antiderrapantes, as luvas, os jogos da cabeça.
- Tenha fortemente a aba nas mãos, preservando o equilíbrio. Você prende a ferramenta na posição vertical, toda a outra posição pode conduzir ao ferimento.
- Não inclua a aba na posição invertida do voo.
- Você segue a limpeza das aberturas do respiradouro, eles asseguram a circulação de ar para o motor que refrigera no processo do trabalho.
- Este artigo é pretendido somente para a grama que cresce na terra. Não trabalha a vegetação nas paredes, nas pedras, etc..
- Você seja exato, não permita a colisão da bobina com nenhuns objetos ou obstáculos: isto pode conduzir aos danos da bobina ou aos ferimentos em consequência do sopros de objetos estrangeiros.
- A bobina com a linha continua a revolver por um tempo após a desconexão da aba consequentemente para evitar ferimento você prende-o na remoção dos braços e dos pés.
- É proibida para parar a bobina pela mão.
- Desligue a aba e remova a forquilha do rosette cada vez antes do reparo e da manutenção técnica (limpando, pelo ajuste, verificando conexões elétricas ao objeto dos danos).
- Não deixe a aba sem o cuidado.
- Você armazena o artigo no lugar seco, inacessível para as crianças.
- Você não introduz suas próprias mudanças na construção da aba: isto é perigoso.

**Atenção!** Para evitar de superaquecer o motor elétrico e a falha da aba é necessário deixar sem trabalho e desconectar a aba por 10-15 minutos após cada 15 minutos da operação continua.

### A MANUTENÇÃO E O SERVIÇO TÉCNICA

Antes da manutenção desconectam a ferramenta da rede elétrica. Limpe regularmente restantes da grama da ferramenta e suporte-os no formulário apropriado, desde que isto assegurará a operação eficaz durante o período prolongado.

Você segue o fato de modo que as aberturas do respiradouro no bloco de motor não oppressed pela grama.

---

Você segue a limpeza do artigo próprio. Limpe-o com a escova ou das esponjas macias.

Com limpeza do artigo não use os agentes de limpeza e as substâncias agressivas.

O adicional a lubrificação da ferramenta não é requerido.

No exemplo dos maus funcionamentos Você deve de pôr-se no contato com o serviço do grupo do serviço SBM.

PT

## **A PROTEÇÃO DO MEIO AMBIENTE**

A ferramenta desnecessária para Você, ao pedido pertencendo e (ou) de embalagem passar à empresa mais próxima que é em segundo processar realizado.



## Tagliabordi

### AVVERTENZE IMPORTANTI

Leggete attentamente le istruzioni per l'uso ed osservatene le avvertenze. Con l'aiuto di questi istruzioni per l'uso informatevi bene su ciò che riguarda l'apparecchio, l'uso corretto e le avvertenze di sicurezza.

#### Attenzione!

**Per motivi di sicurezza è proibito l'uso del decespugliatore a bambini e ragazzi al di sotto dei 16 anni e alle persone che non conoscono bene questi istruzioni per l'uso.**

- Prima di ogni uso effettuate un controllo visivo dell'apparecchio. Non usate l'apparecchio se i dispositivi di sicurezza sono danneggiati o usurati. Non escludete mai i dispositivi di sicurezza.
- Utilizzate l'apparecchio esclusivamente per lo scopo indicato in questi istruzioni per l'uso.
- Siete responsabili per la sicurezza nella zona di lavoro.
- Prima di iniziare a lavorare controllate la superficie da tagliare. Togliete gli eventuali corpi estranei. Mentre lavorate fate attenzione ai corpi estranei. Se tuttavia mentre tagliate dovete incontrare un ostacolo, spegnete il tosaerba e togliete tale ostacolo.
- Lavorate solamente in condizioni di sufficiente visibilità.
- Mentre lavorate accertatevi sempre di essere in posizione stabile e sicura. Fate attenzione nel camminare all'indietro, pericolo di inciampare!
- Non lasciate mai l'apparecchio incustodito sul posto di lavoro. Se dovete interrompere il lavoro, mettetelo l'apparecchio in un posto sicuro.
- Se dovete interrompere il lavoro per andare in un'altra zona di lavoro, spegnete assolutamente l'apparecchio mentre vi spostate.
- Non usate mai l'apparecchio in caso di pioggia o in ambiente umido o bagnato.
- Proteggete l'apparecchio dall'umidità e dalla pioggia.
- Prima di accendere l'apparecchio, assicuratevi che la lama non tocchi pietre od altri oggetti.
- Lavorate sempre indossando indumenti adeguati, per evitare così lesioni alla testa, alle mani o ad i piedi. A questo scopo indossate il casco, gli occhiali protettivi (o una visiera protettiva), stivali alti (oppure scarpe chiuse e pantaloni lunghi di stoffa robusta) e guanti da lavoro.
- Quando l'apparecchio è in funzione, tenetelo assolutamente lontano dal corpo!
- Non accendete l'apparecchio se è girato oppure se non è in posizione di lavoro.
- Spegnete il motore se: non usate l'apparecchio, se lo lasciate incustodito, se lo controllate, se il cavo di alimentazione è danneggiato, se togliete o cambiate la bobina, se trasportate l'apparecchio da un luogo all'altro.

- Tenete l'apparecchio lontano da altre persone, in particolare dai bambini ed anche dagli animali domestici; nell'erba tagliata e scagliata all'intorno potrebbero trovarsi pietre ed altri oggetti.
- Mentre lavorate tenete una distanza di almeno 15 m da altre persone ed animali.
- Non tagliate contro oggetti duri. In questo modo evitate di ferirvi e di danneggiare l'apparecchio.
- Usate il bordo del dispositivo di protezione per tenere l'apparecchio lontano da muri, superfici diverse ed oggetti fragili.
- Non usate mai l'apparecchio senza il dispositivo di protezione.

**ATTENZIONE! Il dispositivo di protezione è essenziale per la sicurezza vostra e degli altri nonché per il corretto funzionamento dell'apparecchio. La mancata osservanza di questa norma comporta la perdita del diritto di garanzia, a parte il fatto che ne deriva una fonte potenziale di pericolo.**

- Non cercate di fermare il dispositivo di taglio con le mani. Aspettate sempre che si sia fermato da solo.
- Usate solamente ricambi originali!
- Fate attenzione che le fessure di areazione non siano coperte da sporco.
- Una volta finito di usare l'apparecchio staccate la spina dalla presa e controllate che esso non presenti danni.
- Con l'apparecchio non cercate di tagliare l'erba che non cresce per terra; non cercate per esempio di tagliare erba che cresce sui muri o sui sassi ecc.
- Nella zona di lavoro del tagliaerba l'utilizzatore è responsabile nei confronti di terzi per danni derivati dall'uso dell'apparecchio.
- Con l'apparecchio acceso non attraversate strade o viottoli con ghiaino.
- Se non usate l'apparecchio tenetelo in un luogo asciutto e non accessibile ai bambini.
- Utilizzate l'apparecchio solo come descritto in questi istruzioni per l'uso.
- Controllate che le viti siano serrate correttamente.
- La tensione di rete deve corrispondere con la tensione indicata sulla targhetta di identificazione.
- Si deve controllare regolarmente che il cavo di alimentazione non presenti danni o segni di alterazione. L'apparecchio non deve venire usato se lo stato del cavo di collegamento non sia in perfetto stato.
- I cavi di collegamento usati non devono essere più leggeri dei cavi in tubolare di gomma HO7RN-F secondo la norma DIN 57282/VDE 0282 e presentare un diametro minimo di 1,5 mm. I collegamenti ad innesto devono presentare dei contatti protetti e l'acoppiamento deve essere protetto dagli spruzzi di acqua.
- Tenete la superficie da tagliare sempre libera da cavi e da altri oggetti.
- Se l'apparecchio deve venire sollevato per essere trasportato, spegnete il motore ed aspettate che l'utensile si fermi. Prima di allontanarsi dall'apparecchio si deve spegnere il motore e staccare la spina dalla presa di corrente.

- 
- Durante l'esercizio non dovete assolutamente tagliare contro oggetti duri, perché solo in questo modo evitate lesioni all'operatore e danni all'apparecchio.
  - Per la manutenzione usate solamente ricambi originali.
  - Le riparazioni devono venire eseguite solamente da un elettricista.

## **DICHIARAZIONE DELL'ETICHETTA DI AVVERTENZE**

IT

1. Attenzione! Osservate le seguenti disposizioni di sicurezza
2. Leggete attentamente le istruzioni per l'uso.
3. Portate i dispositivi individuali di protezione (casco, occhiali, cuffie, scarpe di sicurezza e guanti protettivi).
4. Tenete una distanza di sicurezza dalle altre persone di almeno 15 m.
5. Fate attenzione agli oggetti scagliati all'intorno dal decespugliatore.
6. Non usate l'apparecchio in caso di pioggia, in condizioni di grande umidità o con il prato molto bagnato.

## **MANUTENZIONE E CURA**

- Prima di pulire e mettere via il decespugliatore elettrico spegnerlo e staccare la spina dalla presa di corrente.
- Togliere con una spazzola i depositi sulla calotta protettiva.
- Pulire il corpo e le parti in plastica con un leggero detergente domestico ed un panno umido.
- Per la pulizia non usate mezzi aggressivi o solventi.
- Non lavare mai il decespugliatore con un getto d'acqua o con un'idropulitrice.
- Evitate assolutamente che l'acqua penetri all'interno dell'apparecchio.

## **CONSERVAZIONE**

- Con il supporto fornito potete tenere il tosaerba appeso alla parete in modo poco ingombrante.

## **SMALTIMENTO**

Gli accessori e l'imballo devono venire riciclati in modo ecologico. Le parti in plastica portano i relativi contrasegni per il riciclaggio separato!

**Elektrische grastrimmer****BELANGRIJKE AANWIJZINGEN**

Lees deze gebruiksaanwijzing zorgvuldig en volg de aanwijzingen ervan op. Maakt u zich aan de hand van deze gebruiksaanwijzing vertrouwd met het toestel, het juiste gebruik alsook met de veiligheidsvoorschriften.

**Let op!**

**Om veiligheidsredenen mogen kinderen en jongeren onder 16 jaar alsook personen die niet met deze gebruiksaanwijzing vertrouwd zijn deze elektrische zeis niet gebruiken.**

- Voer telkens voor het gebruik een visuele controle van het toestel uit. Gebruik het toestel niet als veiligheidsinrichtingen beschadigd of versleten zijn. Zet nooit de veiligheidsinrichtingen buiten werking.
- Gebruik het toestel uitsluitend conform het gebruiksdoeleinde vermeld in deze gebruiksaanwijzing.
- U bent verantwoordelijk voor de veiligheid op uw werkplaats.
- Controleer het te snijden goed alvorens te beginnen werken. Verwijder voorhanden zijnde vreemde voorwerpen. Let tijdens het werk op vreemde voorwerpen. Mocht u desondanks tijdens het snijden een hindernis tegenkomen, gelieve dan de machine buiten werking te zetten en dit te verwijderen.
- Werk enkel bij voldoende zicht.
- Let bij het werken steeds op een veilige en vaste stand. Let op als u achteruit gaat, struikelgevaar!
- Laat het toestel nooit onbeheerd op uw werkplaats achter. Indien u uw werk moet onderbreken, bewaar dan het toestel op een veilige plaats.
- Indien u uw werk moet onderbreken teneinde naar een andere werkplaats te gaan, zet dan het toestel zeker uit voordat u er naartoe gaat.
- Gebruik het toestel nooit bij regen of in vochtige, natte omgeving.
- Bescherm uw toestel tegen vocht en regen.
- Voordat u het toestel inschakelt dient u er zich van te overtuigen dat het snijblad geen stenen of andere voorwerpen raakt.
- Werk altijd met de gepaste kleding om op die manier verwondingen aan uw hoofd, uw handen en voeten te voorkomen. Draag te dien einde een helm, een veiligheidsbril (of een veiligheidsscherm), hoge laarzen (of vast schoeisel en een lange broek van vaste stof) en werkhandschoenen.
- Hou het in werking zijnde toestel absoluut op afstand van uw lichaam!
- Zet het toestel niet in werking als het omgedraaid is of zich niet in zijn werkstand bevindt.
- Schakel de motor uit als u het toestel niet gebruikt, u het onbeheerd laat, u het controleert, de voedingskabel beschadigd is, u er de spoel uit neemt of verwisselt, u het toestel van de éne plaats naar de andere brengt.

- Hou het toestel op afstand van andere personen, in het bijzonder van kinderen en ook van huisdieren; in het gesneden en opgejaagde gras zouden stenen en andere voorwerpen kunnen zijn.
- Hou tijdens het werk een afstand van minstens 15 m van andere personen en dieren.
- Snij niet tegen harde voorwerpen. Zo voorkomt u verwondingen en een beschadiging van het toestel.
- Gebruik de rand van de beschermkap om het toestel op afstand te houden van een muur, verschillende oppervlakken alsook van breekbare dingen.
- Gebruik het toestel nooit zonder beschermrichting.

**LET OP! De beschermrichting is belangrijk voor uw veiligheid en de veiligheid van anderen alsook voor de correcte werkwijze van de machine. Niet-naleving van dit voorschrift leidt, buiten het feit dat daardoor een potentiële gevarenbron wordt geschapen, tot het verlies van uw recht op garantie.**

- Probeer niet de snij-inrichting met de handen te stoppen. Wacht altijd tot deze vanzelf stopt.
- Gebruik enkel originele accessoires!
- Let er goed op dat de luchtopeningen vrij zijn van verontreinigingen.
- Trek na gebruik de netstekker uit het stopcontact en controleer de machine op beschadiging.
- Probeer niet met het toestel gras te snijden dat niet op de grond groeit; probeer b.v. niet gras te snijden dat op muren of stenen enz. groeit.
- Binnen het werkgebied van de grastrimmer is de gebruiker verantwoordelijk tegenover derden voor schade berokkend door het gebruik van het toestel.
- Steek met ingeschakeld toestel geen wegen of grindpaden over.
- Als u het toestel niet gebruikt bewaar het op een droge en voor kinderen ontoegankelijke plaats.
- Gebruik het toestel enkel zoals beschreven in deze handleiding.
- Controleer regelmatig of de schroeven naar behoren zijn aangehaald.
- De netspanning moet overeenstemmen met de spanning vermeld op het kenplaatje.
- De aansluitkabel dient regelmatig op tekenen van beschadiging of veroudering te worden gecontroleerd. Het toestel mag niet gebruikt worden als de aansluitkabel niet in perfecte staat is.
- De gebruikte aansluitkabels mogen niet lichter zijn dan lichte rubbers la n g kabel s HO7RN-F volgens DIN 57282/VDE 0282 en moeten een minimumdiameter van 1,5 mm<sup>2</sup> hebben. De insteekverbindingen moeten voorzien zijn van een randaarding en de koppeling moet spatwaterdicht zijn.
- De te snijden vlakke altijd vrij houden van kabels en andere voorwerpen.
- Indien het toestel moet worden opgeheven om het te transporteren, dient u de motor stop te zetten en te wachten tot het gereedschap stilstaat. Voordat u het toestel verlaat moet de motor worden stopgezet en moet de netstekker uit het stopcontact worden getrokken.
- Tijdens het bedrijf mag u in geen geval tegen harde voorwerpen snijden. Enkel op die manier voorkomt u verwondingen van de bediener en een beschadiging van het toestel.

- 
- Gebruik voor het onderhoud enkel originele wisselstukken.
  - Herstellingen mogen enkel door een elektrovakman worden uitgevoerd.

## **VERKLARING VAN DE STIKKER MET INSTRUCTIES**

1. Let op! Neem de volgende veiligheidsvoorschriften in acht.
2. Lees aandachtig de handleiding.
3. Draag persoonlijke beschermingsmiddelen (hoofddeksel, oogbescherming, gehoorbeschermer, veiligheidsschoeisel en veiligheidshandschoenen)
4. Hou een veiligheidsafstand van minstens 15m van andere personen.
5. Let op stukken die door de elektrische zeis worden weggeslingerd.
6. Gebruik het toestel niet bij regen, in een zeer vochtige omgeving of als het gras erg nat is.

NL

## **ONDERHOUD**

- De elektrische zeis uitschakelen en de netstekker trekken voordat u hem opbergt en schoonmaakt.
- Grasresten en verontreinigingen met een borstel van de beschermkap verwijderen.
- Het kunststof lieplam en de kunststofcomponenten schoonmaken m.b.v. een lichte huishoudreiniger en een vochtige doek.
- Gebruik voor het schoonmaken geen agressieve middelen of oplosmiddelen.
- De elektrische zeis nooit wassen m.b.v. een waterstraal of hogedrukreiniger.
- Vermijdt zeker dat water het toestel binnendringt.

## **OPBERGEN**

- Met de bijgeleverde houder kunt u de grastrimmer ruimtebesparend op een muur

## **BEHEER VAN AFVALSTOFFEN**

Zorg ervoor dat accessoires en de verpakking milieuvriendelijk worden gerecycleerd. Vooreen soort bij soort recyclage zijn de kunststofstukken gekenmerkt.

## Elektrisk trimmer

### FUNKTION

Elektrisk trimmer skal bruges til klippe ikke højt, dekorativ græs.

Denne trimmer er ikke beregnet til at klippe:

- Vådt græs,
- Græs med dug,
- Planter med strid stilk.

Trimmeren skal ikke bruges til professionelle behov: såsom

Klipning af meget græs i parker, offentlige steder, på marker, i haver osv.

Trimmeren skal ikke bruges til hakke græs.

### SIKKERHEDS ANBEFALINGER

For at undgå forbrænding, elektrisk stød og skader skal den elektriske trimmer kun benyttes i overensstemmelse med denne vejledning. Læs også sikkerhedsanbefalingerne som er i et separat tillæg.

#### Før arbejdsstart vær sikker på at:

- strøm fra stikkontakt er i overensstemmelse med trimmerens strømforsyning;
- hjulet med linen ikke er ødelagt og at den virker;
- stik, ledning, strømforsyning og den elektriske forbindelse virker og elektrisk isolation ikke er ødelagt og den krævede strømforsyning er opfyldt;
- supplerende håndtag er på den korrekte plads;
- sikkerhedslåget er på den korrekte plads og den åbne del er drejet væk fra brugeren (når man har trimmeren i hænderne);
- kontakten er i Off position.

#### Ved arbejdsprocessen:

- Personer under 16 år må ikke benytte trimmeren.
- Vær sikker på at andre personer: børn og dyr er mere end 5 meter fra arbejdsområdet. Personen som betjener trimmeren er ansvarlig for alle personer, der befinder sig i arbejdsområdet.
- Arbejdsområdet skal være godt belyst. Benyt ikke trimmeren i mørke.
- Før arbejdsstart tjek græsset, der skal afklippes. Hvis man finder fremmede legemer: sten, affald osv., skal det fjernes.
- Det rekommanderes ikke at arbejde med trimmeren når det regner, i fugtige og våde steder og ligeledes afklippe græs med dug.
- Brug ikke trimmeren i nærheden af brandbare genstande.
- Forlængerledning skal placeres korrekt for at undgå hindringer ved bevægelse og græs klipning.
- Brug kun støv/fugt sikre forlængerledninger, der er beregnet til udendørs brug.

- For egen sikkerheds skyld anbefaler vi, at man installerer udstyr med en nødstop anordning, der starter når maksimum strøm oscillationer ikke er mere end 30 mA.
- Arbejd med beskyttelses briller (eller med en maske med briller), lukkede ej glatte sko, handsker og ørepropper.
- Hold trimmeren med fast greb og hold den lige. Hold trimmeren i vertikal position, andre positioner kan føre til skader.
- Tænd ikke trimmeren i omvendt position.
- Hold ventilationshuller rene. De yder luftcirkulation for afkøling af motoren ved arbejdsbrug.
- Denne trimmer er kun beregnet til klipning af græs på jorden. Klip ikke græs på mure, sten osv.
- Vær omhyggelig med at undgå at beskadige hjulet med genstande eller hindringer. Dette kan føre til ødelæggelse på hjulet eller skader opstået på grund af genstande splintres.
- Hjulet med linen vil fortsætte med at dreje et stykke tid efter trimmeren er slukket. For at undgå skader hold den væk fra arme og ben.
- Det rekommanderes ikke at slukke for hjulet manuelt.
- Sluk for trimmeren og tag stikket ud af kontakten hver gang trimmeren skal til service eller repareres (rensning, regulering, efterse elektriske forbindelser (hvis de er ødelagte)).
- Forlad ikke trimmeren i brug.
- Opbevar trimmeren på et tørt sted ude af rækkevidde for børn.
- Lav ikke egne modifikationer på trimmerens konstruktion. Dette er farligt.

**Bemærk!** For at undgå overophedning eller nedbrud på elektromotoren, er det nødvendigt efter 15 minutters kontinuerligt arbejde, at slukke for trimmeren og hold pause i 10 -15 min.

### SERVICE FORSKRIFTER

**Før teknisk service husk altid at tag trimmerens stik ud af stikkontakten.**

Rengør regelmæssigt trimmeren for rester af græs og opbevar den under ordentlige forhold, fordi det vil give en effektiv udnyttelse i fremtiden. Vær opmærksom på, at ventilations huller på trimmerens skaft ikke skal være fyldt med græs. Hold øje med renligheden på trimmeren. Rengør den med en blød børste eller svamp. Brug ikke rengøringsmidler eller aggressive væsker når man rengør trimmeren.

### EKSTRA SMØRING ER IKKE NØDVENDIGT.

Hvis man har problemer eller produktet ikke virker kontakt Service Center SBM Group.

### UDNYTTELSE

Gammel oplader og ubrugelige dele eller emballage venligst indleverer det til nærmeste genbrugsstation.

## Elektrisk grässtrimmer

## VIKTIGA ANVISNINGAR

Läs igenom bruksanvisningen noggrant och beakta alla anvisningar. Använd bruksanvisningen till att informera dig om maskinen, dess användningsområden samt gällande säkerhetsanvisningar.

## Obs!

**Av säkerhetsskäl får den elektriska röjsågen inte användas av barn och ungdomar under 16 år eller av personer som inte har läst igenom denna bruksanvisning.**

- Kontrollera maskinen optiskt varje gång innan du använder den. Använd inte maskinen om säkerhetsanordningarna är skadade eller slitna. Sätt aldrig säkerhetsanordningarna ur kraft.
- Maskinen får endast användas till de användningsändamål som anges i denna bruksanvisning.
- Du är själv ansvarig för säkerheten inom arbetsområdet.
- Kontrollera materialet du ska trimma innan du startar maskinen. Ta bort ev. främmande föremål. Var uppmärksam på främmande föremål medan du använder maskinen. Om du ändå skulle stöta på ett hinder medan du trimmar, måste du genast koppla ifrån maskinen. Ta sedan bort hindret.
- Använd endast maskinen vid tillräcklig belysning.
- Se till att du står stabilt och säkert när du använder maskinen. Var försiktig när du går bakåt - risk för att du snävar!
- Håll alltid maskinen under uppsikt när den ligger på arbetsplatsen. Om du behöver avbryta ditt arbete måste du lägga undan maskinen på en säker plats.
- Om du behöver avbryta ditt arbete för att använda maskinen på ett annat ställe måste du tvunget koppla ifrån den innan du går iväg.
- Använd aldrig maskinen vid regn eller i fuktig eller våt omgivning.
- Skydda maskinen mot fukt och regn.
- Innan du kopplar in maskinen måste du övertyga dig om att kniven inte rör vid stenar eller andra föremål.
- Bär alltid lämpliga arbetskläder för att förhindra skador på huvud, händer eller fötter. Bär hjälm, skyddsglasögon (eller ett skyddsvisir), höga stövlar (eller kraftiga skor och långa byxor av kraftigt tyg) och arbetshandskar.
- Håll maskinen på tillräckligt avstånd från kroppen under arbetets gång.
- Koppla endast in maskinen om den är vänd på rätt håll och du håller den i arbetsläge.
- Stäng av motorn: om du inte använder maskinen, om maskinen inte är under uppsikt, om maskinen ska kontrolleras, om matningskabeln är skadad, om spolen ska bytas ut eller om maskinen ska transporteras till ett annat ställe.
- Se till att tillräckligt avstånd finns mellan maskinen och personer, särskilt barn, och husdjur. Stenar och andra föremål som finns i det avtrimmade gräset kan virvlas upp.
- Medan du använder maskinen måste du se till att avståndet till personer och djur uppgår till minst 15m.
- Kör inte med maskinen mot hårda föremål. Det finns risk för personsador eller skador på maskinen.
- Använd skyddskåpens kant till att avgränsa maskinen från murar, olika ytor samt bräckliga föremål.
- Använd aldrig maskinen utan skyddsanordning.

## VARNING!

**Skyddsanordningen ska skydda dig och andra personer och är mycket viktig för att maskinen ska fungera på avsett vis. Om detta inte beaktas och maskinen ändå används, utgör maskinen inte endast en potentiell riskkälla, utan leder även till att alla garantianspråk upphör att gälla.**

- Försök aldrig hålla fast trimningsanordningen med händerna. Vänta alltid tills den har stannat helt.
- Använd endast original-tillbehör!
- Se till att ventilationsöppningarna är rena från smuts.
- Dra ut stickkontakten efter användning och kontrollera om maskinen är skadad.
- Försök inte att trimma av gräs som inte växer på marken; försök till exempel inte att trimma av gräs som växer på murar, stenar eller liknande.
- Inom maskinen arbetsområde är användaren ansvarig för alla personsador samt skador på främmande egendom som har uppstått vid användning av maskinen.
- Se till att maskinen är fränkopplad när du korsar vägar eller singelstigar.
- När du inte använder maskinen ska du se till att den förvaras på en torr plats utom räckhåll för barn.
- Använd endast maskinen enligt beskrivningarna i denna bruksanvisning.
- Kontrollera regelbundet att skruvarna är ordentligt åtdragna.
- Spänningen i nätet måste stämma överens med värdet som anges på typskylten.
- Kontrollera regelbundet om nätkabeln har skadats eller om den börjar åldras. Maskinen får endast användas om nätkabeln är i fullgott skick.
- Nätkablarna som används får inte vara lättare än lätta gummikablar HO7RN-F enl. DIN 57282/VDE 0282 och måste ha en minsta ledningsarea på 1,5 mm<sup>2</sup>. Stickkontaktarna måste vara jordade och anslutningen vara sköljtät.
- Se till att ytan där du ska arbeta med maskinen är fri från kablar och andra föremål.
- Om du måste lyfta maskinen inför transport, måste du först koppla ifrån motorn och sedan vänta tills verktyget har varvat ner helt. Innan du lämnar maskinen måste du stoppa motorn och dra ut stickkontakten.
- När du använder maskinen får du under inga omständigheter köra mot hårda föremål eftersom detta annars kan leda till personsador eller skador på maskinen.
- Vid reparation får endast original-reservdelar användas.
- Reparationer får endast utföras av en behörig elektriker.

---

## FÖRKLARING AV INFORMATIONSEKALER

1. Varning! Beakta följande säkerhetsanvisningar.
2. Läs noggrant igenom bruksanvisningen.
3. Bär personlig skyddsutrustning (huvud-, ögon-, hörselskydd, skyddsskor och skyddshandskar).
4. Se till att säkerhetsavståndet till andra personer uppgår till minst 15 m.
5. Var uppmärksam på delar som slungas iväg av den elektriska röjsågen.
6. Använd inte maskinen vid regn, i mycket fuktig omgivning eller om gräsmattan är mycket våt.

## UNDERHÅLL OCH SKÖTSEL

- Koppla ifrån den elektriska röjsågen och dra ut stickkontakten innan du ställer undan och rengör den.
- Ta bort avlagringar på skyddskåpan med en borste.
- Plastkåpan och de övriga plastdelarna kan rengöras med ett svagt hushållsrengöringsmedel och en fuktig tygduk.
- Maskinen får inte rengöras med aggressiva medel eller lösningsmedel.
- Tvätta aldrig av den elektriska röjsågen med en vattenstråle eller en högtryckstvätt.
- Vatten får under inga omständigheter tränga in i maskinen.

## FÖRVARING

- Använd den bifogade hållaren för platsbesparande förvaring av din elektriska

## AVFALLSHANTERING

Tillbehör och förpackningsmaterial kan lämnas in för miljövänlig återvinning. Plastdelarna är märkta för att underlätta källsorteringen.

SE

NO

# Norsk

## Elektrisk trimmer

### MÅL VED BRUKEN

Den elektriske trimmeren er egnet for å slå lavt prydgress.

Denne trimmeren er ikke egnet for å slå:

- fuktig gress,
- gress med dogg,
- planter med strie stengler.

Denne trimmeren er ikke egnet for profesjonell bruk, dvs. for å slå store mengder gress i parker, utesteder, på åker, i grønnsakhager osv.

Ikke bruk dette apparatet for å finhakke gresset.

### SIKKERHETSREGLEMENT

For å unngå forbrenning, slag av elektrisk strøm eller andre skader bør en bruke apparatet i henhold til kravene i denne instruksjonen. Les nøye det atskilt vedlagte sikkerhetsreglementet.

#### Før arbeidet skaff deg visshet om at:

- spenningen til instrumentets elektromotor tilsvarer nettspenningen;
- snøresnelle ikke har noen slags skader;
- stikkontakt, uttrekker, energiledning og deres støpsler er i stand og det er ikke noen skader i elektroisolasjon, kontakten er jordet;
- det er installert et tilleggsskaff;
- det er installert en beskyttelseskappe, den åpne del er vendt fra deg (når du holder trimmeren i hånda);
- bryteren befinner seg i "slå av"-stilling.

#### Under arbeidet:

- aldersgrense for å bruke apparatet er 16 år.
- sørg for at barn og dyr er på 5 meters avstand. Den som bruker trimmeren, skal ta ansvar for dem som befinner seg i arbeidssonen.
- Pass på at det er godt lys der hvor du arbeider. Ikke arbeid når det er mørkt ute.
- sjekk gresset som skal slås. Ved oppdagelse av fremmede ting, f.eks. steiner, søppel osv. bør man ta dem vekk.
- Du må ikke arbeide i regn, på fuktige og våte steder, eller å slå gress med dogg på.
- ikke bruk trimmeren i nærheten av lettantennelige ting.
- skal forlengeren være trukket ut slik at den ikke skulle skape hindringer i ens bevegelser under meingen.
- Bruk bare slike forlengere som beskytter mot støv og fuktighet og som er egnet for arbeidet innendørs.
- Av sikkerhetsgrunner anbefales å installere en mekanisme med beskyttelsesutkobling som reagerer i tilfeller det skjer akuttsvingninger i nettstrømparametere med mer enn 30 mA.
- bruk tett sittende beskyttelsesbriller (eller maske med briller), lukkede ikke-glatte sko, hansker, ørelapper.

- Hold fast i trimmeren med hendene, prøv å bevare balansen. Hold instrumentet i vertikalstilling. Andre stillinger fører til skader.
- Ikke slå på trimmeren i snudd stilling.
- sørg for at ventilasjonshullene er reine siden de er til for å avkjøle motoren under arbeidet ved hjelpen av luftsirkulasjonen.
- er dette apparatet egnet bare for å kutte gress som vokser i jorda. Ikke kutte planter som vokser på vegger, steiner osv.
- vær forsiktig, ikke tillat at snellen støter borti noen gjenstander eller hindringer - det kan føre til skadene på snellen eller personer som følger av gjenstander som fyker rundt.
- fortsetter snellen å dreie seg i en periode etter at trimmeren er slått av, er det viktig å holde instrumentet unna hendene og beina for å unngå skader
- det er forbudt å stoppe snellen med hånda.
- slå av trimmeren og ta ut støpselet hver gang du skal reparere eller pleie instrumentet (for rensning, justering, sjekking av elektriske elementer med hensyn til mulige skader).
- Ikke la trimmeren være uten tilsyn.
- Oppbevar tørt, utilgjengelig for barn.
- Ikke gjør endringer i trimmerens konstruksjon - det er farlig.

**OBS! For å unngå overoppheting av elektromotoren er det nødvendig etter uavbrutt arbeid å slå av trimmeren hvert 15. minutt og gjøre en 10-15 minutters pause.**

### TEKNISK SERVICE OG PLEIE

#### Kobl apparatet fra nettet før teknisk service

Gjør apparatet regelmessig reint fra gress for å sikre god og langvarig drift.

Pass for at ventilasjonshull på motorkapslet ikke blir tettet med gresset.

Hold produktet reint. Puss det med en myk børste eller vaskesvamp.

Ikke bruk vaskemidler eller aggressive stoffer.

Tilleggssmøremiddel trenges ikke. I tilfelle skader henvend deg til Servicetjeneste SBM Group.

### NATURVERN

Ødelagt deler og emballasje leveres til aktuelle innsamlingssteder for slukt avfall.

NO



## Sähkökäyttöinen ruohonleikkukone

### TARKOITUS

Sähkökäyttöinen ruohonleikkukone on tarkoitettu matalan koristeruohon leikkaamiseen.

Tämä tuote ei sovi leikkaamaan:

- kosteata ruohoa,
- kasteista ruohoa,
- kasveja joilla on kova varsi.

Tämä ruohonleikkukone ei ole tarkoitettu ammattikäyttöön: eli se ei sovi leikkaamaan isoja määriä ruohoa puistoissa, pelloilla, kasvitarhoissa jne. Älkää käyttäkö tuote ruohon jauhamiseen.

### TURVALLISUUSOHJEET

**Sähkölaite on käytettävä näiden käyttöohjeiden mukaan, välttämään vammaa, sytyttämistä ja sähköiskua. Pitää tarkasti lukea liitteessä olevia erillisiä turvallisuusohjeita.**

#### Ennen työn alkua pitää tarkistaa että:

- työkalun sähkömoottorin syöttöjännite täsmää sähköverkon jännitettä;
- kela ja siima ovat kunnossa, niissä ei ole vikoja;
- pistorasia, jatkojohto, syöttöjohto ja niiden pistotulpat ovat kunnossa, sähköeristyksessä ei ole vikoja, kosketus on hyvä;
- lisäkahva on asennettu;
- suojakotelo on asennettu, sen avo-osa on suunnattu pois Teiltä (kun ruohonleikkukone on kädessä);
- työkalun kytkin on ”Kiinni” asennossa.

#### Työn aikana:

- Vain 16 vuotta täyttäneet saavat käyttää ruohonleikkukonetta.
- Varmista että muut: lapset ja eläimet ovat vähintään 5 metriä leikkaamispaikasta. Ruohonleikkukoneen käyttäjä on vastuussa kaikkien työalueella olevien henkilöiden turvallisuudesta.
- Työpaikalla pitää olla hyvä valaistus. Älkää tehkö työtä yöaikana.
- Ennen työn alkua pitää tarkistaa ruohoa joka on tarkoitettu leikkaamiseen. Vieraiden esineiden (kivet, roska jne.) löytäessä niitä pitää korjata pois.
- Ei saa tehdä työtä sateessa, märissä ja kosteissa paikoissa, eikä leikkaa kasteista ruohoa.
- Älkää käyttäkö ruohonleikkukonetta lähellä helposti sytytettäviä esineitä.
- Jatkojohto pitää sijoittaa näin ettei se haittaisi ruohon leikkaamista eikä tulevia siirtoja.
- Saa käyttää ainoastaan pölyn- ja kosteudenpitäviä jatkojohtoja, jotka on tarkoitettu ulkokäyttöön.
- Turvallisuussyistä suosittelemme asettaa suojakaisulaite (UZO) joka toimii piikkijännitteissä, kun maksimi vuotovirta ylittää 30 mA.
- Työn aikana pitää käyttää tiiviitä laseja (tai kasvosuojusta ja laseja), luisumattomia kenkiä, käsineitä ja kuulosuojia.

- Pidä ruohonleikkukonetta kovasti kädessä ja ole tasapainoasemassa. Pidä työkalu pystyssä koska mikä vaan muu asento voi johtaa vammaan.
- Älä käynnistä ruohonleikkukonetta käänteisasennossa.
- Tarkista tuuletusaukkojen puhtautta, ne turvaavat ilman kiertoa moottorin työnaikaista jäähdystystä varten.
- Tämä tuote on tarkoitettu ainoastaan maassa kasvavan ruohon leikkaamiseen. Älkää leikkaako ruohoa seinissä, kivissä jne.
- Pitää toimia huolellisesti ja estää kelan törmäyksiä esineisiin ja esteisiin: tämä voi johtaa kelan vaurioitumiseen tai vammoihin jos vieraat esineet pomppahlevat.
- Kela siirtoineen jatkaa pyöritystä jonkun ajan ruohonleikkukoneen pois kytkemisen jälkeen, siksi laite pidetään kaukana käsistä ja jaloista vammaan estämiseksi.
- Ei saa pysäyttää kelaä käsin.
- Kytke ruohonleikkukone pois ja ota pistotulppa pistorasiasta joka kerta ennen ruohonleikkukoneen korjausta ja huoltoa (puhdistus, säätö, sähköliitoksien tarkistaminen).
- Ei saa jättää ruohonleikkukone ilman valvontaa.
- Laite säilytetään kuivassa paikassa lasten ulottuvuuden ulkopuolella.
- Ei saa tehdä omia muutoksia ruohonleikkukoneen rakenteeseen: se on vaarallista.

**Huomio!** Välttääkseen sähkömoottorin ylikuumentusta ja ruohonleikkukoneen rikkomista pitää jokaisen 15 minuutin työjakson jälkeen kytkeä ruohonleikkukone pois ja tehdä tauko 10-15 minuuttia.

### TEKNINEN HUOLTO JA HOITO

#### Ennen teknistä huoltoa pitää kytkeä työkalu pois syöttöverkosta.

Puhdista työkalu ruohon jäämisistä ja huoltaa sitä, se takaa tehokasta pitkäaikaista käyttöä. Tarkasta moottorin kotelon tuuletusaukkojen puhtautta. Tarkasta koko tuotteen puhtautta. Pyyhkii sitä pehmeällä harjalla tai sienillä. Ei saa käyttää pesuaineita eikä aggressiivisia aineita tuotteen puhdistukseen. Lisärasvaus on tarpeeton. Mahdollisia vikoja korjataan SBM Group Huoltokeskuksessa.

### YMPÄRISTÖNSUOJELU

Tarpeeton työkalu, sen tarvikkeita ja pakkaus pitää luovuttaa lähijärjestölle, joka hoitaa toistokäsittelyä.

## ELEKTRITRIMMER

### SIHIPÄRANE KASUTAMINE

Trimmer on mõeldud, mitte kõrge dekoratiivmuru, niitmiseks ja piiramiseks nii koduühes kui suvilakrundil. Käesolev trimmer ei ole mõeldud:

- märja muru;
- tugevaid heinavarsi sisaldava muru;
- üldkasutatavate parkide, aedade ja heinamaade niitmiseks.

Tähelepanu! Ärge kasutage trimmerit heina ja muru purustamiseks.

### TÄIENDAVAD OHUTUSJUHISED

TÄHELEPANU! Enne käesoleva toote kasutamist luigege kogu juhend läbi ja hoidke edaspidiseks alles. Tutvuge ka eraldi lisatud Üldohutusnõuete juhendiga! Elektriseadmete kasutamisel tuleb alati järgida üldohutusnõueteid, et vähendada tulekahju, elektrilöögi ja vigastuse ohtu.

#### Enne töö alustamist veenduge, et:

- võrgupinge vastaks tööriista küljes olevale sildile märgitud pingele (sildile märgitud 230 V või 240 V seadmeid võib kasutada ka 220 V võrgupinge korral)
- toitejuhe, pistik ja seinakontakt oleksid kahjustamata.
- trummel jõhviga oleksid terved;
- oleks kinnitatud lisakäepide;
- oleks paigaldatud kaitsekest, lõikeava suunaga sinust eemale;
- seadme ühendamisel vooluvõrku oleks lüliti asendis "Väljas" – "Off"

#### Töö käigus:

- Trimmerit ei tohi kasutada alla 16 a. Isikud.
- Keelatud on kasutada rikkis seadet. Veenduge, et kõik seadme osad on töökorras ja funktsioneerivad laitmatult.
- Kasutage trimmerit ainult ettenähtud töödeks. Seade on ettenähtud olmetöödeks.
- Enne muru niitmist veenduge, et murul ei veede kive, oksid, prahti ja muid esemeid, mis võivad segada trimmeri tööd.
- Ärge alustage trimmeriga tööd, kui ta ei ole õiges asendis, lõikeotsaga allapoole suunatud.
- Seadmega töötaja vastutab kõigi inimeste ja elusolendite ohutuse eest, kes asuvad trimmeriga töötamise ajal tööpiirkonnas.
- Ärge kasutage trimmerit ilma kaitsekestata, see võib põhjustada traumasid.

- Hoidke tööriista kindlalt käes. Kasutage kaitseprille ja jalanõusid.
- Ei tohi töötada vihmase ja niiske ilmaga, kõrgendatud elektrilöögi oht.
- Hoidke käed liikuvatest osadest eemal. Keelatud on peata trumli pöörlemist käega.
- Ärge jätke töötavat seadet järelevalveta. Kasutage seadet ainult seda käes hoides.
- Pikendusjuhtme kasutamise korral tohib kasutada niiskuskindlat pikendust.
- Kasutage ainult seadme originaalosasid.

### SEADE TULEB KOHE VÄLJA LÜLITADA, KUI:

1. kahjustada saab toitejuhe;
2. seadme lüliti ei tööta;
3. on seadmest tunda isolatsioonimaterjalide kõrbeamise lõhna või näha suitsu.

Seade on varustatud, vastavalt Euroopa standardile, topeltisolatsiooniga ning seetõttu ei vaja maandamist.

### TEHNILINE TEENINDAMINE JA HOOLDUS

Enne tehnilise teenindamise teostamist eemaldage seade vooluvõrgust.

- Iga kord, peale töö lõpetamist, soovitakse puhastada tööriista korpus ja ventilatsiooniavad heinast ja liivast svammiga või harja abil. Määrumiste kõrvaldamiseks ei tohi kasutada lahusteid: benssiini, piiritust, ammoniaagilahuseid jms. Lahustite kasutamine võib põhjustada tööriista korpuse vigastuse.
- Kontrollige, et ventilatsiooniavad ei oleks täis rohumibesid ja mustust.
- Tööriist ei vaja täiendavat määrimist.
- Seadme riknemise korral pöörduge SBM Group poolt volitatud teeninduskeskusesse.

### KESKKONNAKAITSE

Jäätmekäitluse tarvis sorteerige tööriist, tarvikud ja pakend ning suunake need keskkonnasõbralikku ümber töötlemissüsteemi.

## Elektrotrimeris

### LIETOŠANA

Elektrotrimeris ir paredzēts neliela augstuma dekoratīvās zāles nopļaušanai.

Ar šo izstrādājumu nav paredzēts nopļaut:

- mitu zāli;
- zāli ar rasu;
- augus ar cieto kātu.

Šis trimeris nav paredzēts profesionālai izmantošanai: tas ir, lai nopļautu lielu zāles daudzumu parkos, sabiedriskās vietās, laukos, dārzos utt.

Neizmantojiet izstrādājumu zāles sasmalcināšanai.

### DROŠĪBAS TEHNIKA

Lai izvairīties no uzliesmošanas, elektrotrieciena un citām traumām, elektroinstruments jāekspluatē saskaņā ar šīs instrukcijas prasībām.

Izlasiet arī atsevišķi pievienoto drošības tehnikas instrukciju.

#### Pirms pieslēgšanas elektrostravai pārliecinieties, ka:

- instrumenta elektrodzinēja barošanas spriegums atbilst tīkla spriegumam;
- spole ar auklu ir darba kārtībā, viņai nav bojājumu;
- rozete, pagarinātājs, elektrības barošanas kabelis un dakšas ir lietošanas kārtībā, nav elektroizolācijas bojājumu, nodrošināts nepieciešams kontakts starp elektrību vadošām daļām;
- ir uzstādīts papildus rokturis;
- ir uzstādīts aizsardzības pārvalks, turklāt tā atvērta daļa ir pagriezta no Jums (ja turēt trimeri rokās);
- instrumenta slēdzis atrodas stāvoklī „izslēgts”.

#### Darba procesā:

- Izmantot trimeri var tikai personas, kas sasniedza 16 gadu vecumu;
- Pārliecinieties, ka citas personas, bērni un dzīvnieki atrodas attālumā ne mazāk par 5m no pļaušanas vietas. Cilvēks, kas strādā ar trimeri, nes atbildību par visu personu drošību, kas atrodas darba zonā.
- Nodrošiniet labu darba vietas apgaismojumu. Elektrādājiet tumšā diennakts laikā.
- Pirms darba sākuma pārbaudiet zāli, kuru taisaties nopļaut. Ja atklājat svešus priekšmetus: akmeņus, gružus utt. novāciet tos.
- Aizliegts strādāt zem lietus, mitrās vietās, ka arī pļaut zāli ar rasu.
- Neestrādājiet ar trimeri viegli uzliesmojošo priekšmetu tuvumā.
- Elektropagarinātājam jābūt nostieptam tādā veidā, lai nerādītu šķēršļus Jūsu pārvietošanai un zāles nopļaušanai.

- Izmantojiet tikai izturīgus pret putekļiem pagarinātājus, kas paredzēti lietošanai ārpus telpām.
- Jūsu drošības nolūkos rekomendējam uzstādīt aizsargatslēgšanas iekārtu, kas nostrādā stravas lielumā svārstījumā gadījumā tīklā ne vairāk par 30mA.
- Strādājiet cieši pieguļošās aizsargbrillēs (vai maskā ar brillēm), slēgtos neslīdošos apavos.
- Cieši turiet trimeri rokās, saglabājot līdzsvaru. Turiet instrumentu vertikālā stāvoklī, jebkurš cits stāvoklis var novest pie traumas.
- Neieslēdziet trimeri apgrieztā stāvoklī.
- Sekojiet ventilācijas atvērums tīrbai, tie nodrošina gaisa cirkulāciju dzinēja atvēsināšanai darba procesā.
- Šis izstrādājums paredzēts tikai zāles nopļaušanai, kas aug uz zemes.
- Nepļaujiet augus uz sienām, akmeņiem utt.
- Esiet akurāti, nepieļaujiet spoles kontaktu ar jebkādiem priekšmetiem vai šķēršļiem: tas var novest pie spoles bojājumiem vai traumām svešķermeņu atleces rezultātā.
- Spole ar auklu turpina griezties kādu laiku pēc trimera izslēgšanas, tāpēc lai izvairīties no traumām, turiet to attālumā no rokām un kājām.
- Aizliegts apturēt spoli ar roku.
- Izslēdziet trimeri un izņemiet dakšu no rozetes katru reizi pirms trimera remonta vai kopšanas (tīrīšanas, regulēšanas, elektrosavienojumu pārbaudes uz bojājumiem).
- Neatstājiet trimeri bez uzraudzības
- Glabājiet izstrādājumu sausā vietā, nepieejamā bērniem.
- Neieviesiet izmaiņas trimera konstrukcijā: tas ir bīstami.

### UZMANĪBU!

Lai izvairīties no elektrodzinēja pārkaršanas un trimera bojājumiem nepieciešams ik pēc katrām nepārtrauktā darba 15 minūtēm izslēgt to un taisīt pārtraukumu uz 10-15 minūtēm.

### TEHNISKĀ APKALPOŠANA UN APKOPE

**Pirms tehniskās apkalpošanas atvienojiet instrumentu no barošanas tīkla.**

#### APKOPE

Regulāri attīriet instrumentu no zāles atliekām un uzturiet to labā stāvoklī, tas nodrošinās efektīvu ekspluatāciju ilgstošā perioda laikā.

Ventilāciju atvērums uz dzinēja korpusa nedrīkst būt piepildīti ar zāli.

Katru reizi beidzot darbu rekomendējams attīrīt instrumenta korpusu un ventilācijas atvērums no netīrumiem un putekļiem ar mīksto auduma gabalu vai salveti.

Ir nepieļaujams izmantot piesārņojumu novēršanai šķīdinātājus: benzīns, spirts, amonjaka šķīdumi un t.t. Šķīdinātāju pielietojums var atvest pie darbvalda korpusa plastmasu detaļu bojājuma.

---

## **EĻĻOŠANA**

Instrumentam nav nepieciešama papildus eĻĻošana.

## **BOJĀJUMI**

Bojājumu gadījumā griezieties SBM Group Servisa dienestā.

## **APKĀRTĒJAS VIDES AIZSARGĀŠANA**

Nevajadzīgi jums vairāk instrumentu, piederumus un (vai) iesaiņojumu lūgums nodot tuvākā organizācijā, kas nodarbojas ar otrreizēju pārstrādi.

## Elektrinė žoliapjovė-trimeris

### PASKIRTIS

Elektrinė žoliapjovė-trimeris skirtas neaukštai dekoratyvinei žolei pjauti.

Šis gaminys nėra skirtas:

- šlapiam žolei pjauti,
- žolei su rasa pjauti,
- augalams su kietais stiebais pjauti.

Ši žoliapjovė nėra skirta profesionaliam naudojimui: t.y. ji nėra pritaikyta dideliems plotams parkuose, visuomeninėse vietose, laukuose, daržuose ir t.t. pjauti.

Gaminio nenaudokite žolei smulkinti.

### DARBO SAUGA

Kad prietaisas neužsidegtų, išvengtumėte elektros smūgio ir traumų, elektrinį prietaisą eksploatuokite laikydamiesi šioje instrukcijoje pateiktų reikalavimų. Taip pat perskaitykite atskirai pateiktą darbų saugos instrukciją.

#### Prieš pradėdami dirbti patikrinkite, ar:

- prietaiso elektros variklio įtampa atitinka maitinimo tinklo įtampą;
- ritė su valu nepriekaištingos būklės, ant jų nėra pažeidimų;
- nėra sugedęs kištukinis lizdas, ilginamasis ir maitinimo laidas bei jų kištukai, ar nėra pažeista elektros izoliacija, ar yra reikiamas kontaktas;
- uždėta papildoma rankena;
- uždėtas apsauginis gaubtas, o jo atviroji dalis paskuta nuo Jūsų (laikant žoliapjovę rankose);
- prietaiso jungiklis nustatytas į padėtį „Išjungta“.

#### Dirbant su prietaisu:

- Su žoliapjovė leidžiama dirbti tik vyresniems kaip 16 m asmenims.
- Įsitikinkite, kad: vaikai ir gyvūnai nuo pjovimo vietos yra ne mažesniu kaip 5 m atstumu. Dirbantysis su žoliapjovė atsako už visų darbo zonoje esančių asmenų saugumą.
- Pasirūpinkite geru darbo vietos apšvietimu. Nedirbkite tamsiu paros metu.
- Prieš pradėdami dirbti patikrinkite žolę, kurią ketinate pjauti. Jei aptinkate pašalinių daiktų, pvz., akmenų, šiukšlių ir pan., juos reikia pašalinti.
- Draudžiama su prietaisu dirbti lyjant lietu, šlapiose ir drėgnose vietose, o taip pat pjauti žolę su rasa.
- Nedirbkite su žoliapjovė-trimeriu arti lengvai užsidegančių medžiagų.
- Elektrinis ilgin tuvas turi būti patiestas taip, kad neužtvirtų Jūsų judėjimo trajektorijos ir netrukdytų pjauti žolę.
- Naudokite tik nuo dulkių ir drėgmės apsaugotą ilgin tuvą, skirtą naudoti lauke.

- Dėl Jūsų saugumo rekomenduojama įstatyti apsauginį išjungimo įtaisą, kuris suveiktų, jei tinklo srovės dydis esant didžiausiems svyravimams bus ne didesnis kaip 30 mA.
- Dirbkite su sandariai priglundusiais apsauginiais akiniais (geriau naudokite kaukę su akiniais), uždarius neslystantiais batais, pirštinėmis, ausinėmis.
- Tvirtai laikykite žoliapjovė-trimerį rankose ir išlaikykite pusiausvyrą. Prietaisą laikykite vertikaliai, laikant kitokioje padėtyje galima susižaloti.
- Neįjunkite aperstos žoliapjovės-trimerio.
- Stebėkite, kad ventiliacinės angos būtų švarios – jomis cirkuliuoja oras, skirtas varikliui aušinti, kaip prietaisas veikia.
- Šis prietaisas skirtas tik žolei, kuri auga ant žemės, pjauti. Nepjaukite augalų ant sienų, akmenų ir t.t.
- Būkite atidūs – saugokite, kad ritė neatsitrenktų į kokius nors daiktus ar kliūtis: atšokus pašaliniais daiktams gali būti pažeidžiama ritė arba galima susižaloti.
- Žoliapjovė-trimerį išjungus, ritė su valu dar kurį laiką sukasi, todėl laikykite ją toliau nuo rankų ir kojų, kad išvengtumėte traumų.
- Draudžiama ritė stabdyti ranka.
- Kiekvieną kartą prieš pradėdami žoliapjovė-trimerį remontuoti ar atlikti techninės priežiūros darbus (valymą, reguliavimą, elektrinių jungčių tikrinimą, ar jos nepažeistos), jį išjunkite ir iš lizdo ištraukite kištuką.
- Nepalikite žoliapjovė-trimerio be priežiūros.
- Prietaisą laikykite sausoje, vaikams nepasiekiamoje vietoje.
- Savavališkai nekeiskite žoliapjovės-trimerio konstrukcijos – konstrukciją keisti pavojinga.

**Dėmesio! Kad išvengtumėte elektros variklio perkaitimo ir žoliapjovė-trimeris nesugestų, kas 15 nuolatinio veikimo minučių žoliapjovė-trimerį būtina išjungti ir padaryti 10-15 minučių pertrauką. TECHNINIS APTARNAVIMAS IR PRIEŽIŪRA**

**Prieš pradėdami prietaiso techninį aptarnavimą, atjunkite jį nuo maitinimo tinklo.**

Reguliariai valykite nuo prietaiso žolių likučius ir tinkamai jį prižiūrėkite, tada prietaisas ilgai bus efektyvus. Stabėkite, kad variklio korpusė esančios ventiliacinės angos nebūtų užkimštos žole. Prietaisą laikykite švarų. Jį valykite minkštu šepetėliu arba kempine. Prietaisui valyti nenaudokite ploviklių ir agresyvių priemonių. Prietaiso papildomai tepti nereikia. Prietaisui sugedus, kreipkitės į SBM Group Aptarnavimo tarnybą.

### APLINKOS APSAUGA

Nebetinkamą naudoti prietaisą, papildomą įrangą ir (arba) pakuotę prašome pristatyti į artimiausią antrinių žaliavų perdirbimo įmonę.

## Триммер электрический

### НАЗНАЧЕНИЕ

Триммер электрический предназначен для скашивания невысокой декоративной травы.

Данное изделие не предназначено для скашивания:

- влажной травы,
- травы с росой.

Данный триммер не предназначен для профессионального использования, то есть для скашивания большого количества травы в парках, общественных местах, на полях, огородах и т.д. Не используйте изделие для измельчения травы.

### КОМПЛЕКТНОСТЬ

- Триммер электрический
- Защитный кожух
- Набор крепежа
- Дополнительная рукоятка
- Сумка
- Дополнительная катушка с леской
- Нож

### УСТРОЙСТВО

1. Основная рукоятка
2. Выключатель
3. Кнопка блокировки выключателя
4. Фиксатор шнура
5. Корпус двигателя
6. Дополнительная рукоятка
7. Крепление плечевого ремня
8. Верхняя штанга
9. Нижняя штанга
10. Плечевой ремень
11. Защитный кожух
12. Нож
13. Фиксирующая рукоятка
14. Соединительный элемент
16. Болт
17. Винты крепления боковой рукоятки
18. Винты крепления кожуха
20. Карабин
21. Скоба
22. Кнопка катушки
23. Нож для лески
24. Катушка
25. Корпус катушки
26. Шпindelь
27. Редуктор
28. Опорный фланец
29. Прижимной фланец
30. Гайка ножа
31. Скоба
32. Пружина
33. Леска

### ПРАВИЛА ТЕХНИКИ БЕЗОПАСНОСТИ

Во избежание возгорания, удара электрическим током и травм электроинструмент следует эксплуатировать в соответствии с требованиями данной инструкции. Прочитайте также отдельно приложенную инструкцию по технике безопасности.

#### Перед работой убедитесь в том, что:

- напряжение питания электродвигателя инструмента соответствует напряжению сети питания;
- катушка с леской исправна, у нее отсутствуют повреждения;
- розетка, удлинитель, шнур питания и их вилки исправны, нет повреждений электроизоляции, обеспечен должный контакт;
- установлена дополнительная рукоятка;
- установлен защитный кожух, причем его открытая часть повернута от вас (если держать триммер в руках);
- выключатель инструмента находится в положении «Выкл».

#### В процессе работы:

- Пользоваться триммером можно только лицам, достигшим 16-летнего возраста.
- Убедитесь, что другие лица – дети и животные – находятся на расстоянии не менее 5 м от места скашивания. Работающий триммером несет ответственность за безопасность всех, кто находится в зоне работы.
- Обеспечьте хорошее освещение места работы. Не работайте в темное время суток.
- Перед началом работы проверьте траву, подлежащую скашиванию. При обнаружении посторонних предметов: камней, мусора и т.п. их нужно убрать.
- Запрещается работать под дождем, во влажных и сырых местах, а также косить траву с росой.
- Не работайте триммером вблизи легковоспламеняющихся предметов.
- Электроудлинитель должен быть протянут таким образом, чтобы не создавать препятствий для вашего передвижения и скашивания травы.
- Используйте только пылевлагозащищенные удлинители, предназначенные для применения вне помещений.
- В целях вашей безопасности рекомендуем установить устройство защитного отключения (УЗО), срабатывающее в случае пиковых колебаний величины силы тока в сети не более 30 мА.
- Работайте в плотно прилегающих защитных очках (либо маске с очками), закрытой нескользкой обуви, перчатках, наушниках.
- Крепко держите триммер в руках, сохраняя равновесие. Держите инструмент в вертикальном положении, любое другое положение может привести к травме.
- Не включайте триммер в перевернутом положении.
- Следите за чистотой вентиляционных отверстий, они обеспечивают циркуляцию воздуха для охлаждения двигателя в процессе работы.
- Данное изделие предназначено только для скашивания травы, которая растет на земле. Не ска-

- шивайте растительность на стенах, камнях и т.д.
- Будьте аккуратны, не допускайте столкновения катушки с какими-либо предметами или препятствиями: это может привести к повреждению катушки либо травмам в результате отскока посторонних предметов.
  - Катушка с леской продолжает некоторое время вращаться после выключения триммера, поэтому во избежание травмы держите ее в удалении от рук и ног.
  - Запрещается останавливать катушку рукой.
  - Выключайте триммер и вынимайте вилку из розетки каждый раз перед ремонтом и обслуживанием триммера (чисткой, регулировкой, проверкой электрических соединений на предмет повреждения).
  - Не оставляйте триммер без присмотра.
  - Храните изделие в сухом месте, недоступном для детей.
  - Не вносите собственные изменения в конструкцию триммера: это опасно.

**ВНИМАНИЕ!** Во избежание перегрева электродвигателя и выхода триммера из строя необходимо после каждые 15 минут непрерывной работы триммера выключать его и делать перерыв на 10-15 минут.

## СБОРКА ИЗДЕЛИЯ

### Сборка нижней и верхней частей триммера (рис. 2)

Соединительный элемент (14) позволяет соединить нижнюю и верхнюю части триммера. Для этого следует выполнить следующие операции:

- Ослабить рукоятку (13) повернув ее против часовой стрелки
- Удалить заглушку со штанги стороны рукоятки (13)
- Вывернуть кнопку на нижней штанге относительно направляющих желобов на верхней штанге.
- Ввести нижнюю штангу (9) в верхнюю штангу (8) до упора, пока не раздастся характерный щелчок, свидетельствующий о фиксации обеих штанг в нужном рабочем положении.

**ВНИМАНИЕ!** Если кнопка не полностью вошла в фиксирующее отверстие, то следует, вращая штангой довести ее до правильной фиксации в фиксирующем отверстии.

- Затянуть рукоятку, вращая ее по часовой стрелке, до надежной фиксации обеих штанг.

### Как разобрать изделие на нижнюю и верхнюю штанги (рис. 2)

С целью помещения изделия на длительное хранение или для установки на него других насадок следует выполнить следующие операции:

- Отпустить клавишу выключателя триммера (2) и дождаться полной остановки работы триммера.
- Отсоединить изделие от источника электропитания.

- Ослабить рукоятку (13) путем вращения ее против часовой стрелки
- Надавить на кнопку, одновременно вытягивая нижнюю штангу из верхней.

### Крепление дополнительной рукоятки (рис. 3)

Необходимо выполнить следующие операции для крепления дополнительной рукоятки:

- Прижать дополнительную рукоятку (6) к верхней штанге (8)
- Разместить дополнительную рукоятку (6) на верхней штанге (8) в положении, наиболее удобном для проведения работ в дальнейшем.
- Ввести болт (16) в отверстие на дополнительной рукоятке.
- Надеть втулку (17) на болт (16).

### Крепление защитного кожуха или дефлектора для травы (рис. 4 и 5):

Необходимо следовать указанным операциям для крепления защитного кожуха (рис 4):

- Прикрепить защитный кожух (11) к крепящей скобе (31)
- Вставить два болта (18) с верхней части крепящей скобы (31), соединив их с защитным кожухом (11).

Для установки дефлектора травы следуйте следующим операциям (рис.5):

- Прикрепить защитный кожух триммера к редуктору.
- Вставить четыре болта (18) через защитный кожух (11) и так, чтобы прошли также в защитный кожух триммера.
- Вставить два болта через нож (26) для травы в защитный кожух триммера.

### Фиксатор шнура удлинителя (рис. 6):

Фиксатор (4) шнура удлинителя расположен на нижней части триммера. С его помощью снимается чрезмерное напряжение шнура и, тем самым, предотвращается внезапное отключение от сети питания при разьединении из-за чрезмерного натяжения.

- Фиксатор следует использовать при подсоединении шнура удлинителя к шнуру питания с целью предотвратить внезапное отсоединение от источника питания из-за чрезмерного натяжения шнура. Шнур удлинителя следует применять только подходящий для уличного применения.
- Шнур удлинителя в виде петли следует продеть через фиксатор в нижней части конца триммера
- Обмотать петлю шнура удлинителя вокруг язычка и затянуть.
- Вставить шнур удлинителя в розетку на редукторе триммера (шнур удлинителя в комплект поставки не входит)

### Плечевой ремень (Рис.7)

В комплект поставки входит плечевой ремень (10) для повышения комфортности во время работы.

- Просто прикрепить зажим (20) на плечевом ремне к крепежному элементу (7) на моторном корпусе (5)

## Преобразование изделия из триммера с леской в кусторез (рис. 4 и 5)

### Снятие катушки с леской:

- Выровнять шлицы на втулке верхнего фланца вровень с отверстием на головке редуктора (27). Поместить фиксирующий штырь в шлиц втулки верхнего фланца и повернуть по часовой стрелке, чтобы вынуть катушку (24) с леской и головку (25) триммера из соединительного элемента привода (26)
- Поместить удерживающий штырь во втулку верхнего фланца и головки редуктора. При помощи гаечного ключа следует повернуть по часовой стрелке соединительный элемент привода.
- Снять втулку верхнего фланца из вала-шестерни и подготовить ее к креплению ножа.
- Снять дефлектор травы (21).

**Примечание:** Хранить катушку с леской и прочие элементы вместе для последующей их эксплуатации.

### Установка ножа:

- Поместить втулку верхнего фланца на валу-шестерне полой частью по направлению к защитному кожуху ножа.
- Разместить нож по центру верхнего фланца, убедившись, что нож надежно зафиксирован.
- Установить прокладку с выпуклостью в центре (29) по направлению от ножа.
- Установить гайку (30).
- Нож (12) повернуть против часовой стрелки (по отношению к пользователю триммера).
- Провести фиксирующий штырь через шлиц во втулке верхнего фланца и отверстие в головке редуктора (27).
- При помощи гаечного ключа повернуть гайку, крепящую нож, против часовой стрелки.
- Затянуть гайку надежно.
- Установить защитный кожух.

## Преобразование изделия из кустореза в триммер с леской.

### Снятие ножа:

- Поместить фиксирующий штырь в отверстие втулки верхнего фланца и головку редуктора. Повернуть гайку, фиксирующую нож по часовой стрелке и снять ее.
- Снять прокладку с выпуклым элементом и снять затем нож.
- Снять втулку верхнего фланца и вал-шестерню и подготовить их к установке головки с леской.

**ВНИМАНИЕ!** Сохраните снятые части кустореза для последующего применения.

### Установка катушки с леской

- Установить втулку верхнего фланца на вал-шестерню полой частью по направлению к головке редуктора.

- Ввести фиксирующий штырь в шлиц втулки верхнего фланца и отверстие на головке редуктора. При помощи гаечного ключа повернуть соединительный элемент привода против часовой стрелки для фиксации. Надежно затянуть.
- Поместить головку триммера на элемент привода.
- Ввести фиксирующий штырь в шлиц прокладки верхнего фланца и отверстия на головке редуктора.
- Установить ударную рукоятку и повернуть ее против часовой стрелки надежно затянув.
- Установить защитный кожух триммера.

### Регулировка длины лески

Ваш триммер оснащен специальным ножом (23), предназначенным для поддержания требуемой длины лески, который находится на защитном кожухе. В процессе работы для выдвигения лески периодически слегка нажимайте катушкой о землю.

### Замена лески в катушке

**ВНИМАНИЕ!** Максимально допустимый диаметр лески указан в таблице технических характеристик. Ни в коем случае не заменяйте леску металлической проволокой: это может привести к серьезным травмам и повредить триммер.

- Выключите триммер, дождитесь полной остановки режущего узла. Отключите триммер от сети питания.
- Извлеките шпульку из катушки. Для этого (в зависимости от конструкции катушки) необходимо либо снять катушку со шпинделя, отвинтив ее крепежный винт, либо снять крышку катушки, нажав на две боковые кнопки на ней.
- Тщательно очистите катушку от загрязнений и остатков лески. Если катушка повреждена, ее следует заменить полностью.
- Возьмите 5-6 м лески и аккуратно сложите ее пополам.
- Закрепите леску в месте сгиба в прорези на буртике шпульки.
- Намотайте леску в направлении, указанном стрелкой на шпульке.
- Временно зафиксируйте свободные концы лески, вставив их в проушины на шпульке.
- Вставьте оба свободных конца лески в отверстия корпуса катушки и вставьте шпульку в корпус катушки, подложив под шпульку входящую в комплект катушки пружину. Свободный конец намотанной лески должен выступать из катушки хотя бы на 30 мм.
- Установите на катушку ее крышку до характерного щелчка. (Либо – в случае иной конструкции – установите катушку на шпиндель, наживите крепежный винт на внутреннюю резьбу шпинделя и надежно завинтите винт).
- Высвободите леску из проушин шпульки, дернув за оба конца лески при одновременном нажатии на катушку.



## ПРИНЦИПЫ РАБОТЫ

**ВНИМАНИЕ!** Во время работы возможен интенсивный выброс камней и прочих материалов с земли, которые могут причинить повреждения работающему и находящимся поблизости людям и животным. Всегда следует при осуществлении работы надевать защиту для глаз, соответствующую обувь, перчатки и длинные штаны.

### Запуск и остановка двигателя (рис. 8)

- Для запуска двигателя следует нажать кнопку (3) и затем выключатель (2). Блокирующую кнопку (3) после запуска двигателя следует отпустить.
- Для остановки двигателя следует отпустить клавишу выключателя (2).

### Работа в режиме триммера (рис. 9)

- Следует выполнить следующие этапы для начала работы:
- Подсоединить шнур питания к удлинителю, который пригоден для уличной эксплуатации (см. раздел "Правила электробезопасности" в первой части данной инструкции).
- Накинуть плечевой ремень (10) на плечо, расположенное на противоположной стороне от триммера. Отрегулировать ремень, создав максимально возможную комфортность для работы.
- Удерживая триммер правой рукой в районе рукоятки с запускающим устройством (триггером) левую руку удерживайте на передней рукоятке.

**ВНИМАНИЕ!** Крепко удерживать изделие обеими руками во время проведения работ.

- Расположить триммер в позиции сбоку, часть его с двигателем должна располагаться сзади и в некотором удалении от тела оператора.
- Нажать кнопку блокировки, затем клавишу выключателя и начать работу.
- После этого двигатель начнет набирать обороты.
- Стрижку травы следует проводить движениями справа налево, удерживая рабочий элемент триммера параллельно уровню земли.

### Работа в режиме кустореза (рис.11)

Удерживайте кусторез правой рукой, нажимая на выключатель и левой рукой удерживая дополнительную рукоятку. Во время проведения работ изделие следует удерживать крепко обеими руками, в удобном положении и так, чтобы вы не потеряли равновесие в случае, если произойдет отдача ножа.

Плечевой ремень также следует отрегулировать таким образом, чтобы можно было удобно удерживать кусторез и предотвратить возможный контакт ножа с телом оператора. Следует обращать особенно большое внимание при работе с ножом, так как нож может давать сильную отдачу при наталкивании на предметы, которые не поддаются резке. Отдача может быть настолько сильной, что оператор может потерять равновесие. Нож может заклинить при ударе, сломаться и все это может привести к тому, что заглохнет двигатель. Особенно вероятны такие события в местах, где плохо видно обрабатываемую поверхность и предметы на ней. Во избежание

подобных событий следует проводить скашивание кусторезом равномерными движениями справа налево. Если при такой обработке нож наткнется на какой-либо твердый предмет или мощные кусты, то такой принцип работы минимизирует силу отдачи.

## ТЕХНИЧЕСКОЕ ОБСЛУЖИВАНИЕ И УХОД

Перед техническим обслуживанием отключайте инструмент от сети питания.

Регулярно очищайте инструмент от остатков травы и поддерживайте его в надлежащем виде, т.к. это обеспечит эффективную эксплуатацию в течение продолжительного периода.

Следите за тем, чтобы вентиляционные отверстия на корпусе двигателя не были забиты травой.

Следите за чистотой самого изделия. Протирайте его с помощью мягкой щетки или губки.

При чистке изделия не применяйте моющие средства и агрессивные вещества.

Дополнительная смазка инструмента не требуется. В случае неисправностей обратитесь в Службу сервиса SBM Group.

## ЗАЩИТА ОКРУЖАЮЩЕЙ СРЕДЫ

Ненужные вам более инструмент, принадлежности и (или) упаковку просьба сдавать в ближайшую организацию, занимающуюся вторичной переработкой.

## Электрлік триммер

### Қолданылуы

Электрлік триммер биік емес декорациялық шөпті шабуға арналған.

Бұл бұйым мыналарды шабуға арналмаған:

- ылғал шөп,
- шық қонған шөп,
- қатты сабақты өсімдіктерді.

Аталмыш триммер кәсіби қолданыс үшін арналмаған: яғни паркте, қоғамдық орындарда, алаңдарда, бау-бақшаларда көп мөлшердегі шөп шабуға қолданылмайды.

Бұйымды шөпті қиқымдау үшін қолданбаңыз.

### ТЕХНИКАЛЫҚ ҚАУІПСІЗДІК ЕРЕЖЕСІ

Өрт шығу, электр тогының соғуы және жарақаттанудан аулақ болу үшін электр аспабын осы нұсқаулық талаптарына сәйкес пайдалану қажет.

Сонымен қоса, жеке берілген техника қауіпсіздігі жөніндегі нұсқаулықты оқып шығыңыз.

#### Жұмысқа кіріспес бұрын мынаған көз жеткізіңіз:

- аспаптың электр қозғалтқышының кернеуі қорек желісінің кернеуіне сәйкес келеді;
- баулы орама дұрыс жұмыс істейді, оның ақаулығы жоқ;
- розетка, ұзартқыш, қорек баусымы және олардың ашалары дұрыс жұмыс істейді, электроқшаулағыштың ақаулығы жоқ, дұрыс байланыс қамтамасыз етілген;
- қосымша саптама орнатылған;
- қорғаныс қаптамасы бекітілген, оған қоса оның ашық жағы сізден бұрылған (егер триммерді қолға ұстайтын болсаңыз);
- аспаптың ажыратқышы «Сөнд» қалыпта.

#### Жұмыс процесі кезінде:

- Тек 16-жасқа жеткен тұлғаларға ғана триммерді қолдануға болады.
- Басқа тұлғалар: балалар мен жануарлар шабу жерінен кем дегенде 5 м қашықтықта екеніне көз жеткізіңіз. Триммермен жұмыс істеуші жұмыс аймағындағы барлығы үшін жауапкершілік көтереді.
- Жұмыс орнының жақсы жарықтандыруын қамтамасыз етіңіз. Тәуліктің қараңғы кезінде жұмыс істеменіз.
- Жұмыс алдында шабылатын шөпті тексеріңіз. Бөгде заттар: тастар, қоқыстар және т.б. табылған жағдайда оларды алып тастаңыз.
- Жаңбыр астында, ылғалды және дымқыл жерлерде, сондай-ақ шық қонған шөпті шабуға жұмыс істеуге болады.

- Жеңіл тұтанатын заттар маңында триммермен жұмыс істеменіз.
- Электрұзартқышты сіздің шөп шабуыңыз және қозғалысыңызға кедергі келтірмейтіндей етіп тарту қажет.
- Белмеден тыс жерде пайдалануға арналған шаңмен ылғалдан қорғалған ұзартқыштарды ғана қолданыңыз.
- Сіздің қауіпсіздігіңіз үшін желідегі ток күші 30 МА артық емес үдемелі ауытқулар кезінде қосылатын қорғанысты ажырату құрылғысын (ҚАҚ) құруға кеңес береміз.
- Берік тұратын қорғаныс көзілдірігін (немесе көзілдірігі бар бетперде), жабық тайғанамайтын аяқ киім, қолғап, дыбысқағар киіп жұмыс істеңіз.
- Тепетендікті сақтап триммерді қолыңызда берік ұстаңыз. Аспапты тік қалыпта ұстаңыз, басқа кез-келген қалып жарақаттануға әкелуі мүмкін.
- Триммерді аударылған қалыпында қоспаңыз.
- Желдету саңылауларын тазалықта ұстаңыз, олар жұмыс процесі кезінде қозғағыштың салқындатылуы үшін, циркуляцияны қамтамасыз етеді.
- Аталмыш бұйым жерде өсетін шөпті ғана шабуға арналған. Қабырға, тастарда және т.б. өсімдіктерді шаппаңыз.
- Мұқият болыңыз: ораманың қандай да бір заттармен немесе кедергілермен соқтығысуына жол бермеңіз: бұл ораманың зақымдалуына немесе бөгде заттардың ұшуы нәтижесінде жарақаттануға әкелуі мүмкін.
- Триммерді сөндірген соң да баулы орама біраз уақыт айналуын жалғастырады, сондықтан жарақаттанудан аман болу үшін аяқ пен қолдан аулақ ұстау қажет.
- Ораманы қолмен тоқтатуға тиым салынған.
- Өр кезде триммерді жөндеу және қызмет көрсетуден (тазарту, реттеу, ақаулықтарын анықтау үшін электр қосылыстарын тексеру) бұрын триммерді сөндіріп, розеткадан ашаны ажыратыңыз.
- Триммерді қараусыз қалдырмаңыз.
- Бұйымды құрғақ, балалардың қолы жетпейтін жерде сақтаңыз.
- Триммер құрылымына өз өзгертулеріңізді енгізбеңіз: бұл қауіпті.

**Ескерту!** Электр қозғалтқышының қызып кетуі және триммердің істен шығуынан аулақ болу үшін үздіксіз жұмыстың әр 15 минутынан соң, триммерді сөндіріп, 10-15 минутке үзіліс жасау қажет.

### ТЕХНИКАЛЫҚ ҚЫЗМЕТ КӨРСЕТУ ЖӘНЕ КҮТІМІ

**Техникалық қызмет көрсетуден бұрын аспапты қорек желісінен ажыратыңыз.**

Аспапты үнемі шөп қалдықтарынан тазартып оны таза күйінде ұстаңыз, себебі бұл оның ұзақ мерзім аралығында тиімді қолданысын қамтамасыз етеді.

---

Қозғағыш корпусындағы желдету саңылауларына шөптің жиналып қалмауын қадағалаңыз. Бұйымның өзінің таза күйінде болуын қадағалаңыз. Оны жұмсақ щетка немесе губка көмегімен сүртіңіз. Бұйымды тазарту кезінде жуу құралдарын және агрессивті заттарды пайдаланбаңыз. Сайман қосымша майлауды қажет етпейді. Ақаулық жағдайында SBM Group Сервис қызметіне хабарласыңыз.

## **ҚОРШАҒАН ОРТАНЫ ҚОРҒАУ**

Сізге қажеті жоқ сайманды, жабдықтарды және (немесе) қаптаманы екіншілей қайта өңдеумен айналысатын жақын маңдағы ұйымға өткізуіңізді өтінеміз.

## Тример електричний

### ПРИЗНАЧЕННЯ

Тример електричний призначений для скошування невисокої декоративної трави.

Даний виріб не призначений для скошування:

- вологої трави,
- трави з рососою,
- рослин із твердим стеблом.

Даний тример не призначений для професійного використання: тобто для скошування великої кількості трави в парках, громадських місцях, на полях, городах, тощо. Не використовуйте виріб для подрібнювання трави.

### КОМПЛЕКТНІСТЬ

Тример електричний  
Захисний кожух  
Комплект кріплення  
Додаткова рукоятка

### ПРАВИЛА ТЕХНІКИ БЕЗПЕКИ

Для запобігання загорянню, ураженню електричним струмом і травмуванню електроінструмент слід експлуатувати відповідно до вимог даної інструкції. Прочитайте також окремо додану інструкцію з техніки безпеки.

#### Перед роботою пересвідчіться в тому, що:

- напруга живлення електродвигуна інструмента відповідає напрузі мережі живлення;
- котушка з волосінню справна, в ній відсутні ушкодження;
- розетка, подовжувач, шнур живлення і їхні вилки справні, немає ушкоджень електроізоляції, забезпечений належний контакт;
- установлена додаткова рукоятка;
- установлений захисний кожух, причому його відкрита частина повернута від вас (якщо тримати тример у руках);
- вимикач інструмента перебуває в положенні "Вимк".

#### В процесі роботи:

- Користуватися тримером можна тільки особам, що досягли 16-літнього віку.
- Пересвідчіться, що інші особи: діти й тварини – перебувають на відстані не менше 5 м від місця скошування. Працюючий тримером відповідає за безпеку всіх, хто перебуває в зоні роботи.
- Забезпечте гарне освітлення місця роботи. Не працюйте в темний час доби.
- Перед початком роботи перевірте траву, що підлягає скошуванню. При виявленні сторонніх предметів: каменів, сміття й т.ін. – їх необхідно прибрати.

- Забороняється працювати під дощем, у вологих і сирих місцях, а також косити траву з рососою.
- Не працюйте тримером поблизу легкозаймистих предметів.
- Електроподовжувач має бути простягнутий таким чином, щоб не створювати перешкод для вашого пересування й скошування трави.
- Використовуйте тільки пиловологозахиснені подовжувачі, призначені для використання просто неба.
- Задля вашої безпеки рекомендуємо встановити пристрій захисного відключення (ПЗО), що спрацьовує у випадку пікових коливань величини сили струму в мережі не більше 30 МА.
- Працюйте в щільно прилягаючих захисних окулярах (або масці з окулярами), закритому неслизькому взутті, рукавичках, навушниках.
- Міцно тримайте тример у руках, зберігаючи рівновагу. Тримаєте інструмент у вертикальному положенні, будь-яке інше положення може призвести до травми.
- Не вмикайте тример у переверненому положенні.
- Стежте за чистотою вентиляційних отворів, вони забезпечують циркуляцію повітря для охолодження двигуна в процесах роботи.
- Даний виріб призначений тільки для скошування трави, що росте на землі. Не скошуйте рослини на стінах, каменях тощо.
- Будьте акуратні, не допускайте зіткнення котушки з будь-якими предметами або перешкодами: це може привести до ушкодження котушки або травмам в результаті відскоку сторонніх предметів.
- Котушка з волосінню продовжує деякий час обертатися після вимкнення тримера. Тому, для запобігання травмам, тримайте її подалі від рук та ніг.
- Забороняється зупиняти котушку рукою.
- Щоразу вимикайте тример і виймайте вилку з розетки перед ремонтом і обслуговуванням тримера (чищенням, регулюванням, перевіркою електричних з'єднань на предмет ушкодження).
- Не залишайте тример без нагляду.
- Зберігайте виріб у сухому місці, недоступному для дітей.
- Не вносьте власні зміни в конструкцію тримера: це небезпечно.

**Увага!** Щоб уникнути перегріву електродвигуна й виходу тримера з ладу необхідно після кожних 15 хвилин безперервної роботи тримера вимикати його й робити перерву на 10-15 хвилин.

### ТЕХНІЧНЕ ОБСЛУГОВУВАННЯ ТА ДОГЛЯД

**Перед технічним обслуговуванням відключайте інструмент від мережі живлення.**

Регулярно очищайте інструмент від залишків трави й підтримуйте його в належному виді, оскільки це забезпечить ефективну експлуатацію протягом тривалого періоду.

Стежте за тим, щоб вентиляційні отвори на корпусі

---

двигуна не були забиті травою.  
Стежте за чистотою самого виробу. Протирайте його за допомогою м'якої щітки або губки.  
При чищенні виробу не застосовуйте мийні засоби й агресивні речовини. Додаткове змащення інструмента не потрібно.  
У випадку несправностей звертайтеся в Сервісну службу SBM Group.

### **ЗАХИСТ НАВКОЛИШНЬОГО СЕРЕДОВИЩА**

Будь ласка, здавайте непотрібний вам більше інструмент, приладдя та/або упаковку в найближчу організацію, що займається переробкою вторинної сировини.

## Trymer elektryczny

### PRZEZNACZENIE

Trymer elektryczny jest przeznaczony do koszenia niewysokiej ozdobnej trawy.

Ten produkt nie jest przeznaczony do koszenia:

- Trawy wilgotnej,
- Trawy z rosą,
- Roślin ze sztywną łodygą.

Ten trymer nie jest przeznaczony do zawodowego stosowania: tzn. do koszenia wielkich ilości trawy w ogrodach, miejscach publicznych, na polach, ogródkach itp.

Nie stosować produktu do rozdrabniania trawy.

### REGUŁY BHP

W celu uniknięcia zapalenia się, uderzenia prądem elektrycznym i urazów narzędzie elektryczne należy stosować zgodnie z wymaganiami niniejszej instrukcji. Prosimy również o przeczytanie oddzielnie załączonej instrukcji dot. BHP.

#### Przed rozpoczęciem pracy należy się upewnić w tym, że:

- napięcie zasilania silnika elektrycznego narzędzia odpowiada napięciu w sieci zasilania;
- cewka z żyłką jest w dobrym stanie i nieuszkodzona;
- gniazdo, przedłużacz, kabel zasilający i ich wtyczki są w dobrym stanie, nie ma uszkodzeń izolacji elektrycznej, jest zapewniona odpowiednia styczność;
- jest zainstalowana dodatkowa rękojeść;
- jest zainstalowana osłona ochronna, przy czym jej otwarta część jest od Ciebie odwrócona (jeśli trzymać trymera w rękach);
- wyłącznik narzędzia znajduje się w pozycji „Wylądzone”.

#### W trakcie pracy:

- Korzystać z trymera mogą tylko osoby, które osiągnęły wiek 16 lat.
- Upewnij się, że inne osoby: dzieci i zwierzęta – znajdują się na odległości nie mniej, niż 5m od miejsca koszenia. Osoba korzystająca z trymera ponosi odpowiedzialność za wszystkich, kto się znajduje w strefie pracy.
- Zapewnij dobre oświetlenie miejsca pracy. Nie pracuj o późnej porze.
- Przed rozpoczęciem pracy sprawdź trawę do koszenia. W przypadku odnalezienia obcych przedmiotów: kamieni, śmieci itp. – należy je posprzątać.
- Zabrania się pracy na deszczu, w miejscach wilgotnych oraz koszenia trawy z rosą.
- Nie stosować trymera w pobliżu przedmiotów łatwopalnych.
- Przedłużacz elektryczny powinien być przeciągnięty w ten sposób, aby nie tworzyć przeszkód Twojemu przemieszczeniu się i koszeniu trawy.

- Stosuj tylko chronione przed pyłem i wilgocią przedłużacze, przeznaczone do stosowania poza pomieszczeniami.
- W celu Twojego bezpieczeństwa zalecamy zainstalować urządzenie wyłączania ochronnego (UWO), które zadziała w przypadku wahań szczytowych mocy prądu w sieci nie więcej, niż 30 mA.
- Pracuj w dobrze dopasowanych okularach ochronnych (lub w masce z okularami), zamkniętym niesliskim obuwiu, rękawiczkach, nausznikach.
- Mocno trzymaj trymer w rękach zachowując równowagę. Trzymaj narzędzie w pozycji poziomej, jakkolwiek inna pozycja może spowodować uraz.
- Nie włączaj trymera w pozycji przewróconej.
- Pilnuj czystości otworów wentylacyjnych, zapewniają one krążenie powietrza w celu chłodzenia silnika w trakcie pracy.
- Dane urządzenie jest przeznaczone tylko do koszenia trawy, która rośnie na ziemi. Nie koś roślin na ścianach kamieniach itp.
- Bądź staranny, nie dopuszczaj zetknięcia cewki z jakimikolwiek przedmiotami lub przeszkodami: może to spowodować uszkodzenie cewki lub uraz w wyniku uskoku przedmiotów obcych.
- Cewka z żyłką przez pewien okres czasu kontynuuje ruch po wyłączeniu trymera. Dlatego, w celu uniknięcia urazu, trzymaj ją z oddala od rąk i nóg.
- Zabrania się zatrzymania cewki ręką.
- Wylądżaj trymer i wyciągaj wtyczkę z gniazda za każdym razem przed naprawą i obsługą trymera (czyszczeniem, wyregulowaniem, sprawdzeniem braku uszkodzeń połączeń elektrycznych).
- Nie pozostawiaj trymera bez nadglądu.
- Przechowuj produkt w suchym miejscu, niedostępnym dla dzieci.
- Nie wprowadzaj własnych zmian do konstrukcji trymera: jest to niebezpieczne.

**Uwaga!** W celu uniknięcia przegrzania silnika elektrycznego i zepsucia trymera należy po 15 minutowej nieprzerwanej pracy trymera wylądżać go i robić przerwę na 10-15 minut.

### OBSŁUGA TECHNICZNA I DOGLĄD

#### Przed obsługą techniczną odłądż narzędzie z sieci zasilającej.

Regularnie oczyszczaj narzędzie z pozostałości trawy i utrzymuj go w stanie należytym, ponieważ zapewnia to efektywną eksploatację w ciągu długiego okresu czasu. Dopilnuj tego, aby otwory wentylacyjne na obudowie silnika nie były zapchane przez trawę.

Dbaj o czystość samego produktu. Przecieraj go za pomocą miękkiej szczotki lub gąbki.

W trakcie czyszczenia produktu nie stosuj środków do mycia i substancji szkodliwych.

Dodatkowe smarowanie narzędzia nie jest potrzebne.

W przypadku niebezpieczeństwa zwróć się do Służby serwisowej SBM Group.

### OCHRONA ŚRODOWISKA

Niepotrzebne więcej narzędzie, akcesoria i (lub) opakowanie prosimy przekazać do najbliższej firmy zajmującej się przeróbką wórną.

## Strunová sekačka

### DŮLEŽITÉ POKYNY

Prosím přečtěte si pečlivě návod k použití a dbejte jeho pokynů. Na základě tohoto návodu k použití se seznámte s přístrojem, jeho správným použitím, jako též s bezpečnostními pokyny.

#### Pozor!

**Z bezpečnostních důvodů nesmí děti a mladiství mladší 16 let, jako též osoby, které nejsou s tímto návodem k použití seznámeny, elektrickou kosu používat.**

- Před každým použitím proveďte vizuální kontrolu přístroje. Nepoužívejte přístroj tehdy, když jsou poškozena nebo opotřebována bezpečnostní zařízení. Nikdy bezpečnostní zařízení nevyřazujte z provozu.
- Přístroj používejte výhradně k účelům uvedeným v tomto návodu k použití.
- Vy jste odpovědní za bezpečnost v oblasti práce.
- Před začátkem práce přezkoumáte plochy určené k sekání. Odstraňte cizí tělesa. Během práce dbejte na cizí tělesa. Pokud přesto při sekání narazíte na překážku, vypněte stroj a odstraňte ji.
- Pracujte pouze při dostatečné viditelnosti.
- Při práci vždy dbejte na bezpečný a jistý postoj. Pozor při chůzi pozadu. Nebezpečí klopýtnutí!
- Nikdy nenechejte přístroj ležet bez dozoru na pracovišti. Když práci přerušíte, uložte přístroj na bezpečném místě.
- Pokud práci přerušíte, abyste se přemístili na jiné stanoviště, bezpodmínečně během chůze stroj vypněte.
- Přístroj nikdy nepoužívejte za deště nebo ve vlhkém, mokřem prostředí.
- Chraňte přístroj před deštěm a vlhkem.
- Než přístroj zapnete, přesvědčte se, zda se řezný kotouč nedotýká kamenů nebo jiných předmětů.
- Pracujte vždy v přiměřeném oblečení, aby se zabránilo zraněním hlavy, rukou, nohou. K těmto účelům noste přílbou, ochranné brýle (nebo ochranný obličejový štít), vysoké holínky (nebo pevnou obuv a dlouhé kalhoty z pevné látky) a pracovní rukavice.
- Je-li přístroj v provozu, držte ho bezpodmínečně dál od těla!
- Přístroj nezapínáte pokud je obrácen, nebo pokud se nenalzá v pracovní poloze.
- Vypněte motor pokud: přístroj nepoužíváte, necháte ho bez dozoru, kontrolujete ho, je-li poškozen přírodní kabel, vyjímáte popř. vyměňujete řezný kotouč, přístroj trans portu jeté na jiné místo.
- Nepouštějte k přístroji jiné osoby, obzvláště děti a také domácí zvířata; v osekané a vířícítrávě by mohly být kameny a jiné předměty.

- Při práci udržujte od jiných osob a zvířat minimálně 15 m vzdálenost.
- ešekejte proti tvrdým předmětům. Takto se vyhnete zraněním a poškození přístroje.
- Používejte okraj bezpečnostních zařízení, abyste přístroj udržovali v bezpečné vzdálenosti od zdí, různých povrchů, jako též křehkých předmětů.
- Nikdy přístroj nepoužívejte bez ochranného zařízení.

**APOZOR! Ochranné zařízení má velký význam pro Vaši bezpečnost a pro bezpečnost druhých, jako též pro správnou funkci stroje. Nedbání tohoto předpisu vede kromě toho, že tím vznikne potenciální zdroj nebezpečí, ke ztrátě nároku na záruku.**

- Nesnažte se sekací zařízení zastavit rukou. Vždy počkejte, až se zastaví samo.
- Používejte pouze originální příslušenství!
- Dbejte na to, aby byly vzduchové otvory prosté nečistot.
- Po použití vytáhněte síťovou zástrčku a přezkontrolujte stroj, není-li poškozen.
- Nesnažte se sekat trávu, která nevyrůstá ze země; např. se nesnažte osekát trávu rostoucí ve zdech nebo na kamenech.
- V pracovním prostoru přístroje je uživatel zodpovědný vůči třetí osobám za škody způsobené provozem přístroje.
- Se zapnutým přístrojem nepřecházejte silnice a štěrkované cesty.
- Pokud přístroj nepoužíváte, uložte ho na suchém a dětem nepřístupném místě.
- Přístroj používejte pouze tak, jak je to uvedeno v tomto návodu k použití.
- Pravidelně kontrolujte, zda jsou šrouby pevně utaženy.
- Síťové napětí musí odpovídat napětí uvedenému na datovém štítku přístroje.
- Napájecí vedení musí být pravidelně kontrolováno zda není poškozeno nebo nevykazuje stopy stárnutí. Přístroj nesmí být používán, pokud není napájecí vedení bezvadném stavu.
- Použitá napájecí vedení nesmí být lehčí než lehká vedení v pryžové hadici HO7RN-F podle DIN 57282/VDE 0282 a mít minimální průměr 1,5 mm<sup>2</sup>. Konektory m uší mít ochranné kontakty a spojka musí být chráněna proti stříkající vodě.
- Plochu určenou k sekání vždy udržovat prostou kabelů a jiných předmětů.
- Pokud musí být přístroj kvůli přepravě nadzvednut, musí být vypnut motor a je třeba vyčkat, až se přístroj zastaví. Před opuštěním přístroje musí být odstaven motor a vytažena síťová zástrčka.
- Během provozu nesmíte v žádném případě sekat proti tvrdým předmětům, jen tak zabráníte zraněním obsluhy a škodám na stroji.
- Při údržbě používat pouze originální náhradní díly.
- Opravy smí provádět pouze elektroodborník.

---

## VYSVĚTLENÍ ŠTÍTKŮ S POKYNY

1. Pozor! Dbejte následujících bezpečnostních pokynů.
2. Pozorně přečíst návod k použití.
3. Noste osobní ochrannou výbavu (ochranu hlavy, očí, sluchu, ochrannou obuv a ochranné rukavice).
4. Udržujte k druhým osobám minimálně 15 m bezpečnostní odstup.
5. Dávejte pozor na předměty vymrštěné elektrickou kosou.
6. Nepoužívejte přístroj za deště, ve velmi vlhkém prostředí nebo je-li tráva moc mokrá.

## ÚDRŽBA A PÉČE

- Před odstavením a čištěním elektrickou kosu vypnout a vytáhnout síťovou zástrčku.
- Usazeniny na ochranném krytu odstranit kartáčkem.
- Plastové těleso a plastové díly vyčistit slabým domácím čisticím prostředkem a vlhkým hadrem.
- K čištění nepoužívejte agresivní prostředky nebo rozpouštědla.
- Elektrickou kosu nikdy neostříkávat stříkačkou nebo vysokotlakým čističem.
- Bezpodmínečně se vyhybejte vniknutí vody do přístroje.

## ULOŽENÍ

- Pomocí dodaného držáku můžete elektrickou kosu přechovávat na zdi, čímž ušetříte místo.

## LIKVIDACE

Příslušenství a balení by mělo být z ekologických důvodů dáno k recyklaci. Aby mohla být provedena recyklace podle druhů, jsou plastové díly označeny!



## Trimer za travu, električni

### NAMENA

Električni trimer služi za košenje nevisoke dekorativne trave.

Ovaj proizvod nije predviđen za šišanje:

- vlažne trave
- trave sa rosom,
- biljaka sa drvenastim stablom.

Ovaj trimer nije predviđen za profesionalnu upotrebu, to jest za košenje velike količine trave u parkovima, društvenim mestima, na poljima, baštama itd. Ne koristite ovaj proizvod za usitnjavanje trave.

### TEHNIČKA SIGURNOSNA PRAVILA

Radi izbegavanja požara, udara električne struje i nanošenja ozleda, električni alat se mora koristiti saglasno sa zahtevima ovog uputstva.

Takođe, pročitajte posebno priloženo uputstvo o sigurnosnim pravilima!

#### Pre rada, uverite se da:

- napon napajanja elektromotora alata odgovara lokalnom mrežnom naponu.
- je rezna glava sa niti ispravna i da nije oštećena;
- su utičnica, produžni kabel, kabel napajanja i njihovi utikači ispravni, da nema oštećenja električne izolacije te da je osiguran potreban kontakt;
- je montiran dodatni rukohvat;
- je montiran štitnik, pri čemu je njegov otvoreni deo okrenut od Vas (ako držite trimer u rukama)
- se prekidač alata nalazi u položaju «Isklj».

#### U procesu rada:

- Trimerom smeju raditi samo osobe starije od 16 godina.
- Uverite se da se druge osobe deca i životinje nalaze na rastojanju od najmanje 5 m od mesta košenja. Rukovalac trimera snosi odgovornost za bezbednost svih ljudi koji se nalaze u području rada.
- Obezbedite da je mesto rada dobro osvetljeno. Nemojte raditi u sutone.
- Pre početka rada proverite travu koja se treba kositi. Pronađene strane predmete: kamenje, grudve blata itd. treba odstraniti.
- Zabranjen je rad po kiši, na vlažnim i mokrim mestima te košnja trave sa rosom.
- Nemojte raditi trimerom u blizini lako zapaljivih predmeta.
- Produžni kabel mora biti razmotan tako da ne sprečava Vaše kretanje i košenje trave.
- Koristite samo produžne kablove zaštićene od prljavštine i vlage, predviđene za primenu na otvorenom.
- Radi Vaše bezbednosti, preporučujemo postavljanje zaštitne sklopke koja reaguje na vršna kolebanja jačine struje ne veća od 30 mA.

- Radite u tesno priliegajućim zaštitnim naočarima (ili pod maskom sa naočarima), zatvorenoj obući koja ne proklizava, rukavicama, naušnjacima.
- Trimer držite čvrsto u rukama, pazeci na ravnotežu. Alat držite u vertikalnom položaju, jer svaki drugi položaj može da dovede do povreda.
- Ne uključujte trimer u prevrnutom položaju.
- Pazite na čistoću ventilacionih otvora, jer oni obezbeđuju cirkulaciju vazduha za hlađenje motora za vreme rada.
- Ovaj uređaj je predviđen za košenje trave koja raste na zemlji. Ne kosite biljke na stenama, kamenju itd.
- Budite tačni i ne dozvoljavajte sudaranje rezne glave sa bilo kakvim predmetima ili preprekama. to može da dovede do oštećivanja glave ili do povreda kao rezultata odbacivanja stranih predmeta.
- Glava sa niti se obrće još neko vreme nakon isključivanja trimera. Zbog toga ju, radi izbegavanja povreda, držite dalje od ruku i nogu dok se potpuno ne zaustavi.
- Zabranjeno je zaustavljanje rezne glavu rukom.
- Svaki put pre remonta i održavanja isključite trimer i izvadite utikač iz mrežne utičnice (čišćenje, regulacija, provera oštećenja električnih spojeva).
- Ne ostavljajte trimer bez nadzora.
- Čuvajte proizvod na suvom mestu, van domašaja dece..
- Ne unosite sopstvene izmene u konstrukciju trimera: to je opasno.

**Pažnja! Radi izbegavanja pregrevanja elektromotora i prekidača trimera, posle svakih 15 minuta neprekidnog rada trimera isključite ga i napravite stanku od 10-15 minuta.**

### TEHNIČKO ODRŽAVANJE I BRIGA

**Pre početka tehničkog održavanja isključite alat iz električne mreže!**

Redovno čistite alat od ostataka trave i održavajte ga na odgovarajući način, jer ćete tako obezbediti efikasnu eksploataciju tokom dugog perioda vremena.

Pazite na to da ventilacioni otvori na kućištu motora ne budu začepljeni travom.

Pazite na čistoću samog proizvoda. Brišite ga mekom četkom ili spužvom.

Pri čišćenju proizvoda ne primenjujte sredstva za pranje i agresivne materije.

Dodatno podmazivanje alata nije potrebno.

U slučaju neispravnosti obratite se Servisnoj službi SBM Group.

### ZAŠTITA ŽIVOTNE SREDINE

Molimo Vas da alat koji Vam više nije potreban, priključke i/ili materijale za pakovanje predajete u najbližu organizaciju koja se bavi preradom sekundarnih sirovina.

## Elektromos trimmer (gyepszélvágó)

### RENDELTETÉSE

Az elektromos gyepszélvágó nem magasra nőtt dekoratív fű nyírására alkalmas.

Ez a termék nem alkalmas:

- nedves fű,
- harmatos fű,
- keményszárú növények nyírására.

Ez a gyepszélvágó nem alkalmas professzionális használatra: vagyis nagytömegű fű nyírására parkokban, nyilvános helyeken, mezőn, konyhakertekben stb.

Ne használja a terméket fűaprításra.

### BIZTONSÁGTECHNIKAI SZABÁLYOK

A tüzesetek, áramütések és sérülések elkerülése érdekében az elektromos szerszámot a jelen utasítás követelményeinek betartása mellett kell használni.

A külön mellékelt biztonságtechnikai előírásokat is olvassa el!

#### A munka megkezdése előtt győződjön meg arról, hogy:

- a szerszám elektromos motorjának feszültsége megegyezik a hálózati feszültség értékével;
- a damilorsó működőképes, nem sérült;
- a dugaszolóaljzat, a hosszabbító, az elektromos kábel és a villásdugók működőképesek, a villamos szigetelés sérülésmentes, biztosított a szükséges érintkezés;
- a kiegészítő fogantyú a helyén van;
- a védőburkolat fel van szerelve, és a nyitott része nem az Ön irányába néz (ha a gyepszélvágót kézben tartja);
- a szerszám kapcsolója „KI” állásban van.

#### Munka közben:

- A gyepszélvágót csak 16 életévüket betöltött személyek használhatják.
- Győződjön meg arról, hogy más személyek: gyermekek és állatok a kaszálás helyszínétől legalább 5 méter távolságra tartózkodnak. A gyepszélvágóval dolgozó személy viseli a felelősséget a munkahelyén tartózkodó minden személy biztonságáért.
- Biztosítsa a munkavégzés helyszínének megfelelő megvilágítását. Ne dolgozzon sötét napszakban.
- A munka megkezdése előtt vegye szemügyre a lekaszálandó fűvet. Ha idegen tárgyakat: köveket, szemetet stb. fedez fel benne, távolítsa el azokat.
- Tilos esőben, nedves, nyirkos helyeken dolgozni, valamint harmatos fűvet kaszálni.
- Ne dolgozzon a gyepszélvágóval könnyen lángra lobbanó tárgyak közelében.

- Az elektromos hosszabbítót olyan módon vezesse, hogy az ne akadályozhassa az Ön mozgását és a fű kaszálását.
- Csak szabadtéri használatra tervezett, por és nedvesség elleni védelemmel ellátott hosszabbítót használjon.
- Az Ön biztonsága érdekében javasoljuk olyan biztonsági védőkapcsoló (BVK) használatát, amely a hálózati áramerősség max. 30 mA értékű csúcsingadozása esetén működésbe lép.
- Munka közben használjon jól záródó védőszemüveget (vagy szemüveggel ellátott maszkban), zárt, nem csúszó talpú cipőben, kesztyűben, fülvédőben.
- A gyepszélvágót erősen tartsa kézben, őrizze meg az egyensúlyát. A szerszámot tartsa függőleges helyzetben, minden egyéb helyzet sérülést okozhat.
- Ne kapcsolja be a gyepszélvágót felfordított helyzetben.
- Ügyeljen a szellőzőnyílások tisztaságára, azok biztosítják a levegőáramlást a motor hűtéséhez működés közben.
- Ez a termék csak a földön növő fű nyírására használható. Ne használja köveken, falon stb. növő fű nyírására.
- Dolgozzon precízen, ne engedje, hogy az orsó valamilyen tárgyba vagy akadályba ütközzön: ez az orsó sérülését okozhatja, vagy sérülést okozhat az idegen tárgyak kirepülésének eredményeként.
- Az orsó a damillal még egy bizonyos ideig forog a gyepszélvágó kikapcsolását követően, ezért, a sérülések elkerülése érdekében tartsa távol az orsót a kezeitől, lábaitól.
- Tilos az orsót kézzel megállítani.
- A gyepszélvágót kapcsolja le és a villásdugót húzza ki a konnektorból minden alkalommal a gyepszélvágó javítása vagy ápolása (tisztítása, beállítása, az elektromos csatlakozások sérülésmentességének ellenőrzése) előtt.
- Ne hagyja a gyepszélvágót felügyelet nélkül.
- A gyepszélvágót tartsa száraz, a gyermekek számára nem hozzáférhető helyen.
- Ne módosítsa a gyepszélvágó konstrukcióját, mert az veszélyes.

**Figyelem! A villanymotor túlmelegedése és a gyepszélvágó üzemképtelenné válása bekövetkezésének kiküszöbölése érdekében a gyepszélvágó minden 15 perc szünet nélküli működtetését követően ki kell kapcsolni a trimmert és 10-15 perc szünetet kell tartani.**

---

## MŰSZAKI KARBANTARTÁS ÉS ÁPOLÁS

**Mielőtt hozzálátna a karbantartási munkálatokhoz, az eszközt válassza le az elektromos hálózatról.**

Rendszeresen tisztogassa meg a gépet a fűmaradványoktól és gondoskodjon megfelelő állapotban tartásáról, ugyanis ezzel biztosíthatja a hatékony üzemeltetést hosszú időn keresztül.

Ügyeljen arra, hogy a motor házán található szellőzőnyílásokat a fű ne tönkje el.

Ügyeljen az eszköz tisztaságára. A letörölgetéséhez használjon puha kefért vagy szivacsot.

Az eszköz tisztításához ne használjon mosószeret és agresszív anyagokat.

Az eszköz kiegészítő kenést nem igényel.

Meghibásodás esetén forduljon az SBM Group Szervizszolgálatához.

## KÖRNYEZETVÉDELEM

Ha már nincs szüksége az eszközre, tartozékaira és (vagy) csomagolására, kérjük, hogy adja le azokat egy közeli, újrafeldolgozásra szakosodott szervezetnél.

Munka közben a damil kihúzásához az orsót gyengén koccantsa a földhöz.

## Trimmer electric

### DESTINAȚIE

Trimmerul electric este destinat pentru cosirea ierbiilor decorative scurte.

Acest dispozitiv nu este destinat pentru cosirea:

- ierbiilor umede,
- ierbiilor înrourate,
- plantelor cu tulpină rigidă.

Acest trimmer nu este destinat pentru uz profesional: adică pentru cosirea unei cantități mari de iarbă în parcuri, locuri publice, pe câmpuri, grădini etc. Nu utilizați dispozitivul pentru mărunțirea ierbiilor.

### NORME DE TEHNICĂ A SECURITĂȚII

Pentru a evita aprinderea, electrocutarea și traumatismele, instrumentul electric urmează a fi exploatat în conformitate cu cerințele prezentelor instrucțiuni.

Citiți de asemenea și instrucțiunile anexate separat privind tehnica securității.

#### Înainte de a începe lucrul, asigurați-vă, că:

- tensiunea de alimentare al motorului electric din instrument corespunde tensiunii din rețeaua de alimentare;
- bobina cu sfoara este în stare de funcționare, nu prezintă deranjamente;
- priza, prelungitorul, cordonul de alimentare și fișele acestora sunt în stare de funcționare, izolația electrică nu este deteriorată, contactul convenit este asigurat;
- mânerul suplimentar este instalat;
- mantaua de protecție este instalată, partea sa deschisă este întoarsă dinspre Dvs. (dacă țineți trimmerul în mâini);
- întrerupătorul instrumentului se află în poziția „Deconectat”.

#### În procesul de lucru:

- Utilizarea trimmerului este permisă numai persoanelor, care au atins vârsta de 16 ani.
- Asigurați-vă, că alte persoane: copii și animale – se află la o distanță de cel puțin 5 m de la locul cositului. Persoana, care lucrează cu trimmerul, este responsabilă pentru securitatea tuturor celor, care se află în zona de lucru.
- Asigurați o iluminare bună a locului de lucru. Nu lucrați pe întuneric.
- Înainte de a începe lucrul, verificați iarbă care urmează a fi cosită. În caz de depistare a obiectelor străine: pietre, gunoi etc. – acestea se vor înlătura.
- Se interzice de a lucra sub ploaie, în locuri umede, precum și de a cosi iarbă înrourată.
- Nu lucrați cu trimmerul în apropierea obiectelor ușor inflamabile.
- Prelungitorul electric va fi întins în așa mod, ca să nu creeze obstacole pentru deplasarea Dvs. și pentru cositul ierbiilor.
- Utilizați numai prelungitoare protejate contra prafului și umezelii, destinate pentru a fi utilizate în afara încăperilor.

- În scopul securității Dvs. vă recomandăm să instalați un dispozitiv de deconectare de protecție (DDP), care se declanșează în cazul oscilațiilor de vârf a valorii puterii curentului în rețeaua de max. 30 mA.
- Lucrați în ochelari de protecție bine ajustați (sau în mască cu ochelari), încălțăminte închisă care nu alunecă, mănuși, cască.
- Țineți strâns trimmerul în mâni, păstrând echilibrul. Țineți instrumentul în poziție verticală, orice altă poziție poate provoca traumatisme.
- Nu conectați trimmerul în poziție răsturnată.
- Aveți grijă de curățenia orificiilor de ventilație, ele asigură circulația aerului pentru a răci motorul în procesul de lucru.
- Acest dispozitiv este destinat numai pentru cosirea ierbiilor, care crește pe pământ. Nu cosiți vegetația pe pereți, pietre etc.
- Fiți ordonat, nu admiteți tamponarea bobinei cu careva obiecte sau obstacole: aceasta poate duce la deteriorarea bobinei sau la traumatisme în rezultatul ricoșării obiectelor străine.
- Bobina cu sfoară continuă puțin timp să se rotească după deconectarea trimmerului, de aceea pentru a evita un traumatism, țineți-l la depărtare de mâini și picioare.
- Se interzice de a opri bobina cu mâna.
- Deconectați trimmerul și scoateți fișa din priză de fiecare dată înainte de a efectua reparația și deservirea trimmerului (curățirea, reglarea, verificarea conexiunilor electrice, dacă nu prezintă deteriorări).
- Nu lăsați trimmerul fără supraveghere.
- Păstrați dispozitivul la loc uscat, inaccesibil pentru copii.
- Nu introduceți modificări proprii în construcția trimmerului: este periculos.

**Atenție! Pentru a evita supraîncălzirea motorului electric și deteriorarea trimmerului este necesar peste fiecare 15 minute de funcționare continuă a trimmerului de a-l deconecta și de a face o pauză de 10-15 minute.**

### DESERVIREA TEHNICĂ ȘI ÎNTREȚINEREA

**Înainte de a efectua deservirea tehnică, deconectați instrumentul de la rețeaua de alimentare.**

Curățiți cu regularitate instrumentul de resturile de iarbă și păstrați-l în starea convenită, deoarece aceasta va asigura exploatarea sa eficientă o perioadă mai îndelungată.

Aveți grijă, ca orificiile de ventilație de pe corpul motorului să nu fie astupate cu iarbă.

Aveți grijă și de curățenia dispozitivului. Ștergeți-l cu ajutorul unei perii moi sau unui burete.

În timpul curățirii dispozitivului nu utilizați detergenți și substanțe agresive.

Dispozitivul nu necesită o gresare suplimentară.

În caz de apariție a unor deranjamente adresați-vă la Serviciul de deservire SBM Group.

### PROTECȚIA MEDIULUI AMBIANT

Vă rugăm să predați instrumentul, accesoriile și (sau) ambalajul, de care nu mai aveți nevoie, la cea mai apropiată organizație, care se ocupă de prelucrare secundară.

## Električna kosilnica z nitko

### NAMEN

Električno kosilnico z nitko se uporablja za košnjo nevisoke dekorativne zelenice.

Ta izdelek ni namenjen za košnjo:

- vlažne trave,
- rosne trave,
- rastlin s trdimi stebli.

Ta kosilnica ni namenjena za profesionalno uporabo, kot je košnja velikih količin trave v parkih, javnih mestih, poljih, vrtovih itd.

Izdelka ne uporabljajte za mulčenje trave.

### NAVODILA ZA VARNO DELO

Da bi preprečili pregrevanje motorja, udar z električnim tokom in poškodbe, moramo elektroinstrument uporabljati v skladu z danimi navodili.

Preberite tudi posebej priložena navodila o varnosti.

#### Pred uporabo se moramo prepričati, da:

- je napetost elektromotorja enaka napetosti v električni mreži;
- je rezalna glava s plastično nitko nedotaknjena in da ni poškodovana;
- so vtičnica, podaljšek, kabel napajanja in vtičač nedotaknjeni; da ni poškodb električne izolacije in je zagotovljen ustrezen kontakt;
- je nameščen dopolnilni ročaj;
- je nameščen zaščitni ščit tako, da je njegova odprta stran obrnjena stran od vas (če držite kosilnico v rokah);
- je stikalo v položaju «izklop».

#### Med obratovanjem:

- Kosilnico z nitko lahko uporabljajo le osebe, starejše od 16 let.
- Poskrbite, da se druge osebe, otroci in živali nahajajo najmanj 5 m stran od mesta košenja. Upravljalavec kosilnice je odgovoren za varnost vseh, ki se nahajajo v obsegu košnje.
- Zagotovite dobro osvetlitev delovnega mesta. Ne delajte, ko je zunaj temno.
- Pred začetkom del preverite površino, ki jo boste kosili. Če opazite predmete kot so kamenje, odpadki ipd., poskrbite, da jih predhodno odstranite.
- Prepovedano je kositi travo v dežju, na vlažnih in mokrih mestih, kot tudi kositi rosno travo.
- Ne kosite v bližini lahko vnetljivih predmetov.
- Podaljšek mora biti napeljan tako, da vas pri poznejšem premikanju in košnji trave ne bo oviral.
- Uporabljajte praho in vlago-odporne podaljške, ki so namenjeni uporabi na prostem.
- Zaradi vaše varnosti priporočamo postaviti zaščitno stikalo (Y30), ki se izključi v primeru nihanja toka (30 mA) v električni mreži.

- Pri delu uporabljajte tesno prilegajoča zaščitna očala (ali masko z očali), visoka nederseča obuvala, rokavice, naušnike.
- Trdo držite kosilnico v rokah ter držite ravnovesje. Napravo držite v vertikalnem položaju, vsak drug položaj lahko privede do poškodb.
- Ne vključujte kosilnice, če je ta v prevrnjenem položaju.
- Poskrbite za čistost ventilacijskih odprtín, ki zagotavljajo pretok zraka za hlajenje motorja v procesu delovanja.
- Ta izdelek je namenjen samo za košnjo trave, ki raste na tleh. Ne kosite rastlin na stenah, kamnih ipd.
- Bodite previdni, ne dopuščajte udarjanja rezalne glave v predmete in ovire: to lahko privede do poškodb rezalne glave ali k poškodbam zaradi odbitja tujkov.
- Rezalna glava se še nekaj časa po izklopu kosilnice vrti, zato jo, da bi se izognili poškodbam rok in nog, ne izpuščajte iz rok.
- Prepovedano je zaustavljanje rezalne glave z rokami.
- Izključite kosilnico in jo izklopite iz vtičnice vsakič pred popravilom in servisiranjem. (čiščenje, regulacija, preverjanje električnih spojev glede možnih poškodb).
- Ne puščajte kosilnice brez nadzora.
- Shranjujte kosilnico v suhem prostoru, nedostopnem otrokom.
- Ne predelujte konstrukcije kosilnice, ker je to nevarno.

**Pozor! Da bi preprečili pregrevanje elektromotorja in izklop kosilnice, je vsakih 15 minut nepretrganega obratovanja treba ustaviti delo in narediti odmor za 10-15 minut.**

### SERVIS IN VZDRŽEVANJE

**Pred rednim vzdrževanjem izključite napravo iz omrežja**

Redno čistite napravo pred ostanki trave, jo vzdržujte in ohranjajte v primernem stanju, saj s tem zagotavljate učinkovito uporabo za daljši čas.

Pazite, da ventilacijske odprtine v ohišju motorja, ne bi bile zapolnjene s travo.

Vzdržujte čistočo celotnega izdelka. Čistite ga z mehko ščetko ali gobo.

Pri čiščenju izdelka ne uporabljajte milnih sredstev in agresivnih snovi.

Dopolnilno mazanje naprave ni potrebno. V primeru napak se obrnite na službo servisa SBM Group.

### VARSTVO OKOLJA

Neuporabno napravo ali njene dele ter embalažo oddajte na najbližji obrat reciklaže.

## Trimer električni

### NAMJENA

Električni trimer služi za podrezivanje nevisoke dekorativne trave.

Ovaj proizvod nije predviđen za šišanje:

- vlažne trave
- trave s rosom,
- biljaka s krutim stablom.

Ovaj trimer nije predviđen za profesionalnu uporabu, to jest za košenje velike količine trave u parkovima, društvenim mjestima, na poljima, vrtovima itd.

Ne koristite ovaj proizvod za usitnjavanje trave.

### TEHNIČKA SIGURNOSNA PRAVILA

Radi izbjegavanja zapaljenja, udara električne struje i nanošenja povreda, električni alati moraju se koristiti u suglasju sa zahtjevima ovih uputa.

Također, pročitajte posebno priložene upute o sigurnosnim pravilima!

#### Prije rada, uvjerite se da:

- napon napajanja elektromotora alata odgovara lokalnom mrežnom naponu.
- je rezna glava s niti ispravna i da nije oštećena; - su utičnica, produžni kabel, kabel napajanja i njihovi utikači ispravni, da nema oštećenja električne izolacije te da je osiguran potrebni kontakt;
- je montiran dodatni rukohvat;
- je montiran štitnik, pri čemu je njegov otvoreni dio okrenut od Vas (ako držite trimer u rukama)
- se prekidač alata nalazi u položaju «Isklj»;

#### U procesu rada:

- Trimerom se mogu služiti samo osobe starije od 16 godina.
- Uvjerite se da se druge osobe djeca i životinje nalaze na razmaku od najmanje 5 m od mjesta košenja. Rukovatelj trimera snosi odgovornost za sigurnost svih ljudi koji se nalaze u području rada.
- Osigurajte da je mjesto rada dobro osvijetljeno. Nemojte raditi u predvečerja.
- Prije početka rada provjerite travu koju treba kositi. Pronađene strane predmete: kamenje, grude blata itd. treba pokupiti.
- Zabranjeno je raditi po kiši, na vlažnim i mokrim mjestima te kositi travu s rosom.
- Nemojte raditi trimetrom u blizini lako zapaljivih predmeta.
- Produžni kabel mora biti razvučen tako da ne sprječava Vaše kretanje i košenje trave.
- Koristite samo produžne kablove zaštićene od prljavštine i vlage, predviđene za primjenu na otvorenom.
- Radi Vaše sigurnosti, preporučujemo postavljanje zaštitne sklopke koja reagira na vršna kolebanja jakosti struje ne više od 30 mA.

- Radite u tjesnoj prilijegajućim zaštitnim naočalama (ili s maskom s naočalama), zatvorenoj obući koja ne proklizava, rukavicama, naušnicima.
- Trimer držite čvrsto u rukama, pazeći na ravnotežu. Alat držite u vertikalnom položaju, jer svaki drugi položaj može dovesti do povreda.
- Ne uključujte trimer u prevrnutom položaju.
- Pazite na čistoću ventilacijskih otvora, jer oni osiguravaju cirkulaciju zraka za hlađenje motora za vrijeme rada.
- Ovaj je uređaj predviđen za košenje trave koja raste na zemlji. Ne kosite raslinje na stijenama, kamenju itd.
- Budite točni i ne dopuštajte sudaranje rezne glave s bilo kakvim predmetima ili preprekama. to može dovesti do oštećivanja glave ili do povreda kao rezultata odskakivanja stranih predmeta.
- Glava s niti vrti se još neko vrijeme nakon isključivanja trimera. Zbog toga ju, radi izbjegavanja povreda, držite dalje od ruku i nogu dok se potpuno ne zaustavi.
- Zabranjeno je zaustavljati reznju glavom rukom.
- Svaki put prije remonta i održavanja isključite trimer i izvadite utikač iz mrežne utičnice (čišćenje, regulacija, provjera oštećenosti električnih spojeva).
- Ne ostavljajte trimer bez nadzora.
- Čuvajte proizvod na suhom mjestu, nedostupnom za djecu.
- Ne unosite vlastite izmjene u konstrukciju trimera: to je opasno.

**Pozor! Radi izbjegavanja pregrijavanja elektromotora i prekida rada trimera, poslije svakih 15 minuta neprekidnoga rada trimera treba ga isključiti i napraviti stanku od 10-15 minuta.**

### TEHNIČKO ODRŽAVANJE I SKRB

**Prije početka tehničkoga održavanja isključite alat iz električne mreže!**

Redovito čistite alat od ostataka trave i održavajte ga na odgovarajući način, jer će to osigurati efikasnu eksploataciju tijekom dugoga perioda vremena.

Pazite na to da ventilacijski otvori na kućištu motora ne budu začepljeni travom.

Pazite na čistoću samoga proizvoda. Brišite ga mekanom četkom ili spužvom.

Pri čišćenju proizvoda ne primjenjujte sredstva za pranje i agresivne tvari.

Dodatno podmazivanje alata nije potrebno.

U slučaju neispravnosti obratite se Servisnoj službi SBM Group.

### ZAŠTITA OKOLIŠA

Alat koji Vam više nije potreban, priključke i/ili ambalazaš molimo predavati u najbližu organizaciju koja se bavi preradom sekundarnih sirovina.

## ΤΡΙΜΜΕΡ (ΧΛΟΟΚΟΠΤΙΚΟ ΜΗΧΑΝΗΜΑ) ΗΛΕΚΤΡΙΚΟ

### ΠΡΟΟΡΙΣΜΟΣ

Το ηλεκτρικό τρίμμερ προορίζεται για το θερισμό χαμηλής διακοσμητικής πρασινάδας (χόρτων). Το εργαλείο δεν προορίζεται για θερισμό:

- υγρών χόρτων
- χόρτων με δροσιά
- φυτών με σκληρό βλαστό

Επίσης το εργαλείο δεν προορίζεται για επαγγελματική χρήση: για θερισμό μεγάλης ποσότητας χόρτων στα πάρκα, στους κοινωνικούς χώρους, στους κάμπους κτλ. Μην χρησιμοποιείται το εργαλείο για ξέφτισμα χόρτων.

### ΚΑΝΟΝΕΣ ΑΣΦΑΛΕΙΑΣ

Για να αποφύγετε ανάφλεξη, ηλεκτροπληξία και σωματικές βλάβες το εργαλείο πρέπει να χρησιμοποιείται όπως ορίζουν οι οδηγίες χρήσεως. Διαβάστε επίσης προσεκτικά ξεχωριστές οδηγίες ασφάλειας που επισυνάπτονται.

#### Πριν την εργασία βεβαιωθείτε ότι:

- η τάση στο δίκτυο συμφωνεί με την τάση εργασίας ηλεκτρικού κινητήρα.
- το καρούλι με συνθετικό νήμα λειτουργεί σωστά και δεν έχει βλάβες.
- πριζα, μπαλαντέζα, ηλεκτρικό καλώδιο και ρευματολήπτες δεν έχουν βλάβες και υπάρχει καλή επαφή.
- τοποθετήθηκε επιπρόσθετο χερούλι.
- τοποθετήθηκε κάλυμμα ασφαλείας και το ανοιχτό του μέρος ώστε το ανοιχτό μέρος να είναι στριμμένο από εσάς (εάν κρατάτε το τρίμμερ στα χέρια).
- διακόπτης εργαλείου βρίσκεται στη θέση «Κλειστό».

#### Κατά τη διάρκεια εργασίας:

- Η χρήση του εργαλείου επιτρέπεται μόνο από άτομα άνω από 16 ετών.
- Βεβαιωθείτε ότι άλλα άτομα, παιδιά καθώς και ζώα βρίσκονται τουλάχιστον σε απόσταση 5 μέτρων από τον τόπο εργασίας σας. Ο χειριστής εργαλείου έχει την ευθύνη για την ασφάλεια όλων όσων βρίσκονται στη ζώνη εργασίας.
- Εξασφαλίστε καλό φωτισμό στον τόπο εργασίας. Μην εργάζεστε στο σκοτάδι.
- Πριν την εργασία ελέγξτε το χόρτο που θα θερίσετε. Πρέπει να βγάλετε πέτρες, σκουπίδια κτλ.
- Απαγορεύεται η εργασία στη βροχή, στα υγρά μέρη καθώς και να θερίζετε χόρτα με δροσιά.
- Μην εργάζεστε δίπλα σε εύφλεκτα αντικείμενα.
- Η μπαλαντέζα πρέπει να τοποθετηθεί με τέτοιο τρόπο ώστε να μην εμποδίζει τις κινήσεις σας κατά την εργασία.
- Χρησιμοποιείτε μπαλαντέζες που έχουν ασφάλεια από σκόνη και υγρά και προορίζονται για εργασία εκτός κλειστών χώρων.
- Για την ασφάλειά σας συνιστούμε να τοποθετήσετε μηχανισμό ασφαλείας διακόπτης που ενεργοποιείται σε περίπτωση παλμών έντασης ηλεκτρικού ρεύματος στο δίκτυο κάτω από 30 mA.

- Να εργάζεστε με γυαλιά ασφαλείας (ή με μάσκα γυαλιών), κλειστά μη λεία υποδήματα, γάντια και προστατευτικά ακουστικά.
- Κρατάτε γερά το εργαλείο στα χέρια, κρατώντας ισορροπία. Κρατάτε το εργαλείο σε κάθετη θέση επειδή οποιαδήποτε άλλη θέση μπορεί να προκαλέσει σωματικές βλάβες.
- Μην ενεργοποιήσετε το εργαλείο όταν βρίσκεται στην ανάποδη θέση.
- Τηρήστε τις θυρίδες εξαερισμού σε καθαριότητα, επειδή εξαεφαλίζουν κυκλοφορία αέρα για την ψύξη του κινητήρα κατά την εργασία.
- Το εργαλείο προβλέπεται μόνο για θερισμό χόρτων που φυτρώνουν στη γη. Μην θερίζετε χόρτα σε τοίχους και πέτρες.
- Να είστε προσεκτικοί, αποφεύγετε τη σύγκρουση του καρουλιού με άλλα αντικείμενα ή εμπόδια: αυτό μπορεί να προκαλέσει βλάβη του καρουλιού ή σωματικές βλάβες λόγω αναπήδησης αντικειμένων.
- Επειδή το καρούλι με το νήμα συνεχίζει να στρέφεται για λίγο μετά την απενεργοποίηση, προκειμένου να αποφύγετε σωματικές βλάβες κρατήστε το μακριά από τα πόδια και χέρια.
- Απαγορεύεται να σταματάτε το καρούλι με το χέρι.
- Απενεργοποιήστε το εργαλείο και αποσυνδέστε το ρευματολήπτη από την πριζα κάθε φορά πριν την επισκευή ή τηχητική συντήρηση (καθάρισμα, ρύθμιση, έλεγχο ηλεκτρικών συνδέσεων για βλάβες).
- Μην αφήνετε το εργαλείο χωρίς επίβλεψη.
- Να φυλάτε το εργαλείο σε ξηρό μέρος, μακριά από τα παιδιά.
- Τυχόν αλλαγές στην κατασκευή του τρίμμερ: είναι επικίνδυνες.

**Προσοχή! Για να μην υπερφορτώνετε το εργαλείο πρέπει μετά από κάθε 15 λεπτά συνεχούς εργασίας να το απενεργοποιήσετε για διάλυμα 10-15 λεπτών.**

### ΤΕΧΝΙΚΗ ΣΥΝΤΗΡΗΣΗ

**Πριν την τεχνική συντήρηση αποσυνδέστε το εργαλείο από ηλεκτρικό δίκτυο!**

Τακτικά καθαρίστε το εργαλείο από τα υπολείμματα χόρτων και διατηρείστε το σε καλή κατάσταση, εξασφαλίζοντας έτσι την μακρόχρονη αποδοτική λειτουργία του. Ελέγξτε τις θυρίδες εξαερισμού στο σώμα του κινητήρα να μην βουλώνουν από χόρτα. Διατηρείτε το εργαλείο καθαρό. Καθαρίστε το με μαλακή βούρτσα ή σφουγγάρι. Απαγορεύεται η χρήση διαλυτικών: βενζίνης, οινόπνευματος, αμμωνιακών διαλυτικών ουσιών κτλ. για την απομάκρυνση βρομιάς. Τα ανωτέρω υγρά επιδρούν αρνητικά στο σώμα του εργαλείου. Δεν απαιτείται επιπρόσθετη λίπανση του εργαλείου. Σε περίπτωση βλάβης απευθυνθείτε στην Υπηρεσία σέρβις SBM Group.

### ΠΡΟΣΤΑΣΙΑ ΠΕΡΙΒΑΛΛΟΝΤΟΣ

Τα άχρηστα εργαλεία, εξαρτήματα και οι συσκευασίες τους παρακαλούμε να παραδοθούν στη πλησιέστερη εταιρεία που ασχολείται με κατεργασία χρησιμοποιημένων βιομηχανικών προϊόντων.

## Elektrikli trimmer

### GÖREVİ

Elektrikli trimmer alçak dekoratif otun tırpanlanması için tasarlanmıştır.

Bu ürün:

- nemli ot
- çiyli ot
- sert saplı bitkilerin tırpanlanması için kullanılamaz.

Bu trimmer profesyonel amaçlı değil yani park, kamu sahaları, tarla, bostan gibi yerlerde büyük miktarda otun tırpanlanması için kullanılamaz.

Makineyi otun ufalanması için kullanmayınız.

### GÜVENLİK KURALLARI

Elektrik cihazı yanma, elektrik çarpması ve yaralanmayı önlemek amacıyla bu kullanma kılavuzuna uygun kullanılmalıdır. Ayrıca güvenlik kurallarına ait ek talimatı da okuyunuz.

#### İşe başlamadan önce:

- Aletin elektrik motorunun gerilimi şebeke voltajına uyması,
- Olta ipliği makarasının sağlam olduğu,
- Priz, uzatma kablosu, besleme kablosu ve onların fişi normal olduğu ve elektrik izolasyonunun arızalı olmadığı ve gereken kondağın sağlandığı;
- Ek kolun kurulmuş olması,
- Koruyucu kılıfın kurulmuş olması, bu arada onun açık kısmı kendinizden dışarıya doğru dönmüş olması (trimmeri elde tutarken),
- Aletin kapatma anahtarı "Off" pozisyonunda olmasından emin olunuz.

#### Çalışma sırasında:

- Trimmeri sadece 16 yaşına erişmiş kişiler kullanabilir.
- Diğer kişilerin, çocuk ve hayvanların tırpanlanma yerinden en az 5 metre uzaklıkta bulunduğundan emin olunuz. Trimmer ile çalışan iş sahasında bulunan tüm kişilerin güvenliğinden sorumluluk taşır.
- Çalışma sahasının iyi aydınlatılmış olduğunu sağlayınız. Karanlıkta çalışmayınız.
- İşe başlamadan önce tırpanlanması gereken otu kontrol ediniz. Taş, çöp gibi yabancı cisimlerin bulunması halinde onları uzaklaştırınız.
- Yağmur altında nem ve yağ yerlerde çalışmak ve ayrıca çiyli otu tırpanlanmasına müsaade edilemez.
- Trimmer ile kolay tutuşabilen maddelerin yakınlığında çalışmayınız.
- Elektrik uzatma kablosu hareketinizi ve otun tırpanlanmasına engel olamayacak şekilde uzatılmalıdır.
- Sadece mekan dışı kullanılan toz ve nem korumalı uzatma kullanılabilir.

- Güvenliğiniz açısından besleme şebekesinde en fazla 30 mA düzeyinde cereyan sıçramaları meydana geldiği halde devreye girecek emniyet kapatma ünitesinin kurulması önerilir.
- Çalışırken sıkı yapışmış koruyucu gözlük (veya gözlüklü maske) kapalı ve kaymaz ayakkabı, eldiven, kulaklık kullanınız.
- Dengeyi kaybetmeden trimmeri elinizde sıkı tutunuz. Aleti dikey pozisyonda tutunuz, herhangi bir diğer pozisyon yaralanmaya neden olabilir.
- Trimmeri devrilmemiş halde çalıştırmayınız.
- Havalandırma deliklerinin temizliğine dikkat ediniz, çünkü onlar hava dolaşımını sağlamakla motorun soğumasına yardımcı olur.
- Bu ürün sadece toprak üzerinde biten otun tırpanlanması için kullanılır. Duvar, taş vs üzerindeki bitkileri tırpanlamayınız.
- İtinalliyiniz, makaranın herhangi bir cisim veya engeller ile çarpmasından kaçınınız, bu yabancı cisimlerin sıçraması neticesinde makaranın bozulmasına veya yaralanmaya neden olabilir.
- Trimmerin kapatılmasından sonra olta iplikli makara bir süre dönmeye devam ettiğinden dolayı yaralanmaya yol vermemek için onu el ve ayaklarınızdan uzak tutunuz.
- Makarayı el ile durdurmayınız.
- Trimmeri onarım ve bakım (temizleme, ayarlar, elektrik bağlantılarının arıza arama kontrolü) yapmadan önce trimmeri kapatıp fişini prizden çıkarınız.
- Trimmeri nezaretsiz bırakmayınız.
- Ürünü kuru ve çocukların ulaşamayacağı yerde saklayınız.
- Trimmerin yapısını kendiniz değiştirmeyiniz – bu çok tehlikeli olabilir.

**Dikkat! Elektrik motorunun aşırı ısınması ve trimmerin arızalanmasını önlemek amacıyla sürekli çalışırken her 15 dakikadan bir trimmeri kapatmak ve 10-15 dakika ara vermek gerekir.**

### TEKNİK SERVİS VE BAKIM

**Teknik bakıma başlamadan önce aleti besleme kaynağından ayırınız.**

Aleti muntazam olarak ot kalıntılarından temizleyin ve uzun süre verimli işletmesini sağlamak için gereken şekilde muhafaza ediniz.

Motor gövdesindeki havalandırma deliklerinin ot ile tıkanmış olup olmadığına dikkat ediniz.

Ürünü temiz saklayınız. Onu yumuşak fırça veya sünger ile siliniz.

Ürünü temizlerken deterjan ve aşındırıcı maddeler kullanmayınız.

Alet ek yağlama istemez.

Arıza durumunda SBM grup Servisine başvurunuz.

### ÇEVRE KORUMA

Artık işe yaramayan alet, parça ve/veya ambalajın tekrar işlenip kazandırılması için en yakın kabul noktasına teslim etmenizi rica ederiz.



## جهاز العشب المسوية السطح الكهربائية

### مكنة تهذيب الحشائش الكهربائية

#### الاستخدام

هذه المكنة معدة لأجل قص حشائش الزينة القليلة الطول .

هذه المكنة لا يمكن استخدامها لأجل :

- الحشائش الرطبة
  - الحشائش المحملة بالندى
  - النباتات ذات السيقان الصلبة
- هذه المكنة ليست لأجل الاستخدام المحترف : يعني قص كميات كبيرة من الحشائش في الحدائق ، الأماكن العامة ، السهول ، البساتين الخ .
- لا تستخدموا المكنة لأجل فرم الحشائش .

#### أرشادات الأمان

لتجنب الأحتراق و الصدمات الكهربائية والأصابات بواسطة الألة يجب استخدامها حسب متطلبات التعليمات التالية . إقرأوا أيضا الملحق الإضافي عن تعليمات الأمان .

#### قيل البدء بالعمل تأكدوا مما يلي :

- شدة التيار المتردد مطابقة لشدة تيار في الألة .
- البكرة و السلك صالحان ، و بدون تلف .
- مأخذ التيار ، الوصلة ، سلك التغذية الكهربائية و الفيش بحالة جيدة ، لا يوجد عطب في أجزاء العزل الكهربائي .
- الذراع الإضافية مركبة .
- غطاء الحماية مركب ، و الجزء المفتوح منه بالعكس منكم . ( عند مسك المكنة باليدين ) .
- مفتاح التشغيل في وضعية " مفصول " .

#### أثناء سير العمل :

- يسمح باستخدام المكنة للأشخاص الذين تخطوا السادسة عشر من العمر .
- تأكدوا من أن الأشخاص الآخرين : أطفال أو حيوانات موجودين على مسافة لا تقل عن 5 أمتار من مكان القص . عامل المكنة يتحمل مسؤولية سلامة كل الأشخاص الموجودين في منطقة العمل .
- تأمين الإضاءة الكافية لمكان العمل و لايسمح بالعمل في أوقات الظلام .
- قبل بدء العمل أفحصوا الأعشاب المراد قصها . إذا لاحظتم أجسام غريبة : أحجار ، أسواخ و إلخ .. يجب إبعادها .
- يمنع العمل تحت المطر ، في الأماكن الرطبة و الندية ، و كذلك الحشائش الندية .

لا تعملوا بالمكنة بالقرب من المواد القابلة للاشتعال .

- وصلة السلك الكهربائية يجب أن تكون موضوعة بحيث لا تشكل لكم عائق عند تحرككم أو قص الحشائش .
- استخدموا وصلة محمية من الرطوبة و الغبار ، مخصصة للعمل في الأماكن المكشوفة .

- لأجل سلامتكم ينصح بتركيب جهاز حماية الأنطفاء . و الذي يعمل في حال تراوح شدة التيار لا أكثر من 30 MA .

- أصعلوا بعد أرتداء نظارات واقية جيدا ( أو قناع مع نظارات ) ، و أحذية غير قابلة للتزحلق . قفازات و سماعات .

- أمسكوا المكنة جيدا باليدين مع الحفاظ على التوازن . أمسكوا المكنة في وضعية عمودية ، أي وضعية أخرى ممكن أن تؤدي للأصابة .

- لا تشغيل المكنة و هي مقفولة .

- حافظوا على نظافة فتحات التهوية ، لأنها تؤمن دورة الهواء لأجل تبريد المحرك أثناء العمل .

- هذه الألة معدة لأجل قص و تهذيب الحشائش التي تنمو على الأرض . لا تحاولوا قص الحشائش عن الحيطان أو الأحجار الخ ..

- سوليك الحذر بأن لا ترتطم البكرة بأي جسم أو عقبة ما . هذا ممكن أن يؤدي إلى تلف البكرة أو إصابة العامل من الشطابا المتطايرة .

- بعد إطفاء الألة تواصل البكرة و السلك الدوران لبعض الوقت ، لذلك لتجنب الإصابة أبعدهما عن الأيدي أو الأرجل .

- يمنع إيقاف البكرة بواسطة اليد .

- كل مرة قبل القيام بالصيانة عليكم إطفاء المكنة و أفسلوا الفيش من مأخذ التيار ( التنظيف ، الضبط ، التحقق من تلف التوصيلات الكهربائية ) .

- لا تتركوا المكنة بدون رقابة .

- أحفظوا المكنة في مكان جاف ، بعيد عن منال للأطفال .

- لا تقوموا بأي تغيير شخصي في تصميم المكنة هذا خطر .

-

-

-

-

-

-

-

-

-

-

-

-

-

-

-

#### الصيانة الفنية و الخدمة

##### قيل الصيانة أفضلوا المكنة من التيار المتردد .

يجب تنظيف المكنة بشكل دائم من بقايا الحشائش و حفظها جيدا . هذا يساعد على العمل الفعال طوال فترة الخدمة .

أنتبهوا لعدم أسداد فتحات التهوية على هيكل المكنة بالأوساخ . و حاولوا ترك المكنة دائما نظيفة . بمسحها بواسطة فرشاة طرية أو أسفنجية . لا تستخدموا

أثناء التنظيف محاليل تنظيف . لا تتطلب المكنة تشحيم إضافي .

في حال حدوث اي عطل اتصلوا بمرکز خدمة SBM Group

## Електрични тример

### УПУТСТВО

Због сопствене безбедности и безбедности других, молимо вас да пажљиво прочитате ово упутство пре употребе овог апарата. Имајте на безбедном месту за будућу употребу.

Упозорење! Увек прочитајте упутство за електрични алат пажљиво пре употребе. То ће вам помоћи да схватите свој производ лакше и избегли непотребне ризике.

Имајте ово упутство на сигурном месту за будућу употребу.

### НАМЕНА

Овај електрични тример је намењен за кошење траве ниске декоративне.

Није намењен за кошење мокроу траву, свеж траве. Овај апарат није намењен за кошење траве у парковима ван, јавним местима, поља итд

### ДУПЛО ИЗО

Овај електрични алат је двоструко изолован. Сви спољни делови су изоловани од главног напајања. То га чини непотребно за овај апарат, да буде уземљена.

### СИГУРНОСНА УПУТСТВА

- Одложите пластичних кеса сигурно - они сугушење опасност за малу децу.
- У област радите у чисто и уредно.
- Не користите алате на киши или мокром окружењу.
- Немојте користити алат за напајање на којима постоји опасност од пожара или експлозије - односно у близини запаљивих течности или гасова.
- Не дозволите деци у области у којој радите.
- Не дозволите деци и другим људима додир са апаратом.
- Не остављајте електрични алат без надзора.
- Чувати на сувом месту и ван домаћаја деце.
- Увек користите наочаре. Такође препоручујемо коришћење заштитника за уши.
- Носите ципеле не клизају. Немојте да носите сандале или отворене врхом ципеле.
- Пре употребе електричног алата, проверите прво за оштећених делова, а ако их не користите пре него што доде или делови су замењени новим.
- Немојте да користите Електрични алат када сте уморни или су пили алкохол.
- Немојте силем уређај - пустите да се ради по курсу за који је намењен.
- Не нагињите превршише док радите - можете да изгубите равнотежу.
- Морате да искључите свој алат наалат је укључивање/искључивање после употребе.
- Никада не користите уређај без сигурносног стражара новим. Увек мора остати уградња.

- Препоручујемо употребу једне РСД (уређај диференцијалне струје) од не више од 30 mA, на утичнице када се користи овај апарат.
  - Користите само резервне делове и прибор које је испоручио SBM group. Употреба прилога, осим оних испоручује или препоручени од стране СБМ групе ће изгубити гаранцију и може бити опасно.
  - Користите овај уређај у предвиђену намену - тримавање траве и жбуње светло.
  - Не дозволите да се кабл за напајање или лежао на преко оштрих предмета који би могао да продре у спољашње изолације. Извршите визуелни преглед за напајање пре употребе, а ако је оштећен, да га замени центар специјалистичке службе. Немојте користити апарат ако је кабл оштећен.
- Изнад свега - будите опрезни!

### МРЕЖНИ УТИКАЧ ЗАМЕНА

Ако сте уопште у недоумици у погледу уклањања старе и поново повежете утикач нови, требало би да контактирате надлежног електричара да то уради за вас.

Ако имате заменити жице у било ком тренутку молимо вас повезати на следећи начин:

Причврстите плави кабл (Неутрал) на терминал назнаком Н или у боји црне или плаве.

Причврстите браон кабл (уживо) на терминал назнаком Л или црвене или браон боји.

Коришћење продужни каблови

Све електричне везе нпр. продужног кабла, морају бити одобреног типа водоотпорног за спољну употребу и обележена у складу са тим. Као понуде за ову машину увек користите кабл локал од најмање 1,5 мм<sup>2</sup>.

Увек потпуно опустите продужне каблове пре употребе.

### ПОСЕБНА УПОЗОРЕЊА БЕЗБЕДНОСТ

Пањња: Опасност!

- Резни елементи наставља да ротира након искључити мотор.
- Ако се кабл буде оштећена током употребе, извучите кабл из струје одмах. НЕ додиривати пре него што искључите снабдевању. Не користите уређај уколико уређај или кабл продужни кабл су оштећени.
- Држите продужне каблове даље од сечења елемената.
- Никада не елементе метала резањем на овом уређају.
- Проверите и редовно одржавање тример. Да тример поправити само од стране овлашћеног сервисера.
- Држите руке и ноге даље од површине сечења у сваком тренутку. Држите другу (напред) руку на бочну дршку.
- Увек држите тример на сигурној удаљености од тела.
- Увек носите заштитне наочаре.
- Увек користите рукавице.
- Користите само тример на дневном светлу.
- Проверите да отвори за вентилацију су јасно русhevина у сваком тренутку.

- 
- Проверите да нема људи или животиње у оквиру 5 метара од нашег обрезивања подручја.
  - Пре употребе тримера, уклоните све камење, мотке, играчке или других страних тела из подручја.
  - Пазите да не повредите себе на монтираном сечиву за скраћивање влакном линију. Након проширења нову линију сечења увек врате тример у нормалан положај оперативног пре укључивања.
  - Никада не посежите у доњој страни уређаја са снагом и даље на. Извадите утикач из утичнице пре него што покушате да уклоните или додирнете радкапна примера нит.

## **РАД СА БРУСХ ЦУТТЕР**

Држите оловку четкице са десном руком на окидачу ручке и леву на предњој. Имајте чврсто са обе руке док је у раду. Четка секач треба да се одрже удобан се наместите тако да вам неће бити повучена из равнотеже од ударца -бацк реакцију сечивом за сечење.

Подесите каиш рамена да поставите оловку четкице на удобан рад положају и да се осигура да ће каиш да смањи ризик од оператора контакт са сечивом.

Будите изузетно пажљиви када користите сечиво са овом јединицом. Бладе потисак јереакција која се може десити када се врти уговори сечиво ништа не може да смањи. Овај контакт може да изазове да се сечиво заустави на тренутак, и одједном „гурну“ уређај од објекта који је погођен. Ова реакција може бити насилан довољно да изазове оператер да изгуби контролу над јединицом. Бладе потисак може доћи без упозорења да је сечиво Снагс, тезге и везује. Ово је више вероватно да ће доћи у подручјима у којима је тешко видетиматеријал који се сече. За сечење једноставност и сигурност, приступ коров који се сече са десне на лево. У случају дане-очекивани објекат или дрвени акција је наишла, то би могло да смањи ножа реакцију потиска.

## **ОДРЖАВАЊЕ**

Уверите се да машина не живи када извођење рада на одржавању мотора!

Редовно чистите кућиште машине меком крпом, по могућству након сваке употребе. Држите су вентилациони отвори без прашине и прљавштине. Ако прљавштина не спадне користите мекану крпу наглажену водом и сапуницом. Никада не користите раствараче као што су бензин, алкохол, амонијак, воду итд. Ови растварачи могу оштетити пластичне делове.

Машина не захтева додатно подмазивање.

Уколико дође до квара, нпр након гажења дела, обрратите се локалном SBM group дилера.

## **ОКРУЖЕЊЕ**

У циљу спречавања машину од оштећења приликом транспорта, испоручује се у чврстој амбалажи. Већина материјала за паковање могу да се рециклирају. Узмите ове материјале на одговарајућим локацијама за рециклажу. Узми своје нежељене машине на локалну SBM group дилера. Овде ће бити уклоњени на еколошки безбедан начин.

# Exploded view DGT-1010N

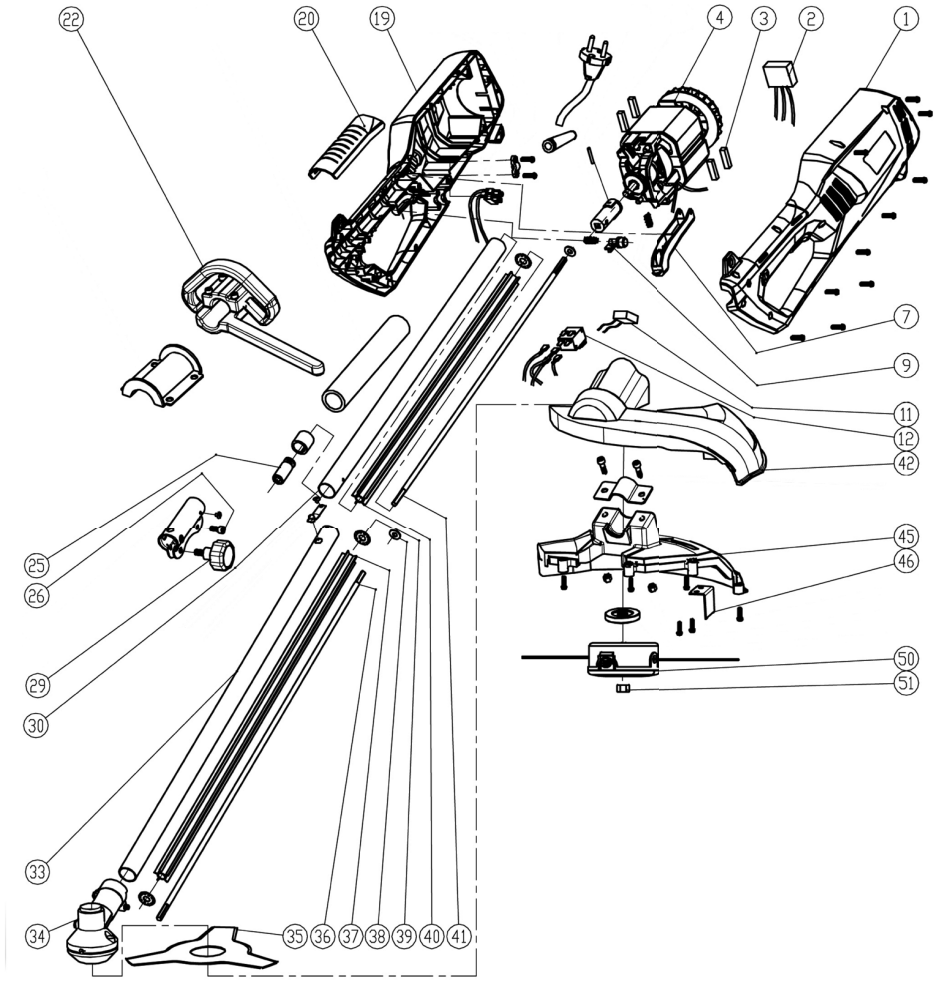

---

## Spare parts list DGT-500N

<b>No.</b>	<b>Part Name</b>	<b>No.</b>	<b>Part Name</b>
1	Housing left	33	Tube bottom
2	Soft Start	34	Gear box assy
3	Rubber bearing sleeve	35	Blade
4	Motor	36	Shaft bottom
7	Button switch	37	Shaft sleeve bottom
9	Lock switch	38	Clutch
11	Capacitor	39	Clutch
12	Switch	40	Shaft sleeve upper
19	Housing right	41	Shaft upper
20	Soft cover housing	42	Soft cover cover
22	Handle auxiliary	45	Cover protective
25	Shaft flexible	46	Blade guard
26	Bolt	50	Reel assy
29	Knob fixing	51	Nut spindle
30	Tube upper		

**DE KONFORMITÄTSERKLÄRUNG** 

Wir erklären in alleiniger Verantwortung, daß dieses Produkt mit den folgenden Normen oder normativen Dokumenten übereinstimmt: EN 55014-1:2006; EN 55014-2/A1:2001; EN 61000-3-2:2006; EN 61000-3-3/A2:2005 gemäß den Bestimmungen der Richtlinien 2006/42/EG, 2006/95/EG, 2004/108/EGC.

GERÄUSCH/VIBRATION Gemessen gemäß EN 60 745 beträgt der Schalldruckpegel dieses Gerätes < 85 dB(A) und der Schalleistungspegel <96 dB(A) (Standard-abweichung: 3 dB), und die Vibration <8.5 m/s<sup>2</sup> (Hand-Arm Methode).

**GB DECLARATION OF CONFORMITY** 

We declare under our sole responsibility that this product is in conformity with the following standards or standardized documents: EN 55014-1:2006; EN 55014-2/A1:2001; EN 61000-3-2:2006; EN 61000-3-3/A2:2005 in accordance with the regulations 2006/42/EEC, 2006/95/EEC, 2004/108/EEC.

NOISE/VIBRATION Measured in accordance with EN 60745 the sound pressure level of this tool is < 85 dB(A) and the sound power level is <96 dB(A) (standard deviation: 3 dB), and the vibration is <8.5 m/s<sup>2</sup> (hand-arm method).

**FR DÉCLARATION DE CONFORMITÉ** 

Nous déclarons sous notre propre responsabilité que ce produit est en conformité avec les normes ou documents normalisés suivants: EN 55014-1:2006; EN 55014-2/A1:2001; EN 61000-3-2:2006; EN 61000-3-3/A2:2005 conforme aux réglementations 2006/42/CEE, 2006/95/CEE, 2004/108/CEE.

BRUIT/VIBRATION Mesuré selon EN 60 745 le niveau de la pression sonore de cet outil est < 85 dB(A) et le niveau de la puissance sonore <96 dB(A) (déviations standard: 3 dB), et la vibration <8.5 m/s<sup>2</sup> (méthode main-bras).

**ES DECLARACIÓN DE CONFORMIDAD** 

Declaramos bajo nuestra sola responsabilidad que este producto está en conformidad con las normas o documentos normalizados siguientes: EN 55014-1:2006; EN 55014-2/A1:2001; EN 61000-3-2:2006; EN 61000-3-3/A2:2005 de acuerdo con las regulaciones 2006/42/CEE, 2006/95/CEE, 2004/108/CEE.

RUIDOS/VIBRACIONES Medido según EN 60 745 el nivel de la presión acústica de esta herramienta se eleva a < 85 dB(A) y el nivel de la potencia acústica <96 dB(A) (desviación estándar: 3 dB), y la vibración a <8.5 m/s<sup>2</sup> (método brazo-mano).

Product management  
V. Nosik  
SBM group GmbH  
Kurfürstendamm 21  
10719 Berlin, Germany

**PT DECLARAÇÃO DE CONFIRMIDADE** 

Declaramos sob nossa exclusiva responsabilidade que este producto cumpre as seguintes normas ou documentos normativos: EN 55014-1:2006; EN 55014-2/A1:2001; EN 61000-3-2:2006; EN 61000-3-3/A2:2005 conforme as disposições das directivas 2006/42/CEE, 2006/95/CEE, 2004/108/CEE.

RUIDO/VIBRAÇÕES Medido segundo EN 60 745 o nível de pressão acústica desta ferramenta é < 85 dB(A) e o nível de potência acústica <96 dB(A) (espaço de erro: 3 dB), e a vibração <8.5 m/s<sup>2</sup> (método braço-mão).

**IT DICHIARAZIONE DI CONFORMITÀ** 

Dichiaro, assumendo la piena responsabilità di tale dichiarazione, che il prodotto è conforme alle seguenti normative e ai relativi documenti: EN 55014-1:2006; EN 55014-2/A1:2001; EN 61000-3-2:2006; EN 61000-3-3/A2:2005 in base alle prescrizioni delle direttive 2006/42/CEE, 2006/95/CEE, 2004/108/CEE.

RUMOROSITÀ/VIBRAZIONE Misurato in conformità al EN 60 745 il livello di pressione acustica di questo utensile è < 85 dB(A) ed il livello di potenza acustica è <96 dB(A) (deviazione standard: 3 dB), e la vibrazione è <8.5 m/s<sup>2</sup> (metodo mano-braccio).

**NL CONFORMITEITSVERKLARING** 

Wij verklaren, dat dit product voldoet aan de volgende normen of normatieve documenten: EN 55014-1:2006; EN 55014-2/A1:2001; EN 61000-3-2:2006; EN 61000-3-3/A2:2005 overeenkomstig de bepalingen van de richtlijnen 2006/42/EEG, 2006/95/EEG, 2004/108/EEG. GELUID/VIBRATIE Gemeten volgens EN 60 745 bedraagt het geluidsrukniveau van deze machine < 85 dB(A) en het geluidsvermogen-niveau <96 dB(A) (standaard deviatie: 3 dB), en de vibratie <8.5 m/s<sup>2</sup> (hand-arm methode).

**DK KONFORMITETSERKLÆRING** 

Vi erklærer under almindeligt ansvar, at dette produkt er i overensstemmelse med følgende normer eller normative dokumenter: EN 55014-1:2006; EN 55014-2/A1:2001; EN 61000-3-2:2006; EN 61000-3-3/A2:2005 i henhold til bestemmelserne i direktiverne 2006/42/EØF, 2006/95/EØF, 2004/108/EØF.

STØJ/VIBRATION Måles efter EN 60 745 er lydtrykniveau af dette værktøj < 85 dB(A) og lydeffektniveau <96 dB(A) (standard deviation: 3 dB), og vibrationsniveauet <8.5 m/s<sup>2</sup> (hånd-arm metoden).

**SE DECLARACIÓN DE CONFORMIDAD** 

Vi intygar och ansvarar för, att denna produkt överensstämmer med följande norm och dokument: EN 55014-1:2006; EN 55014-2/A1:2001; EN 61000-3-2:2006; EN 61000-3-3/A2:2005 enl. bestämmelser och riktlinjerna 2006/42/EWG, 2006/95/EWG, 2004/108/EWG.

LJUD/VIBRATION Ljudtrycksnivån som uppmätts enligt EN 60 745 är på denna maskin < 85 dB(A) och ljudeffektnivån är <96 dB(A) (standard deviation: 3 dB), och vibration är <8.5 m/s<sup>2</sup> (hand-arm metod).

**NO SAMSVARSERKLÆRING** 

Vi erklærer at det er under vårt ansvar at dette produkt er i samsvar med følgende standarder eller standarddokumenter: EN 55014-1:2006; EN 55014-2/A1:2001; EN 61000-3-2:2006; EN 61000-3-3/A2:2005 i samsvar med reguleringer 2006/42/EØF, 2006/95/EØF, 2004/108/EØF.

STØY/VIBRASJON Målt ifølge EN 60 745 er lydtryknivået av dette verktøyet < 85 dB(A) og lydstyrkenivået <96 dB(A) (standard deviasjon: 3 dB), og vibrasjonsnivået <8.5 m/s<sup>2</sup> (hånd-arm metode).

**FI TODISTUS STANDARDINMUKAISUUDESTA** 

Todistamme täten ja vastaamme yksin siitä, että nämä tuote en allalueteltujen standardien ja standardoimisasiakirjojen vaatimusten mukainen EN 55014-1:2006; EN 55014-2/A1:2001; EN 61000-3-2:2006; EN 61000-3-3/A2:2005 seuraavien sääntöjen mukaisesti 2006/42/ETY, 2006/95/ETY, 2004/108/ETY.

MELU/TÄRINÄ Mitattuna EN 60 745 mukaan työkalun melutaso on < 85 dB(A) ja yleensä työkalun äänen voimakkuus on <96 dB(A) (keskihajonta: 3 dB), ja ääriinän voimakkuus <8.5 m/s<sup>2</sup> (käsi-käsivarsi metodi).

Product management  
V. Nosik  
SBM group GmbH  
Kurfürstendamm 21  
10719 Berlin, Germany

**EE VASTAVUSDEKLARATSIOON** 

Kinnitame ainuvastutajana, et see toode vastab järmsitele standarditele või normdokumentidele: EN 55014-1:2006; EN 55014-2/A1:2001; EN 61000-3-2:2006; EN 61000-3-3/A2:2005 vastavalt direktiivide 2006/42/EÜ, 2006/95/EÜ, 2004/108/EÜ.

MÜRA/VIBRATSIOON Vastavalt kooskõlas normiga EN 60 745 läbi viidud mõõtmistele on antud seadme helirõhk < 85 dB(A) ja helitugevus <96 dB(A) (standardkõrvalekalle: 3 dB), ja vibratsioon <8.5 m/s<sup>2</sup> (käe- randme-meetod).

**LV DEKLARĀCIJA PAR ATBILSTĪBU STANDARTIEM** 

Mēs ar pilnu atbildību paziņojam, ka šis izstrādājums atbilst standartiem vai standartizācijas dokumentiem EN 55014-1:2006; EN 55014-2/A1:2001; EN 61000-3-2:2006; EN 61000-3-3/A2:2005 un ir saskaņā ar direktīvām 2006/42/EG, 2006/95/EG, 2004/108/EG.

TROKŠNIS/VIBRĀCIJA Saskaņā ar standartu EN 60 745 noteiktais instrumenta radītā trokšņa skaņas spiediena līmenis ir < 85 dB(A) un skaņas jaudas līmenis ir <96 dB (A) (pie tipiskās izkliedes: 3 dB), un vibrācijas intensitāte ir <8.5 m/s<sup>2</sup> (strādājot rokas režīmā).

**LT KOKYBĖS ATITIKTIKIES DEKLARACIJA** 

Mes atsakingai pareiškiame, kad šis gaminy s atitinka tokius standartus ir normatyvinius dokumentus: EN 55014-1:2006; EN 55014-2/A1:2001; EN 61000-3-2:2006; EN 61000-3-3/A2:2005 pagal EEB reglamentų 2006/42/EG, 2006/95/EG, 2004/108/EG. nuostatas.

TRIUKŠMINGUMAS/VIBRACIJA Šio prietaiso triukšmingumas buvo išmatuotas pagal EN 60 745 reikalavimus keliamo triukšmo garso slėgio lygis siekia < 85 dB(A) ir akustinio galingumo lygis <96 dB(A) (standartinis nuokrypis: 3 dB), ir vibracijos pagreitis rankos plaštakos srityje tipiniu atveju yra mažesnis, kaip <8.5 m/s<sup>2</sup>

**RU ЗАЯВЛЕНИЕ О СООТВЕТСТВИИ** **CE**

Мы с полной ответственностью заявляем, что настоящее изделие соответствует следующим стандартам и нормативным документам: EN 55014-1:2006; EN 55014-2/A1:2001; EN 61000-3-2:2006; EN 61000-3-3/A2:2005 - согласно правилам: 2006/42/ЕЕС, 2006/95/ЕЕС, 2004/108/ЕЕС.

**ШУМ И ВИБРАЦИЯ** По результатам измерений в соответствии с EN60745 уровень звукового давления данного устройства составляет < 85 дБ(А), уровень шума составляет <96 дБ(А), вибрация равна <8.5 м/с<sup>2</sup>.

**KZ СӘЙКЕСТІЛІК ЖӨНІНДЕ ӨТІНІШ** **CE**

Осы бұйым келесі стандарттар мен нормативті құжаттарға сәйкестігі жөнінде толық жауапкершілікпен мәлімдейміз: EN 55014-1:2006; EN 55014-2/A1:2001; EN 61000-3-2:2006; EN 61000-3-3/A2:2005 - ережелеріне сәйкес 2006/42/ЕЕС, 2006/95/ЕЕС, 2004/108/ЕЕС.

**ШУ МЕН ДІРІЛ** EN60745 өлшеулер нәтижесіне сәйкес осы құрылғының дыбыс қысымының деңгейі < 85 дБ(А) құрайды, шу деңгейі <96 дБ(А) құрайды, діріл <8.5 м/с<sup>2</sup> тең.

**UA ЗАЯВА ПРО ВІДПОВІДНІСТЬ** **CE**

Ми з повною відповідальністю заявляємо, що справжній виріб відповідає наступним стандартам і нормативним документам: EN 55014-1:2006; EN 55014-2/A1:2001; EN 61000-3-2:2006; EN 61000-3-3/A2:2005 - згідно із правилами: 2006/42/ЕЕС, 2006/95/ЕЕС, 2004/108/ЕЕС.

**ШУМ І ВІБРАЦІЯ** За результатами вимірів відповідно до EN60745 рівень звукового тиску даного пристрою становить < 85 дБ(А), рівень шуму становить <96 дБ(А), вібрація рівна <8.5 м/с<sup>2</sup>.

**PL OŚWIADCZENIE ZGODNOŚCI** **CE**

Vi erklærer under almindeligt ansvar, at dette produkt er i overensstemmelse med følgende normer eller normative dokumenter: EN 55014-1:2006; EN 55014-2/A1:2001; EN 61000-3-2:2006; EN 61000-3-3/A2:2005 i henhold til bestemmelserne i direktiverne 2006/42/EØF, 2006/95/EØF, 2004/108/EØF.

**STØJ/VIBRATION** Måles efter EN 60 745 er lydtrykniveau af dette værktøj < 85 dB(A) og lydeffektniveau <96 dB(A) (standard deviation: 3 dB), og vibrationsniveauet <8.5 m/s<sup>2</sup> (hånd-arm metoden).

Product management  
V. Nosik  
SBM group GmbH  
Kurfürstendamm 21  
10719 Berlin, Germany

**CZ STRVZUJÍCÍ PROHLÁŠENÍ** **CE**

Potvrzujeme na odpovědnost, že tento výrobek odpovídá následujícím normám nebo normativním pokladům: EN 55014-1:2006; EN 55014-2/A1:2001; EN 61000-3-2:2006; EN 61000-3-3/A2:2005 podle ustanovení směrnice 2006/42/EWG, 2006/95/EWG, 2004/108/EWG.

**HLUČNOSTI/VIBRACI** Měřeno podle EN 60 745 činí tlak hlukové vlny tohoto přístroje < 85 dB(A) a dávka hlučnosti <96 dB(A) (standardní odchylka: 3 dB), a vibrací <8.5 m/s<sup>2</sup> (metoda ruka-paže).

**SK IZJAVA O USKLAĐENOSTI** **CE**

Pod punom odgovornošću izjavljujemo da je ovaj proizvod usklađen sa sledećim standardima ili standardizovanim dokumentima: EN 55014-1:2006; EN 55014-2/A1:2001; EN 61000-3-2:2006; EN 61000-3-3/A2:2005 u skladu sa odredbama smernica 2006/42/ЕЕС, 2006/95/ЕЕС, 2004/108/ЕЕС.

**BUKA/VIBRACIJE** Mereno u skladu sa EN 60 745, nivo pritiska zvuka ovog alata iznosi < 85 dB(A), a jačina zvuka <96 dB(A) (normalno odstupanje: 3 dB), a vibracija <8.5 m/s<sup>2</sup> (mereno metodom na saci-ruci).

**HU HASONLÓSÁGI NYILATKOZAT** **CE**

Teljes felelősségünk tudatában kijelentjük, hogy jelen termék a következő szabványoknak vagy kötelező hatósági előírásoknak megfelel: EN 55014-1:2006; EN 55014-2/A1:2001; EN 61000-3-2:2006; EN 61000-3-3/A2:2005 a 2006/42/EWG, 2006/95/EWG, 2004/108/EWG. előírásoknak megfelelően.

**ZAJ/REZGÉS** Az EN 60 745 alapján végzett mérések szerint ezen készülék hangnyomás szintje < 85 dB(A) a hangteljesítmény szintje <96 dB(A) (normál eltérés: 3 dB), a kézre ható rezgésszám <8.5 m/s<sup>2</sup>.



**RO DECLARAȚIE DE CONFORMITATE CE**

Declaram pe proprie răspundere că acest product este conform cu următoarele standarde sau documente standardizate: EN 55014-1:2006; EN 55014-2/A1:2001; EN 61000-3-2:2006; EN 61000-3-3/A2:2005 în conformitate cu regulile 2006/42/EEC, 2006/95/EEC, 2004/108/EEC.

ZGOMOT/VIBRAȚII Măsurat în conformitate cu EN 60 745 nivelul de presiune a sunetului generat de acest instrument este de < 85 dB(A) iar nivelul de putere a sunetului <96 dB(A) (abaterea standard: 3 dB), iar nivelul vibrațiilor <8.5 m/s<sup>2</sup> (metoda mină - brăț).

**SI IZJAVA O USTREZNOSTI CE**

Odgovorno izjavljamo, da je ta izdelek v skladu z naslednjimi standardi ali standardnimi dokumenti: EN 55014-1:2006; EN 55014-2/A1:2001; EN 61000-3-2:2006; EN 61000-3-3/A2:2005 v skladu s predpisi navodil 2006/42/EEC, 2006/95/EEC, 2004/108/EEC.

HRUP/VIBRACIJA Izmerjeno v skladu s predpisom EN 60 745 je raven zvočnega pritiska za to orodje < 85 dB(A) in jakosti zvoka <96 dB(A) (standarden odmik: 3 dB), in vibracija <8.5 m/s<sup>2</sup>(metoda «dlan-roka»).

**HR BOS IZJAVA O USKLAĐENOSTI CE**

Izjavljujemo uz punu odgovornost da je ovaj proizvod usklađen sa slijedećim normama i normativnim dokumentima: EN 55014-1:2006; EN 55014-2/A1:2001; EN 61000-3-2:2006; EN 61000-3-3/A2:2005 prema odredbama smjernica 2006/42/EWG, 2006/95/EWG, 2004/108/EWG.

BUCI/VIBRACIJAMA Mjereno prema EN 60 745, prag zvučnog tlaka ovog električnog alata iznosi < 85 dB(A) a jakost zvuka <96 dB(A) (standardna devijacija: 3 dB), a vibracija <8.5 m/s<sup>2</sup> (postupkom na šaci-rući).

**GR OE ΔΗΛΩΣΗ ΣΥΜΒΑΤΟΤΗΤΑΣ CE**

Δηλούμε υπευθύνως ότι το προϊόν αυτό είναι κατασκευασμένο σύμφωνα με τους εξής κανονισμούς ή κατασκευαστικές συστάσεις: EN 55014-1:2006; EN 55014-2/A1:2001; EN 61000-3-2:2006; EN 61000-3-3/A2:2005 κατά τις διατάξεις των κανονισμών της Κοινής Αγοράς 2006/42/ΕΟΚ, 2006/95/ΕΟΚ, 2004/108/ΕΟΚ.

ΘΟΡΥΒΟ/ΚΡΑΔΑΣΜΟΥΣ Μετρημένη σύμφωνα με EN 60 745 η στάθμη ακουστικής πίεσης αυτού του εργαλείου ανέρχεται σε < 85 dB(A) και η στάθμη ηχητικής ισχύος σε <96 dB(A) (κοινή απόκλιση: 3 αΒ), και ο κραδασμός σε <8.5 m/s<sup>2</sup> (μεθοδος χειρός/βραχίονα).

**TR STANDARDIASYON BEYANI CE**

Yeğane sorumlu olarak, bu ürünün aşağıdaki standartlara veya standart belgelerine uygun olduğunu beyan ederiz: EN 55014-1:2006; EN 55014-2/A1:2001; EN 61000-3-2:2006; EN 61000-3-3/A2:2005 yönetmeliği hükümleri uyarınca 2006/42/EWG, 2006/95/EWG, 2004/108/EWG.

GÜRÜLTÜ/TITREŞİM Ölçülen EN 60 745 göre ses basıncı bu makinanın seviyesi < 85 dB(A) ve çalışma sırasındaki gürültü <96 dB(A) (standart sapma: 3 dB), ve titreşim <8.5 m/s<sup>2</sup> (el-kol metodu).

**CE إعلان بشأن شهادات التوافق AE**

ننا نصرح و بكل مسؤولية بأن هذه الأداة تطابق المعايير و المواصفات التالية :

EN 55014-1:2006; EN 55014-2/A1:2001; EN 61000-3-2:2006; EN 61000-3-3/A2:2005

و ذلك وفقا للقواعد التالية :

2006/42/EEC, 2006/95/EEC, 2004/108/EEC.

الأهتزاز و مستوى الضجيج

على ضوء نتائج القياسات التي قد تم القيام

بها وفقا لمعيار EN60745 يقدر مستوى

الضغط الصوتي لهذه الأداة ب 85 dB(A)

ديسيبل ، و مستوى الضجيج يساوي

96 dB(A) ديسيبل و تقدر نسبة الاهتزاز

ب 8.5 م/م<sup>2</sup> ثانية

**SR IZJAVA O USAĞLAŠENOSTI CE**

Ми изјављујемо да сносимо искључиву одговорност да је овај производ усклађен са следећим стандардима или стандардизованим документима: EN50144-1, EN50144-2-1, EN55014-1, EN55014-2, EN61000-3-2, EN61000-3-3, у складу са прописима 73/23/CEE, 89/336/CEE, 98/37/CEE.

БУКА/ВИБРАЦИЈЕ Мерено у складу са EN60745 ниво притиска звука овог алата је <85,0 дБ (А) и звучни ниво снаге износи <96,0 дБ (А) (стандардна девијација: 3 дБ), а вибрација је 8,55 м/с<sup>2</sup>.

Product management  
V. Nosik  
SBM group GmbH  
Kurfürstendamm 21  
10719 Berlin, Germany



## DE HINWEISE ZUM UMWELTSCHUTZ

Alt-Elektrogeräte sind Wertstoffe, sie gehören daher nicht in den Hausmüll! Wir möchten Sie daher bitten, uns mit Ihrem aktiven Beitrag bei der Ressourcenschonung und beim Umweltschutz zu unterstützen und dieses Gerät bei den-falls vorhandeneingerichteten Rücknahmestellen abzugeben.

## EN ENVIRONMENTAL PROTECTION

Discarded electric appliances are recyclable and should not be discarded in the domestic waste! Please actively support us in conserving resources and protecting the environment by returning this appliance to the collection centres (if available).

## FR INFORMATIONS SUR LA PROTECTION DE L'ENVIRONNEMENT

Tout appareil électrique usé est une matière recyclable et ne fait pas partie des ordures ménagères! Nous vous demandons de bien vouloir nous soutenir en contribuant activement au ménagement des ressources et à la protection de l'environnement en déposant cet appareil dans sites de collecte(s) existants).

## ES ADVERTENCIA PARA LA PROTECCIÓN DEL MEDIO AMBIENTE

¡Los aparatos eléctricos desechables son materiales que no son parte de la basura doméstica! Por ello pedimos para que nos ayude a contribuir activamente en el ahorro de recursos y en la protección del medio ambiente entregando este aparato en los puntos de recogida existentes.

## PT INDICAÇÕES PARA A PROTECÇÃO DO MEIO AMBIENTE

Aparelhos eléctricos antigos são materiais que não pertencem ao lixo doméstico! Por isso pedimos para que nos apoie, contribuindo activamente na poupança de recursos e na protecção do ambiente ao entregar este aparelho nos pontos de recolha, caso existam.

## IT AVVERTENZA PER LA TUTELA DELL'AMBIENTE

Gli apparecchi elettrici vecchi sono materiali pregiati, non rientrano nei normali rifiuti domestici! Preghiamo quindi i gentili clienti di contribuire alla salvaguardia dell'ambiente e delle risorse e di consegnare il presente apparecchio ai centri di raccolta competenti, qualora siano presenti sul territorio.

## NL RICHTLIJNEN VOOR MILIEUBESCHERMING

Gebruikte elektronische apparaten horen niet thuis in het huishafval! Wij vragen u daarom een bijdrage aan de bescherming van ons milieu te leveren en dit apparaat op de voorziene verzamelplaatsen af te geven.

## DA ANVISNINGER OM MILJØBESKYTTELSE

Kasserede elektriske apparater indeholder materiale, der kan genbruges, og bør derfor aldrig smides væk som almindeligt affald. Når dette apparat skal kasseres, vil vi derfor opfordre Dem til at aflevere det på et egnet opsamlingssted, hvis et sådant findes, og således være med til at bevare ressourcer og beskytte miljøet.

## SV ÅTERVINNING

Elektriska verktyg, tillbehör och förpackning får inte kastas i hushållssoporna (gäller endast EU-länder). Enligt direktivet 2002/96/EG som avser äldre elektrisk och elektronisk utrustning och dess tillämpning enligt nationell lagstiftning ska uttjänta elektriska verktyg sorteras separat och lämnas till miljövänlig återvinning.

## NO MILJØVERN

Kast aldri elektroverktøy, tilbehør og emballasje i husholdningsavfallet (kun for EU-land). I henhold til EU-direktiv 2002/96/EF om kasserte elektriske og elektroniske produkter og direktivets iverksettning i nasjonal rett, må elektroverktøy som ikke lenger skal brukes, samles separat og returneres til et miljøvennlig gjenvinningsanlegg.

## FI YMPÄRISTÖNSUOJELU

Älä hävitä sähkötyökäluä, tarvikkeita tai pakkausta tavallisen kotitalousjätteen mukana (koskee vain EU-maita). Vanhoja sähkö- ja elektroniikkalaitteita koskevan EU-direktiivin 2002/96/ETY ja sen maakohtaisten sovellusten mukaisesti käytetyt sähkötyökäluet on toimitettava ongelmajätteen keräyspisteeseen ja ohjattava ympäristöstävälliseen kierrätykseen.

## ET KESKONNAKAITSE

Ärge visake kasutusõlmatuks muutunud elektrilisi tööriistu, lisatarvikuid ja pakendeid ära koos olmejäätmetega (üksnes EL liikmesriikidele). Vastavalt Euroopa Parlamendi ja nõukogu direktiivile 2002/96/EÜ elektri- ja elektroonikaseadmete jäätmete kohta ning direktiivi nõuete kohaldamisele liikmesriikides tuleb kasutusõlmatuks muutunud elektrilised tööriistad koguda eraldi ja keskkonnasäästlikult korduvkasutada või ringlusse võtta.

## LV APKĀRTĒJĀS VIDES AIZSARDŽĪBA

Neizmetiet elektroiekārtas, piederumus un iesaiņojuma materiālus sadzīves atkritumos (tikai ES valstīm). Saskaņā ar Eiropas Direktīvu 2002/96/EG par lietotajām elektroiekārtām, elektronikas iekārtām un tās iekļaušanu valsts likumdošanā lietotās elektroiekārtas ir jāsavāc atsevišķi un jānogādā atreiznjamai pārstrādei vai droudzīgā veidā.

## LT APLINKOS APSAUGA

Nemeskite elektrinių įrankių, papildomos įrangos ir pakuotės į buitinių atliekų konteinerius (galioja tik ES valstybėms). Pagal ES Direktyva 2002/96/EG dėl naudotų elektrinių ir elektroninių prietaisų atliekų utilizavimo ir pagal vietinius valstybės įstatymus atitarnavę elektriniai įrankiai turi būti surenkami atskirai ir gabenami į antrinių žaliavų tvarkymo vietas, kur jie turi būti sunaikinami ar perdirbami aplinkai nekenksmingu būdu.

## PL INFORMACJA DOTYCZĄCA OCHRONY ŚRODOWISKA

Zużyte urządzenia elektryczne są surowcami wtórnymi – nie wolno wyrzucać ich do pojemników na odpady domowe, ponieważ mogą zawierać substancje niebezpieczne dla zdrowia ludzkiego i środowiska! Prosimy o aktywną pomoc w oszczędnym gospodarowaniu zasobami naturalnymi i ochronie środowiska naturalnego przez przekazanie użytego urządzenia do punktu składowania surowców wtórnych - zużytych urządzeń elektrycznych.



## RU УКАЗАНИЯ ПО ЗАЩИТЕ ОКРУЖАЮЩЕЙ СРЕДЫ

Старые электроприборы подлежат вторичной переработке и поэтому не могут быть утилизированы с бытовыми отходами! Поэтому мы хотели бы попросить Вас активно поддержать нас в деле экономии ресурсов и защиты окружающей среды и сдать этот прибор в приемный пункт утилизации (если таковой имеется).

## UK ВКАЗІВКИ ПО ЗАХИСТУ НАВКОЛИШНЬОГО СЕРЕДОВИЩА

Старі електроприлади являють собою сукупність технічних матеріалів і тому не можуть бути утилізовані з побутовими відходами! Тому ми хотіли б попросити Вас активно підтримати нас у справі економії ресурсів і захисту навколишнього середовища і здати цей прилад у приймальний пункт утилізації (якщо такий є).

## KK ҚОРШАҒАН ОРТАНЫ ҚОРҒАУ

Сізге керек емес бұйымды, керек-жарақтарды және (немесе) қорапты қайталама қайта өңдеумен айналысатын ұйымға өткізу қажет.

## CS POKYNY K OCHRANĚ ŽIVOTNÍHO PROSTŘEDÍ

Staré elektrické přístroje jsou recyklovatelné odpady a nepatří proto do domácího odpadu! Chceme vás tímto požádat, abyste aktivně přispěli k podpoře ochrany přírodních zdrojů a životního prostředí, a odevzdali tento přístroj na k tomu určených sběrných místech.

## SK POKYNY NA OCHRANU ŽIVOTNÉHO PROSTREDIA

Staré spotrebiče možno recyklovať, a preto nemôžu byť likvidované s odpadom z domácnosti! Preto by sme vás požiadať, aby ste aktívne podporovali nás v úspore zdrojov a ochrane životného prostredia a dodať tento prístroj do zberného miesta pre recykláciu (ak je k dispozícii).

## BG НАСОКИ ЗА ОПАЗВАНЕ НА ОКОЛНАТА СРЕДА

Старите уреди могат да бъдат рециклирани и следователно не могат да се депонират заедно с битовите отпадъци! Бихме затава Ви молим да ни подкрепят активно в спасяването на ресурси и опазването на околната среда и дава тази единица в събирателен пункт за рециклиране (ако има такива).

## HU A KÖRNYEZETVÉDELEMMEL KAPCSOLATOS TUDNIVALÓK

A kiselejtezett elektromos készülékek értékes nyersanyagokat tartalmaznak, és erre figyelemmel nem tartoznak a háztartási hulladék körébe! A gyártómű minden felhasználót arra kér, hogy a maga részéről is tegyen meg mindent a költségkímélés és környezetvédelem érdekében, és a kiselejtezett készüléket adja át az erre a célra kialakított visszavételi helyen, amennyiben van ilyen a környéken.

## RO INDICAȚII PENTRU PROTECȚIA MEDIULUI ÎNCONJURĂTOR

Aparatele electrice uzate sunt materiale valoroase, motiv pentru care locul lor nu este la gunoiul menajer! Din această cauză, vă rugăm să ne sprijiniți și să participați la protejarea resurselor naturale și a mediului înconjurător, prin predarea acestui aparat la centrele de preluare a acestora, în cazul în care ele există.

## SR UPUTSTVO O ZAŠTITI OKOLINE

Stari električni uređaji sastoje se od vrednih materijala i ne spadaju u kućno smeće! Stoga vas molimo da nas svojim aktivnim doprinosom podržite pri štednji resursa i zaštiti životne sredine, te da ovaj uređaj predate na mesta predviđena za sakupljanje starih električnih uređaja, ukoliko je takvo organizovano.

## SL NAPOTKI ZA ZAŠČITO OKOLJA

Stare električne naprave so material, ki ne spada v gospodinjске odpadke. Prosimo vas, da nam aktivno pripomorete pri ohranjanju naravnih virov in zaščiti okolja, zato neuporabno električno napravo odstranite na predvidenih, v te namene urejenih odvzemnih mestih.

## HR, BS UPUTE O ZAŠTITI OKOLIŠAI

Stari električni uređaji sastoje se od vrijednih materijala te stoga ne spadaju u kućno smeće! Stoga vas molimo da nas svojim aktivnim doprinosom podržite pri štednji resursa i zaštiti okoliša, te da ovaj uređaj predate na mjesta predviđena za sakupljanje starih električnih uređaja, ukoliko je takvo organizirano.

## EL ΥΠΟΔΕΙΞΕΙΣ ΓΙΑ ΤΗΝ ΠΡΟΣΤΑΣΙΑ ΤΟΥ ΠΕΡΙΒΑΛΛΟΝΤΟΣ

Οι παλιές ηλεκτρικές συσκευές είναι πολύτιμα υλικά και συνεπώς δεν έχουν θέση στα οικιακά απορρίμματα! Θα θέλαμε λοιπόν να σας παρακαλέσουμε να μας υποστηρίξετε συμβάλλοντας ενεργά στην προστασία των πρώτων υλών και του περιβάλλοντος παραδίδοντας τη συσκευή αυτή στις υπηρεσίες ανακύκλωσης - εφόσον υπάρχουν.

## TR ÇEVRE KORUMA BİLGİLERİ

Eski elektrikli cihazlar dönüştürülebilir malzeme olup ev çöplüğüne atılmamalı! Doğal kaynakların ve çevrenin korunmasına etkin biçimde katkıda bulunmak üzere cihazı lütfen toplama merkezlerine (varsa) ıade edin.

## حماية البيئة AR

الأجزاء الغير ضرورية لكم . أو أجزاء التغليف . يرجى تسليمها للجهات التي تقوم بأستخدامها مرة ثانية .







# Defort®

- |                                                           |                                              |
|-----------------------------------------------------------|----------------------------------------------|
| <b>DE</b> Änderungen vorbehalten                          | <b>RU</b> Возможны изменения                 |
| <b>EN</b> Subject to change                               | <b>UK</b> Можливі зміни                      |
| <b>FR</b> Sous réserve de modifications                   | <b>KK</b> Өзгөртүгө кұқымен                  |
| <b>ES</b> Reservado el derecho de modificaciones técnicas | <b>CS</b> Změny vyhrazeny                    |
| <b>PT</b> Reservado o direito a modificações              | <b>SK</b> Zmeny vyhradené                    |
| <b>IT</b> Con riserva di modifiche                        | <b>BG</b> Подлежи на промяна                 |
| <b>NL</b> Wijzigingen voorbehouden                        | <b>HU</b> Változtatás jogát fenntartjuk      |
| <b>DA</b> Ret til ændringer forbeholdes                   | <b>RO</b> Cu dreptul la modificări           |
| <b>SV</b> Ändringar förbehålles                           | <b>SR</b> Промјене                           |
| <b>NO</b> Rett till endringer forbeholdes                 | <b>SL</b> Pridržujemo si pravico do sprememb |
| <b>FI</b> Pidätämme oikeuden muutoksiin                   | <b>HR</b> <b>BS</b> S pravom na izmjene      |
| <b>ET</b> Säilib õigus muudatustele                       | <b>EL</b> ηροουμε το δικαίωμα αλλαγών        |
| <b>LV</b> Ar tiesībām veikt izmaiņas                      | <b>TR</b> Değişik yapmak hakkı saklıdır      |
| <b>LT</b> Galimi pakeitimai                               | <b>AR</b> مع التمتع بحق تعديل البيانات       |
| <b>PL</b> Zastrzega się prawo dokonywania zmian           |                                              |



**SBM**  
Storm Brand-Management  
**group**

[www.sbm-group.com](http://www.sbm-group.com)

**SBM group GmbH**  
Kurfürstendamm 21  
10719 Berlin, Germany

**SBM group GmbH**  
Postfach 90, Europaplatz 3  
1150 Wien, Austria