

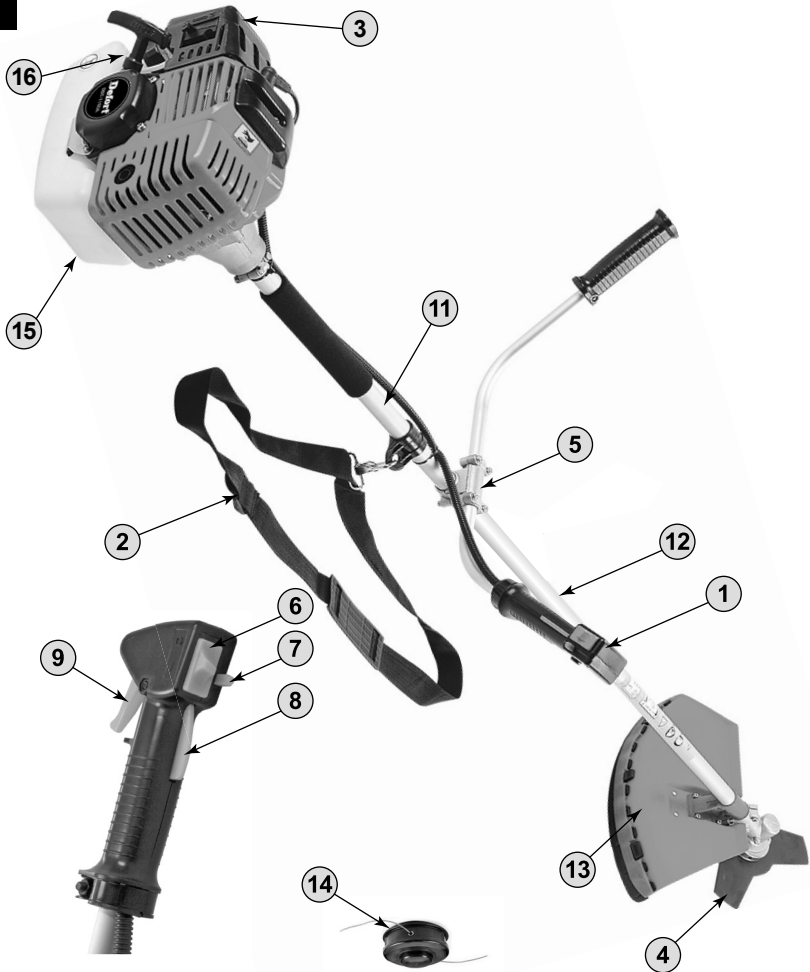
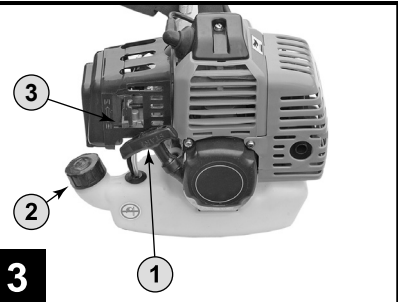

## **BBT-1400A**

**98296082**

<b>EN</b>	User's Manual .....	4
<b>FR</b>	Mode d'emploi.....	9
<b>RU</b>	Инструкция по эксплуатации .....	12
<b>HU</b>	Használati utasítás.....	20
<b>HR</b>	<b>BOS</b> Upute za uporabu .....	25
<b>SR</b>	Uputstvo za korisnike .....	32

**1****2****3**

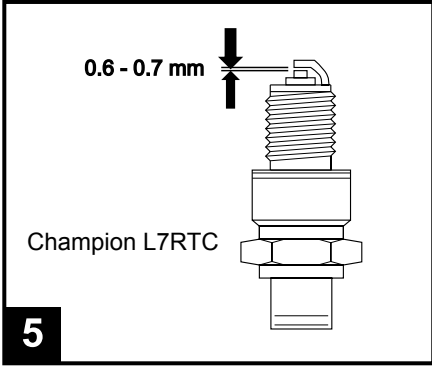
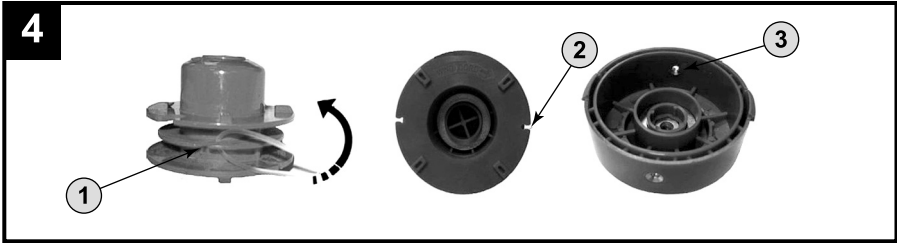

**6**

Petrol Benzin Бензин	Oil - Öl - Масло	
	4%-25 : 1	
1	1	(cm <sup>3</sup> )
1	0,04	(40)
5	0,20	(200)
10	0,40	(400)
15	0,60	(600)
20	0,80	(800)
25	1,00	(1000)

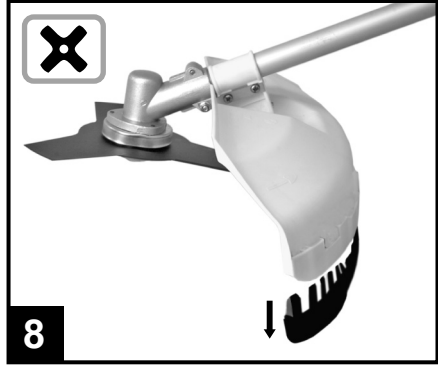

## Brushcutters

### INTENDED USE

Before using our brush cutter, please read this manual carefully to understand the proper use of your unit. Keep this manual handy.

### TECHNICAL SPECIFICATION

Engine Type	Air cooled 2-stroke petrol
Rated Output Power, W	1400
Displacement, cm <sup>3</sup>	42,7
No-load speed, rpm	7000
Fuel tank capacity, L	1,1
Gasoline/oil mixing ratio	25:1
Cutting line, mm	2
Weight, kg	5,5

### PRODUCT ELEMENTS **1**

- 1 Handle
- 2 Shoulder Strap
- 3 Air cleaner
- 4 Blade
- 5 Clamp
- 6 Engine switch button
- 9 Throttle lever
- 12 Outer pipe
- 13 Safety guard
- 15 Fuel tank
- 16 Starter

### SAFETY



Instructions contained in warnings within this manual marked with a symbol concern critical points which must be taken into consideration to prevent possible serious bodily injury, and for this reason you are requested to read all such instructions carefully and follow them without fail.

### WARNING LABELS ON THE MACHINE



Read owner's manual before operating this machine



Wear head, eye and ear protection.



Warning/Attention.



Keep children, bystanders and helpers 15 meters away from the brush cutter.



**IMPORTANT!** If warning seals peel off or become soiled and impossible to read, you should contact the dealer from which you purchased the product to order new seals and affix the new seal in the required location.



**WARNING!** Never remodel your brush cutter. We won't warrant the machine, if you use the remodeled brush cutter or you don't observe the proper usage written in the manual.

### SAFETY

Before using the machine

- Read this owner's manual carefully to understand how to operate this unit properly.
- This product has been designed for use in cutting grass, and it should never be used for any other purpose.
- You should never use this brush cutter when under the influence of alcohol, when suffering from exhaustion or lack of sleep when suffering from drowsiness as a result of having taken cold medicine, or at any other time when a possibility exists that your judgment might be impaired or that you might not be able to operate the brush cutter properly and in a safe manner.
- Avoid running the engine indoors. The exhaust gases contain harmful carbon monoxide.
- Never use your brush cutter under circumstances like those described below: When the ground is slippery or when other conditions exist which might make it not possible to maintain a steady posture while using the brush cutter.
- At night, at times of heavy fog, or at any other times when your field of vision might be limited and it would be difficult to gain a clear view of the area.
- During rain storms, during lightning storms, at times of strong or gale-force winds, or at any other times when weather conditions might make it unsafe to use this product.
- When using this product for the first time, before beginning actual work, learn to handle the brush cutter from skilled worker.
- Lack of sleep, tiredness, or physical exhaustion results in lower attention spans, and this in turn leads to accidents and injury. Limit the amount of time over which the brush cutter is to be used continuously for somewhere around 30-40 minutes per session, and take 10-20 minutes of rest between work sessions.

---

Also try to keep the total amount of work performed in a single day under 2 hours or less. h. Be sure to keep this manual handy so that you may refer to it later whenever any questions arise.

- Always be sure to include this manual when selling, lending, or otherwise transferring the ownership of this product.
- Never allow children or anyone unable to fully understand the directions given in this manual to use this brush cutter.

## WORKING GEAR AND CLOTHING

When using your brush cutter, you should wear proper clothing and protective equipment as follows.

- Helmet
- Protection goggles or face protector
- Thick work gloves
- Non-slip-sole work boots
- Ear protectors

And you should carry with you things as follows.

- Attached tools and files
- Properly reserved fuel
- Spare blade
- Things to notify your working area (Tope, warning signs)
- Whistle (for collaboration or emergency)
- Hatchet or saw (for removal of obstacles)

Never use your brush cutter when wearing pants with loose cuffs, when wearing sandals, or when barefoot.

## WARNING CONSIDERING

### HANDLING OF FUEL

- The engine of this product is designed to run on a mixed fuel, which contains highly flammable gasoline. You should never store cans of fuel or refill the fuel tank in any place where there is a boiler, stove, wood fire, electrical sparks, welding sparks, or any other source of heat or fire which might ignite the fuel.
- Smoking while operating the brush cutter or refilling its fuel tank is extremely dangerous. Always be sure to keep lit cigarettes away from the brush cutter at all times.
- When refilling, the tank always turn off the engine first and take a careful look around to make sure that there are no sparks or open flames anywhere nearby before refueling.
- If any fuel spillage occurs during refueling, use a dry rag to wipe up spills before turning the engine back on again.
- After refueling, screw the fuel cap back tightly onto the fuel tank and then carry the brush cutter to a spot 3m or more away from where it was refueled before turning on the engine.

## THINGS TO CHECK BEFORE USING YOUR BRUSHCUTTER

- Before beginning work, look around carefully to get a feel for the shape of the land, or grass to be trimmed and whether or not there are any obstacle, which might get in the way while working, and remove any obstacles, which can be cleared away.

- The area within a perimeter of 15m of the person using the brush cutter should be considered a hazardous area into which no one should enter while the brush cutter is in use, and when necessary yellow warning rope, warning signs should be placed around the work area. When work is to be performed simultaneously by two or more persons, always check the presence and locations of others so as to maintain a distance each person sufficient to ensure safety.
- Make sure that there are no loose screws or bolts, fuel leaks, ruptures, dents, or any other problems, which might interfere with safe operation. Be especially careful to check that there is nothing wrong with the blades or with the joints by which the blades are attached to the brush cutter.
- Never use blades that are bent, warped, cracked, broken or damaged in any way. e. Keep the blade always sharp.
- Filing the cutting edges, keep the end corner sharp and round the root of the edge.
- Check the bolt to fasten the blade and be sure the blade turns smoothly without abnormal noise.

## NOTES ON STARTING THE ENGINE

1. Take a careful look around to make sure that no obstacles exist within a perimeter of 15m or less around brush cutter.
2. Place the body of the brush cutter onto the ground in a flat clear area and hold it firmly in place so as to ensure that neither the blades nor the throttle come into contact with any obstacles when the engine starts up.
3. Place the throttle into the idling position when starting the engine.
4. After starting up the engine, if the blades continue to rotate even after the throttle has been moved fully back, turn off the engine and check the throttle wire and other parts.

## KICKBACK SAFETY PRECAUTIONS

A dangerous reaction may occur when the spinning blade contacts a solid object in the critical area. It is called Kick back. As a result, the operator can lose control of the unit, which can cause serious or fatal injury. Avoid kickback; observe the safety precautions below strictly.

1. Before beginning work, clear your working area and remove grasses around the obstacles.
2. When using your brush cutter, do not grip other parts except the handles.
3. When using your brush cutter, never take your eyes off. If you need to, place the throttle into the idling position.
4. When using your brush cutter, do not let the unit get closer to your feet nor raise the unit above your waist.

---

## NOTES ON TRANSPORTATION

1. Make sure the appropriate blade cover is in place.
2. When transporting by car, fix the unit firmly using a rope. Do not transport by bicycle or motorcycle because it is dangerous.
3. Never transport the brush cutter over rough roads over long distances without first removing all fuel from the fuel tank, as doing so might cause fuel to leak from the tank.

## OPERATION SAFETY PRECAUTIONS

1. Grip the handles of the brush cutter firmly with both hands. If you suspend the work, place the throttle into the idling position.
2. Always be sure to maintain a steady, even posture while working.
3. Maintain the speed of the engine at the level required to perform cutting work, and never raise the speed of the engine above the level necessary.
4. If the grass gets caught in the blade during operation, or if you need to check the unit or refuel the tank, always be sure to turn off the engine.
5. If the blade touches a hard object like a stone, immediately stop the engine and check if something is wrong with the blade. If so, replace the blade by new one.
6. If someone calls out while working, always be sure to turn off the engine before turning around.
7. Never touch the spark plug or plug cord while the engine is in operation. Doing so may result in being subjected to an electrical shock.
8. Never touch the muffler, spark plug, or other metallic parts of the engine while the engine is in operation or immediately after shutting down the engine. Doing so may result in serious burns.
9. When you finish cutting in one location and wish to continue work in another spot, turn off the engine and turn the unit as the blade faces away from your body.

## MAINTENANCE SAFETY PRECAUTION

1. Perform the maintenance and checking operations described in this manual at regular intervals. If any parts must be replaced or any maintenance or repair work not described in this manual must be performed, please contact a representative from the store nearest authorized servicing dealer for assistance.
2. Under no circumstances should you ever take apart the brush cutter or after it in any way. Doing so might result in the brush cutter becoming damaged during operation or the brush cutter becoming unable to operate properly.
3. Always be sure to turn off the engine before performing any maintenance or checking procedures.
4. When sharpening, removing, or reattaching the blade proper tools and equipment to prevent injury.
5. When replacing blade or any other parts or when replacing the oil or any lubricants, always be sure to use only products or products which have been certified by for use with the brush cutter.

## SET UP

### Engine and main pipe

Align the hanger and the fuel tank, using attached 4 socket screws, secure the connection firmly with equal force.

### Handle

Loosen the 4 bolts on the handle bracket.(F2) Insert the right handle (throttle lever is attached) and the left handle assembly into the bracket and retighten the bolts securely.

### SAFETY GUARD

Attach the safety guard to the gear case and fix it with the clump and 2 bolts (M5\*25) securely.

### Throttle wire



**WARNING!** After fitting up the wire, make sure that the throttle cable is put in the throttle lever. If not, it is very dangerous because the engines rotate after releasing the throttle.

1. Hook the cable end into the hole of the throttle lever. And set the cable in the lever as shown in the picture.
2. Wrap the band so as the throttle wire is fixed with the handle.

### Adjusting the throttle cable

1. After releasing the throttle lever, pull the throttle wire. The normal play is 1 or 2 mm when measured at the carburetor side end.
2. If the play is short or long, take off the air cleaner cover, loosen the lock nut and adjust the play. Adjust nut. Lock nut.

### Installing the metal blade

1. Set the inner holder to the gear shaft, and turn to fix with the attached L-shaped bar.
2. Put the blade on the inner holder with letters to the gear case, and match correctly the hole of the blade to the projection of the inner holder.
3. Set the outer holder to the gear shaft with the hollowed face to the blade.
4. Put the attached bolt cover on the outer holder and secure it with the bolt (left screw) together with the spring washer and the washer.

### Installing the nylon cutter

1. Set correctly the inner holder and the outer holder to the gear shaft.
2. Screws the attached bolt (M8 Left) into the gear shaft and secure it with the spanner.
3. Screw the nylon cutter into the bolt by fixing the inner holder with the L-shaped bar and tighten it manually.



**NOTE** Keep bolts and washers to install the blade carefully so as not to lose them.

---

## FUEL

### WARNING!

- Gasoline is very flammable. Avoid smoking or bringing any flame or sparks near fuel.
- Wipe up all spills before starting the engine.
- Make sure to top the engine and allow it cool before refueling the unit. Keep open flames away from the area where fuel is handled or stored.

### IMPORTANT

- Never use oil for 4-cycle engine use or water cooled 2-cycle engine. It can cause spark plug fouling, exhaust port blocking, or piston ring sticking.
- Mixed fuels, which have been left unused for a period of one month or more, may clog the carburetor or result in the engine failing to operate properly. Put remained fuel into an airtight container and keep it in the dark and cool room.

Mix a regular grade gasoline (leaded or unleaded, alcohol-free) and a quality-proven motor oil for air-cooled 2 cycle engines.

## RECOMMENDED MIXING RATIO GASOLINE **6**

## OPERATION

### STARTING THE ENGINE

#### WARNING!

- Before starting the engine, inspect the entire unit for loose fittings or fuel leaks, and the cutting attachment is properly installed and securely fastened.
- Place the unit on a flat, firm place. Keep the cutting head clear of everything around it.

- 1 Turn the cap to the fuel tank to make sure that it is fixed on tightly.(F8)
- 2 Open the fuel tank cock.
- 3 Move the choke lever to the closed position.



When restarting immediately after stopping the engine, move the choke lever to the open position.

- 4 Set the throttle lever to the starting position



NOTE When restarting immediately after stopping the engine, move the throttle lever to the idling position.

5. While holding the unit firmly, pull out the starter rope quickly.
6. After the engine has started, open the choke gradually.
7. Allow the engine to run for 2 to 3 minutes to warm up.

### Stopping the engine

1. Return the throttle lever to the idling position.
2. Push the engine switch button.

## Equipping the shawlband

1. Equip the attached shawl band.
2. Turn on the engine, return the throttle lever to the lowest speed position, and put the shawl band hook to the hanging part of the machine.
3. Adjust the length of the shawl band so that the blade may be parallel to the ground in the working position. In order to prevent slack during operation, turn up the extra part of the band from the buckle.

## CUTTING OPERATION

### Metal blade usage

- Always cut by guiding the head from your right to left.
- A metal blade eut best up to the point 1/3 from the edge. Use that area for cutting shrubs, tough and thick weeds. For cutting young grass, you can use up to 2/3 from the tip of blade.
- Adjust the engine speed according to the cutting objects. Cut the young grass at middle speed, and eut shrubs or tough and thick weeds at high speed.



IMPORTANT! Operating at low speed makes it easier for grass, weeds, or twigs to become caught up in the blades, and also it makes the shaft and clutch wear down more quickly.

### Nylon cutter usage

- Nylon cord consumes large power. Please note that the engine rotation speed in operation should be 50% as large as when using metal blade.
- Nylon cutter eut grass with the power of cord rotation. If you try to eut grass for the length of cord at one time, rotation speed becomes lower due to resistance and you cannot eut well. In case of large resistance, get the nylon cutter away from grass once, make the rotation speed higher, and eut a small amount of grass at one time.
- If you try to eut grass by swinging the brush cutter in the reverse way (from left to right), scraps fly in the direction away from the body. You can avoid getting your clothes dirty.

## MAINTENANCE

### BLADE

- Sharpen each cutting edge and make sure the bottom corner is rounded.
- Do not cool the blade with water in case of using grinder. It may cause cracks on blade.

## AFTER 25 HOURS OF USE

### Air cleaner

Check and clean the filter element in warm, soapy water as required. Dry completely before installing. If the element is broken or shrunk, replace with a new one.



IMPORTANT! A clogged air filter may increase fuel consumption while cutting down the engine power. And operate the brush cutter without the air filter or with a deformed filter element will quickly ruin the engine.

---

### Fuel filter

Take the filter out of the fueling port using a small wire hook. Disconnect the filter assembly from the fuel pipe and unhook the retainer to disassemble it. Clean the components with gasoline.



**IMPORTANT!** A clogged fuel filter may cause poor acceleration of the engine.

### Spark plug

Remove and inspect the spark plug and clean the electrodes as necessary with brush.

The spark gap should be adjusted to 0.6~0.7mm.

### Intake air cooling vent

Check the intake air-cooling vent and the area around the cylinder cooling fins, and remove any waste, which has attached itself to the brush cutter.



**IMPORTANT!** Note that failing to do so could cause the muffler to become overheated, and that this in turn could cause the brush cutter to catch on tire.

### Gear case

Supply multi-purpose grease at every 25 hours of use. Remove the cutter holders to arrange for old grease to exit.

## AFTER 100 HOURS OF USE

### Muffler

1. Remove the muffler, insert a screwdriver into the vent, and wipe away any carbon buildup. Wipe away any carbon buildup on the muffler exhaust vent at the same time.
2. Tighten all screws, bolts, and fittings.
3. Check to see if any oil or grease has worked its way in between the clutch lining and drum, and if it has wipe it away using oil-free, lead-free gasoline.
4. Remove the float cabin of the carburetor and clean the inside.

## ADJUSTING CARBURETOR



**IMPORTANT!** A wrong adjustment may cause damage to your unit. If the engine does not run well after adjusting the carburetor, please contact the shop where you purchased the product.

### Idle adjustment screw

This is the screw to adjust the engine rotation when the throttle lever is set to the lowest speed position. If you turn right (clockwise), rotation increases, and left (counterclockwise) decreases. In case the blade continues to rotate or engine stops when you return the throttle lever completely to the original position, make readjustment.

## MAINTENANCE BEFORE STORAGE

1. Brushing off dirt from the machine, check damage or slack of each part. If you find out abnormalities, repair them for the next use.
2. Extract fuel from the tank, and loose the drain screw of the float cabin to extract fuel, turn on the engine, and leave it running until it stops naturally.
3. Remove the spark plug and put in 1-2cc of 2-cycle oil in the engine. Draw the starter rope 2-3 times, set the plug back, and stop it at the contraction position.
4. Apply anti-rust oil to the metal parts such as the throttle wire, put the cover on the blade, and keep it indoor avoiding dampness.



**NOTE:** This owner's manual is used for upper-listed machines, if slight differences from these machines happen; the substantial machine decides the specification of technology and usage.



## Coupe bordure- debroussailleuse

Avant d'utiliser votre machine lisez ce manuel attentivement et soyez sûr d'en avoir bien compris la manipulation. Gardez ce manuel à portée de main.

Les consignes contenues dans ce manuel précédées du symbole indiquent les éléments critiques à prendre en considération pour éviter toute blessure physique. Pour cette raison, vous êtes priés de lire attentivement toutes ces instructions et de les respecter scrupuleusement.

### DÉTAILS TECHNIQUES

Moteur Type	Refroidissant à l'air, 2 temps, essence
Puissance de sortie max., W	1400
Déplacement, cm <sup>3</sup>	42,7
Vitesse, à vide, rpm	7000
Capacité du réservoir, L	1,1
Le mélange huile/essence	25:1
Filetage de coupe bordure, mm	2
Poids, kg	5,5

### LOCALISATION DES COMPOSANTS 1

- 1 Poignée
- 2 Harnais
- 3 Filtre à air
- 4 Lame
- 5 Fixation de la poignée
- 9 Gâchette d'accélérateur
- 12 Tube de transmission
- 13 Cache de sécurité
- 15 Réservoir de carburant
- 16 Starter

### EXPLICATION DES SCHEMAS



Lisez le manuel d'utilisation avant d'utiliser la machine.



Protégez-vous les oreilles et les yeux.



Attention/Avertissement



Maintenez les personnes tierces, enfants et badauds à 15 mètres de distance de la machine.

Si les indications imprimées sur la machine se décollent ou se salissent et sont impossible à lire, vous

devriez contacter le revendeur auprès duquel vous avez acheté le produit pour commander de nouvelles étiquettes de consignes et les apposer aux emplacements requis.

Ne modifiez jamais votre machine. Nous ne pourrions pas garantir la machine si vous la modifiez ou si vous ne respectez pas les consignes données dans le manuel.

### CONSIGNES DE SECURITE

#### MAVANT D'UTILISER LA MACHINE

- Pour utiliser correctement cette machine, lisez avec attention ce manuel d'utilisateur.
- Ce produit a été conçu pour couper le gazon et ne doit jamais être utilisé pour une autre utilisation.
- N'utilisez jamais cette machine lorsque vous êtes sous l'influence de l'alcool, lorsque vous souffrez de fatigue/vertiges ou si vous manquez de sommeil, lorsque vous souffrez de somnolence suite à la prise d'un médicament ou sous n'importe quel autre état qui vous empêcherait d'utiliser la machine correctement et de manière sûre.
- Evitez d'utiliser le moteur en intérieur. Les gaz d'échappement contiennent du monoxyde de carbone dangereux pour votre santé.
- Lorsque vous utilisez cette machine pour la première fois, avant de commencer votre travail, assurez-vous d'en apprendre la manipulation auprès d'un travailleur qualifié.
- Conservez ce manuel à portée de main, de sorte à pouvoir vous y référer plus tard, lorsque des questions se posent.

### HABILLEMENT ET EQUIPEMENT DE TRAVAIL

- Lorsque vous utilisez la machine, portez des vêtements adaptés et les équipements de protection ci-dessous:
  - Un casque
  - Des lunettes de protection/une protection faciale
  - Des gants de travail épais
  - Des chaussures de sécurité antiderapantes
  - Des protections pour les oreilles
- N'utilisez jamais la machine si vous portez des vêtements courts, des chaussures ouvertes ou si vous êtes à pieds nus.

### ELEMENTS A CONTROLER AVANT D'UTILISER VOTRE MACHINE

- Avant toute utilisation, vérifiez que l'unité est en bon état, enlevez tous les obstacles qui peuvent être dégagés pour libérer l'espace de travail.
- Vérifiez que toutes les vis et tous les écrous sont bien serrés, que le réservoir d'essence ne fuit pas, que les dents sont en bon état et qu'aucun élément ne peut empêcher le bon fonctionnement du système. Soyez particulièrement attentif à l'état des lames et des joints par lesquels les lames sont attachées à la machine.
- N'utilisez jamais de lames émaillées, cassées, usées ou endommagées. Les lames doivent toujours être aiguisées.
- Vérifiez que les écrous/vis de fixation des lames sont correctement serrés et que la lame tourne en douceur sans émettre de bruits anormaux.

## REMARQUES AU DEMARRAGE DU MOTEUR

1. Jetez un œil attentif autour de vous et assurez-vous que l'espace de travail est dégagé dans un rayon de 15 mètres.
2. Positionnez la machine au sol dans un endroit stable et tenez la fermement de manière à garantir que ni les parties coupantes ni l'accélérateur ne rentrent en contact avec un obstacle lorsque le moteur démarre.
3. Placer la gâchette d'accélérateur en position de ralenti lors du démarrage du moteur.

## UTILISATION EN TOUTE SECURITE

- Avant d'utiliser l'unité, nettoyez votre espace de travail et enlevez les herbes autour des obstacles.
- Lorsque vous utilisez votre machine, ne tenez pas d'autre élément excepté la poignée.
- Lorsque vous utilisez votre machine, surveillez-la toujours des yeux. Si nécessaire, placez la gâchette de l'accélérateur en position de ralenti.
- Lorsque vous utilisez votre machine, faites attention à ne pas approcher trop la machine de vos pieds ni de votre poitrine.

## REMARQUES A PROPOS DU TRANSPORT

- Vérifiez que le cache de protection approprié des lames est bien en place, (si la lame est équipée)

## CONSIGNES DE SECURITE PENDANT L'UTILISATION

- Tenez fermement la poignée de la machine des deux mains. Si vous arrêtez de travailler, placez la gâchette de l'accélérateur en position de ralenti.
- Lorsque vous travaillez, tenez-vous bien droit.
- Utilisez toujours la machine à la bonne vitesse de fonctionnement pour effectuer des travaux de coupe, n'augmentez jamais la vitesse plus que nécessaire.
- Ne touchez jamais la bougie ou le cordon de prise quand le moteur fonctionne. Le faire peut vous exposer au risque d'un choc électrique.
- Ne touchez jamais le silencieux, la bougie, ou d'autres parties métalliques du moteur quand le moteur fonctionne ou immédiatement après l'arrêt du moteur. Le faire peut aboutir à de graves brûlures.
- Quand vous avez fini de couper à un endroit et que vous souhaitez continuer à travailler à une autre place, éteignez le moteur et tournez l'appareil comme les parties tranchantes loin de votre corps.

## CONSIGNES DE SECURITE PENDANT L'ENTRETIEN

- Vous ne devez en aucun cas altérer/modifier la composition de la machine. Cela pourrait entraîner un dysfonctionnement de l'unité et l'empêcher de fonctionner correctement.
- Veillez toujours à éteindre le moteur avant d'effectuer tout entretien ou toute vérification.
- Lorsque vous aiguisiez, retirez ou remontez la lame, veillez à porter des gants de protection épais et à utiliser uniquement l'équipement et les outils appropriés pour éviter les blessures.

## CONFIGURATION

### POIGNEE **2**

1. Desserrez les 4 vis de la fixation de la poignée.
2. Insérez la poignée droite (la gâchette d'accélérateur est attachée) et la poignée gauche dans la fixation et resserrez bien les écrous.

### CACHES DE PROTECTION

Reliez le cache de protection à la boîte de vitesses et fixez-le solidement au moyen de deux vis (M5X25)

### CABLE D'ACCELERATEUR

Après avoir installé la poignée, vérifiez que le câble d'accélérateur est relié à l'accélérateur. Si cela n'est pas le cas, cela est très dangereux car le moteur se met à tourner par action du levier d'accélérateur.

### AJUSTEMENT DU CABLE D'ACCELERATEUR

1. Si le jeu est trop court ou long, enlever le cache du filtre à air, desserrer l'écrou de blocage et ajuster le jeu.

### INSTALLATION DU FIL DE COUPE EN NYLON

1. Positionner correctement le support intérieur et le support extérieur de l'arbre de transmission.
2. Vissez la vis (M8 gauche) dans l'arbre de transmission et fixez-la avec la clef.
3. Vissez le fil de coupe en nylon dans la vis en fixant le support intérieur avec la barre en forme de L et serrez-le manuellement.

### REMARQUE

Conservez les vis et rondelles - pour installer la lame avec soin - de manière à ne pas les perdre.

### INSTALLATION DE LA LAME EN METAL

1. Positionner le support intérieur à l'arbre de transmission, et tournez pour le fixer avec la barre en forme de L.
2. Placez la lame sur le support intérieur avec la face avec des lettres vers la boîte de vitesses, et faire correspondre correctement les trous de la lame à la projection du support intérieur.
3. Positionner le support extérieur à l'arbre de transmission avec la face creuse vers la lame.
4. Placez le cache des vis sur le support externe et fixer le avec la vis (vis gauche) avec la rondelle élastique et la rondelle.

### COMBUSTIBLE

- L'essence est un matériau très inflammable. Évitez de fumer ou de générer des flammes ou des étincelles à proximité du combustible.
- Essayez toutes les flaques avant de démarrer le moteur.
- Assurez-vous d'arrêter le moteur et laissez refroidir l'unité avant de l'alimenter en combustible.
- Maintenez les flammes nues loin de la zone où le carburant est manipulé ou entreposé.
- N'utilisez jamais d'huile pour moteur à 4 temps ni d'huile pour moteur à 2 temps refroidi par eau. Cela pourrait causer l'encrassement des bougies, bloquer l'orifice d'échappement ou coincer les pistons.
- Le mélange de combustible non utilisé depuis plus

---

d'un mois peut encrasser le carburateur et entraîner un dysfonctionnement du moteur. Placer le carburant non-utilisé dans un récipient hermétique et conservez-le dans une pièce sombre et fraîche.

- Mélangez de l'essence standard (avec ou sans plomb, sans alcool) avec une petite quantité d'huile pour moteur à 2 temps refroidi par air.

## UTILISATION

### DEMARRER LE MOTEUR

- Avant de démarrer le moteur, contrôlez l'unité dans son intégralité vérifiez qu'elle ne présente aucune fuite d'essence, que l'outil de coupe bien installé et solidement fixé et que toutes les vis sont correctement serrées.
- Eloignez tout corps étranger des unités de découpe.
  1. Placez le starter sur la position fermée.(16) Starter « | / | » Fermer « | } | » Ouvrir
- 2. N'enclenchez le starter qu'en maintenant fermement la machine place.
- 3. Après démarrage du moteur, enclenchez doucement le starter.
- 4. Laissez le moteur chauffer pendant 2 à 3 minutes.

### ARRETER LE MOTEUR

1. Placer la gâchette d'accélérateur en position de ralenti.
  2. Appuyez sur le bouton interrupteur du moteur.
- (6) Bouton interrupteur du moteur

### OPERATION DE COUPE

#### UTILISATION DE LA LAME METALLIQUE

Decoupez toujours en effectuant des mouvements de droite à gauche. Une lame métallique est au maximum de ses capacités à 1/3 de la zone du bord. Utilisez ce secteur pour couper des arbustes, des mauvaises herbes dures et épaisses. Pour couper la jeune herbe, vous pouvez utiliser jusqu'à une zone de coupe de 2/3 à partir du bout de lame.

Utiliser la machine à faible vitesse permet d'éviter aux herbes, mauvaises herbes ou brindilles de se prendre dans les lames et aussi cela permet à l'axe de transmission et l'embrayage de s'user moins rapidement.

- Pour des raisons de sécurité, n'utilisez pas de conduit de métal renforcé.
- Ne passez pas la lame à l'eau si vous utilisez un dévidoir. Cela pourrait fissurer la lame.

## ENTRETIEN

### APRES 25 HEURES D'UTILISATION

#### FILTRE A AIR

Vérifiez et nettoyez le filtre à air au moyen d'une eau savonneuse tiède dès que nécessaire. Séchez complètement le filtre avant de le réinstaller sur l'unité. Si le filtre à air est endommagé, remplacez-le par un nouveau.

Un filtre à air bouche peut faire augmenter la consommation d'essence et réduire la puissance de la machine.

L'utilisation de la machine sans filtre à air ou avec un filtre déformé aurait pour conséquence de détériorer rapidement le moteur.

### FILTRE A ESSENCE

Retirez le filtre du réservoir à essence au moyen d'un petit câble crochet. Débranchez le filtre du conduit d'alimentation en essence. Nettoyez les composants avec du combustible.

Un filtre à essence bouche peut engendrer de mauvaise accélération du moteur.

### BOUGIE 4

Retirez et contrôlez les bougies et en cas de besoin, nettoyez les électrodes au moyen d'une petite brosse. L'écart d'allumage devrait être ajusté à 0,6 ~ 0,7 mm. Lors du remplacement de la bougie, utilisez uniquement des produits qui ont été recommandés par le fabricant.

### PRISE D'AIR DE REFROIDISSEMENT

Vérifiez la prise d'air de refroidissement et les contours du cylindre.

Si ces consignes n'étaient pas respectées, le silencieux pourrait surchauffer, ce qui risquerait de mettre le feu à la machine.

### BOITE DE VITESSES

Après 25 heures d'utilisation, graissez la boîte de vitesse au moyen d'un lubrifiant adapté.

### APRES 100 HEURES D'UTILISATION SILENCIEUX

1. Retirez le silencieux, insérez le tournevis dans l'ouverture, et essayez toute trace de carbone. Essayez aussi toute trace de carbone présente sur le pot d'échappement.

### REGLER LE CARBURATEUR

Un mauvais réglage du carburateur pourrait endommager votre unité. Si le moteur ne fonctionne toujours pas correctement après avoir ajusté le carburateur, veuillez contacter votre revendeur.

### ENTRETIEN AVANT STOCKAGE

1. Essuyer la poussière de la machine, vérifiez que cette dernière n'est pas endommagée ou qu'aucune pièce n'est desserrée. Si vous constatez des problèmes, faites-les réparer avant d'utiliser à nouveau la machine.
2. Videz l'essence du réservoir entièrement. Desserrez le bouchon de vidange de la cuve pour extraire l'essence. Allumez le moteur et laissez le tourner jusqu'à ce que l'essence se consume dans sa totalité.
3. Retirez la bougie et remplissez le compartiment d'huile de type 1-2 CC 2 temps. Enclenchez le starter 2-3 fois, remonter la bougie.
4. Appliquez un produit anti-rouille sur les parties métalliques comme par exemple le câble d'accélérateur, placer le cache de la lame et ranger la machine à l'intérieur afin d'éviter la corrosion.

## Триммер бензиновый

### НАЗНАЧЕНИЕ

Триммер предназначена для скашивания травы, кустарников, для бытового использования.

### ТЕХНИЧЕСКИЕ ХАРАКТЕРИСТИКИ

Тип двигателя	Бензиновый, 2-тактный, с воздушным охлаждением
Мощность двигателя, Вт	1400
Объем двигателя, см <sup>3</sup>	42,7
Скорость холостого хода, об/мин	7000
Объем топливного бака, л	1,1
Соотношение бензин/масло топливной смеси	25:1
Диаметр лески, мм	2
Вес, кг	5,5

### УСТРОЙСТВО **1**

1. Рукоятка управления
2. Плечевой ремень
3. Воздушный фильтр
4. Нож
5. Узел крепления рукоятки управления
6. Выключатель зажигания
7. Фиксатор рычага управления дроссельной заслонки
8. Пусковой выключатель
9. Рычаг управления дроссельной заслонки
10. Соединительная муфта
11. Верхняя штанга
12. Нижняя штанга
13. Защитный кожух катушки
14. Катушка с леской
15. Топливный бак
16. Стартер

### ТЕХНИКА БЕЗОПАСНОСТИ

Перед вводом в эксплуатацию машины внимательно и до конца прочтите настоящее руководство по эксплуатации и сохраните его на весь срок использования триммера.

Прочитайте также отдельно приложенную инструкцию по технике безопасности.

### ПРЕДУПРЕЖДАЮЩЕ ЗНАКИ

Поскольку триммер представляет собой высокоскоростной вращающийся режущий инструмент, следует выполнять необходимые меры предосторожности для уменьшения риска получения травмы. Рекомендуется внимательно изучить данное Руководство по эксплуатации, чтобы понять работу органов управления и принципы функционирования триммера.



Этот знак сопровождается словами **ПРЕДОСТЕРЕЖЕНИЕ!** и **ОПАСНОСТЬ!**, обращающими внимание на действие или условие, которое может приводить к **СЕРЬЕЗНЫМ ТЕЛЕСНЫМ ПОВРЕЖДЕНИЯМ**



Рекомендуется внимательно прочитать и инструкцию по эксплуатации.



На время работы триммером рекомендуется пользоваться средствами для защиты глаз, органов слуха и головы



На время работы триммером рекомендуется надевать специальную защитную обувь



На время работы триммером рекомендуется надевать перчатки



Следует остерегаться предметов, отбрасываемых режущим приспособлением. Запрещается пользоваться триммером без установленного ограждения ножа.



Рекомендуется не допускать посторонних лиц ближе чем на 15 метров к рабочему месту



При подготовке к очистке, снятию или регулировке ножа необходимо остановить двигатель.



Предупреждение: устройство состоит из деталей, некоторые из которых могут нагреваться до высокой температуры.



**ПРЕДОСТЕРЕЖЕНИЕ!** Запрещено модифицировать триммер. Неправильное использование триммера может привести к несчастному случаю.

### ОБЩИЕ ПРАВИЛА БЕЗОПАСНОСТИ

#### Меры безопасности

1. Перед работой внимательно прочтите «Руководство по эксплуатации» триммера (далее по тексту - изделие).
2. Детям запрещается работать с изделием. Посторонние лица могут работать с изделием только после ознакомления с правилами работы.
3. Посторонние лица должны находиться на расстоянии не менее 15 метров от работающего изделия.
4. Тщательно осмотреть рабочий участок, и освободить его от посторонних предметов, включая осколки стекла, куски проволоки, арматуру, камни и т.д., т.к. они могут повредить изделие или нанести травму пользователю и окружающим.
5. Использовать изделие только в светлое время суток или при хорошем искусственном освещении.
6. При работе с изделием остерегаться возможных травм головы, рук и ног.
7. Запрещается работать босиком и в открытой об-

- уви. Необходимо надевать прочную обувь на резиновой подошве. Рекомендуется использовать перчатки, длинные брюки, а также средства защиты глаз и органов слуха.
8. Перед началом работы установить рукоятку управления в положение, обеспечивающее максимальное удобство при работе.
  9. Чередовать работу с отдыхом. В процессе работы сохранять устойчивое положение,
  10. Выключать двигатель изделия при переходе с одного обрабатываемого участка на другой, а также при перерывах в работе.
  11. Периодически проверять состояние катушки с триммерной леской. Неисправные детали заменять на новые. Для замены неисправных деталей использовать только оригинальные запасные части, рекомендованные фирмой-изготовителем. Использование неоригинальных запасных частей и принадлежностей может привести к серьезным травмам пользователя, окружающих и повреждениям изделия.
  12. Запрещается использовать изделие без установленного защитного кожуха, при отсутствии или неправильно установленном ноже ограничителя длины лески защитного кожуха,
  13. Очищать изделие от остатков скошенной травы или грязи сразу после окончания работы.
  14. Выхлопные газы токсичны и опасны для здоровья. Запрещается запускать двигатель изделия в закрытом или плохо проветриваемом помещении.



**ВНИМАНИЕ!** Защитный кожух предназначен для предотвращения получения травм пользователем от предметов, отбрасываемых в процессе работы из-под рабочего органа изделия.

Запрещается работать с изделием без правильно установленного защитного кожуха. Запрещается изменять конструкцию защитного кожуха. При его повреждении установить новый оригинальный защитный кожух. Запрещается устанавливать неоригинальный защитный кожух.

Запрещается использование в качестве триммерной лески в катушке какие-либо металлизированные предметы (проволоку, армированную леску и т.д.).



**ВНИМАНИЕ!** Рабочий орган продолжает вращаться по инерции некоторое время после остановки двигателя. Необходимо прочно удерживать руками рукоятки управления изделия до полной его остановки.



**ВНИМАНИЕ!** Корпус редуктора изделия нагревается в процессе работы. Поэтому после остановки двигателя нужно дать корпусу редуктора остыть в течение некоторого времени.

#### **Меры безопасности при работе с топливной смесью**



**ВНИМАНИЕ!** Бензин и его пары легко воспламеняемы и взрывоопасны!

- Перед заправкой топливной смесью необходимо остановить двигатель.
- Протереть лоскутом ткани все части изделия, на которые была пролита топливная смесь при заправке.
- Запускать двигатель в стороне от места, где осуществлялась его заправка, и была пролита на землю топливная смесь.
- До запуска двигателя убедиться, что топливный бак надежно закреплен.
- Запрещается использование изделия с неправильно установленным защитным кожухом.
- Запрещается курить при заправке двигателя топливом.

## **СБОРКА**

### **Установка рукоятки управления на штангу 2**

1. Расположить в углубление средней части крепления рукоятку управления, на равном удалении от центра ее ручек.
2. Совместить отверстия в верхней части крепления с отверстиями, расположенными в средней части крепления.
3. Залепить узел крепления при помощи четырех болтов.

## **ПОРЯДОК УСТАНОВКИ / СНЯТИЯ РЕЖУЩЕГО НОЖА**

### **Установка**



**ВНИМАНИЕ!** При проведении работ по установке, снятию и обслуживанию режущего ножа необходимо надевать защитные перчатки.

1. Совместить отверстие в ступице вала с отверстием в чашке редуктора.
2. Вставить металлический стопорный стержень (в комплект поставки не входит) в отверстие в чашке редуктора и в отверстие в ступице вала.
3. Извлечь шплинт из отверстия, расположенного на конце вала. Открутить гайку, снять фиксирующую шайбу с вала, оставив ступицу.



**ПРИМЕЧАНИЕ.** Необходимо убедиться, что прорези в ступице совмещены с пазами, расположенными на валу.

4. Установить режущий нож на ступицу изделия таким образом, чтобы сторона с надписями была обращена к ступице. Убедиться, что режущий нож правильно отцентрирован и лежит на проточке ступицы.
5. Установить на вал фиксирующую шайбу выпуклой стороной наружу.
6. Установить (наживите) гайку на вал. Проверить правильность установки режущего ножа.
7. Удерживая стопорный стержень, надежно затянуть гайку ключом, поворачивая ее против часовой стрелки (со стороны выходного вала редуктора).
8. Извлечь шплинт из отверстия, расположенного на конце вала.

## Снятие

1. Извлечь шплинт из отверстия, расположенного на конце вала.
2. Совместить отверстие в ступице вала с отверстием в чашке редуктора.
3. Вставить металлический (стопорный) стержень (в комплект поставки не входит) в отверстие в чашке редуктора и в отверстие в ступице вала.
4. Удерживая стопорный стержень, открутить гайку ключом, поворачивая ее по часовой стрелке (со стороны выходного вала редуктора).
5. Снять гайку, фиксирующую шайбу и режущий нож.



**ВНИМАНИЕ!** Режущий нож должен храниться в месте недоступном для детей!



**ПРЕДУПРЕЖДЕНИЕ.** При неправильной центровке режущего ножа в процессе работы возникает сильная вибрация, в результате чего режущий нож может отлететь в сторону, причинив травмы пользователю или посторонним лицам.



**ПРЕДУПРЕЖДЕНИЕ.** Запрещается затачивать режущий нож. Заточка ножа может привести к его изгибу и нарушению балансировки, что увеличивает опасность получения травм при работе. Тупой или поврежденный режущий нож необходимо заменить на новый.



**ПРЕДУПРЕЖДЕНИЕ.** Во избежание поломки изделия и получения травм пользователем запрещается включать двигатель с вставленным стопорным стержнем в отверстие в чашке редуктора и в отверстие в ступице вала.

## ПОРЯДОК УСТАНОВКИ / СНЯТИЯ КАТУШКИ С ЛЕСКОЙ

### Установка

1. Совместить отверстие в ступице вала с отверстием в чашке редуктора.
2. Вставить металлический стопорный стержень (в комплект поставки не входит) в отверстие в чашке редуктора и в отверстие в ступице вала.
3. Извлечь шплинт из отверстия, расположенного на конце вала.
4. Открутить гайку, снять фиксирующую шайбу с вала, оставив ступицу.
5. Закрутить катушку с триммерной леской на вал, вращая ее против часовой стрелки.

### Снятие

1. Совместить отверстие в ступице вала с отверстием в чашке редуктора.
2. Вставить металлический стопорный стержень (в комплект поставки не входит) в отверстие в чашке редуктора и в отверстие в ступице вала.
3. Удерживая стопорный стержень одной рукой, другой рукой открутить катушку с леской, поворачивая ее по часовой стрелке (со стороны катушки с леской).

## УСТАНОВКА ПЛЕЧЕВОГО РЕМНЯ

Для обеспечения лучшей балансировки изделия предусмотрено регулирование положения кольца для крепления плечевого ремня на штанге изделия.

1. Ослабить крепежный болт кольца. После регулировки зафиксировать кольцо с помощью крепежного болта.
2. Присоединить карабин плечевого ремня к кольцу для крепления плечевого ремня.
3. Отрегулировать при необходимости длину плечевого ремня для обеспечения удобства при работе.

## ИСПОЛЬЗОВАНИЕ БЕНЗИНА И МАСЛА

### Используемое масло

Необходимо использовать высококачественное масло, предназначенное для 2-тактных двигателей с воздушным охлаждением, соответствующее классификации по API (ТВ, ТС) или JASO (PB, PC). Запрещается использовать масло; предназначенное для 2-х тактных двигателей с водяным охлаждением (для лодочных моторов), а также масло, не соответствующее классификации по API (ТВ, ТС) или JASO (PB, PC), т.к. его использование может привести к работе двигателя в условиях недостаточной смазки и повреждению поршневой группы (возникновению задиров на поршне и зеркале цилиндра).

### Рекомендуемый тип бензина

Использовать чистый, неэтилированный бензин марки не ниже АИ-92.

### Инструкция по смешиванию бензина и масла

Старая и/или приготовленная в неправильном соотношении топливная смесь является главной причиной неустойчивой работы двигателя, а также выхода его из строя. Для работы требуется использование чистой, свежей (хранившейся не более 3-х месяцев) топливной смеси.

Строго следовать требованиям Руководства по эксплуатации при выборе соотношения бензин/масло. При приготовлении топливной смеси используется объемное соотношение бензин/масло 25:1.

Для смешивания бензина с маслом рекомендуется использовать специальной емкости и мерной емкости с соответствующими делениями. Запрещается смешивание бензина с маслом непосредственно в топливном баке изделия.

### Методика смешивания бензина с маслом:

1. Взять емкость для приготовления топливной смеси и залить в нее полное количество масла.
2. Добавить половину объема бензина и тщательно перемешать получившуюся смесь.
3. Добавить оставшуюся часть бензина, и еще раз тщательно перемешать получившуюся топливную смесь.



**ПРЕДУПРЕЖДЕНИЕ.** Несоблюдение указанной пропорции бензин/масло может привести к работе двигателя в условиях недостаточной смазки и повреждению поршневой группы (возникновению задиров на поршне и зеркале цилиндра), или к закоксуыванию и поврежде-

нию двигателя при избыточном содержании масла в топливной смеси.

### Заполнение топливного бака бензином

Заправку изделия топливной смесью производить, расположив его в горизонтальном положении крышкой топливного бака вверх.

## ЗАПУСК/ОСТАНОВКА ДВИГАТЕЛЯ 3

- 1 Ручка стартера
- 2 Крышка топливного бака
- 3 Воздушная заслонка



**ПРЕДУПРЕЖДЕНИЕ.** Перед запуском двигателя убедиться, что рабочий орган изделия не касается посторонних предметов.

### Порядок запуска двигателя

1. Смешать бензин с маслом в требуемой пропорции. Залить топливную смесь в топливный бак.
2. Пять-семь раз нажать на резиновый колпачок ручной подкачки топлива. При этом сквозь резиновый колпачок ручной подкачки топлива должна просматриваться подкачиваемая топливная смесь. Если топливная смесь не заполнила резиновый колпачок, нажать на него еще несколько раз.
3. Установить рычаг управления воздушной заслонкой карбюратора в положение «|/|» («Полностью закрытое»).
4. Перевести выключатель зажигания в положение «I».
5. Удерживая рукоятку управления, прижать пусковой выключатель для разблокирования рычага управления дроссельной заслонкой.
6. Полностью прижать рычаг управления дроссельной заслонкой. Удерживая в выжатом состоянии пусковой выключатель и рычаг управления дроссельной заслонкой, нажать на фиксатор рычага управления дроссельной заслонкой. Это обеспечит блокировку рычага управления дроссельной заслонкой.
7. Вытянуть тросик ручного стартера за рукоятку стартера до момента появления сопротивления.



**ПРЕДУПРЕЖДЕНИЕ.** Невыполнение этого требования может привести к механическим повреждениям элементов стартера.

8. Энергично дернуть за рукоятку тросика ручного стартера.
9. Повторять эти операции до тех пор, пока двигатель кратковременно не запустится и заглохнет.
10. Перевести рычаг управления воздушной заслонкой в среднее положение между обозначениями «|/|» («Полностью закрытое») и «|{|» («Полностью открытое»).
11. Плавно вытянуть тросик ручного стартера за рукоятку тросика ручного стартера до момента появления сопротивления, за тем энергично дернуть за рукоятку тросика ручного стартера. Повторять эти действия 1 -3 раза для окончательного запуска двигателя.
12. Если двигатель не запускается, повторить пункты 2-7.

13. По мере прогрева двигателя (через 5-10 секунд) перевести рычаг управления воздушной заслонкой в положение «|{|» («Полностью открытое») и полностью нажать на рычаг управления дроссельной заслонкой.



**ПРИМЕЧАНИЕ.** При запуске прогретого двигателя нет необходимости закрывать воздушную заслонку. Запускать двигатель при установленном рычаге управления воздушной заслонкой в положении «|{|» («Полностью открытое»).



**ПРИМЕЧАНИЕ.** Работать с изделием необходимо при полностью открытой воздушной заслонке и полностью нажатом рычаге управления дроссельной заслонкой.

## ОСТАНОВКА ДВИГАТЕЛЯ

1. Остановить рычаг управления дроссельной заслонкой. Двигатель должен немного остыть, работая на холостых оборотах.
2. Перевести выключатель зажигания в положение «STOP».



**ПРЕДУПРЕЖДЕНИЕ.** После выработки топливной смеси из топливного бака необходимо дать двигателю остыть перед следующей заправкой топливной смесью.

## РАБОТА С ТРИММЕРОМ.

Во время работы удерживать изделие с удобной для Вас стороны.



**ПРЕДУПРЕЖДЕНИЕ.** При работе с изделием, для предотвращения возможности получения травм из-за вылетающих из-под рабочего органа предметов, всегда требуется ношение защитных очков и перчаток.

- Перед скашиванием травы тщательно осмотреть рабочий участок и освободить его от посторонних предметов, включая осколки стекла, куски проволоки, арматура, камни и т.д., т.к. они могут повредить изделие или нанести травму пользователю и окружающим.
- Не скашивать влажную траву.
- Не перегружать двигатель изделия. Скашивать траву следует кончиками триммерной лески, т.к. скашивание всей длиной триммерной лески уменьшает эффективность работы изделия и может привести к перегрузке двигателя.
- Для предупреждения преждевременного износа триммерной лески, скашивание травы высотой более 20 см следует производить несколькими заходами, сверху вниз. Это предотвратит намазывание травы на катушку изделия. При намазывании травы на катушку остановить двигатель и освободить ее от травы.
- В процессе работы при скашивании травы высотой менее 20 см. держать изделие таким образом, чтобы оно было наклонено вперед - в сторону рабочей зоны (зоны, в которой должно осуществляться скашивание), что обеспечит наибольшую эффективность скашивания.
- В процессе работы триммерная леска постепен-

но изнашивается и укорачивается, что уменьшает ширину обработанной травы. Если не увеличивать длину лески (не выпускать ее из катушки), то она может укоротиться настолько, что ее концы окажутся внутри катушки. Если все же это произошло то, необходимо выключить двигатель. После этого следует разобрать катушку, пропустить концы лески через выходные отверстия в корпусе катушки и вновь собрать катушку.

- Не допускать касания катушки и лески проволоки, камней, бордюров, твердых покрытий дорожек, заборов и т.д., т.е. это будет приводить к преждевременному износу (укорачиванию) лески, повреждению катушки или получению травм пользователем.
- Не допускать касания рабочим органом стволов деревьев, кустарников и других насаждений для предотвращения их повреждения.
- При скашивании травы не допускать касания нажимной головки катушки поверхности земли.
- Расход триммерной лески зависит:
  - а) от соблюдения рекомендаций по правильной работе с изделием;
  - б) от типа скашиваемой травы;
  - с) от типа местности, где происходит скашивание.

Например, расход лески будет больше при скашивании травы вокруг фундаментов домов по сравнению со скашиванием вокруг деревьев.

- Запрещается скашивать траву в опасной для скашивания зоне, т.к. при скашивании в ней возможно получение травм пользователем или окружающими.



**ПРЕДУПРЕЖДЕНИЕ.** При работе не допускать блокировки катушки с леской. При захлестывании лески вокруг столбов ограждений, тонких деревьев и т.д., может привести к выходу из строя (скручиванию) витого гибкого вала. Не допускать наматывания травы между катушкой с леской и корпусом редуктора, т.к. это может привести к выходу из строя витого гибкого вала (скручиванию) и повреждению двигателя.

## РЕГУЛИРОВКА ДЛИНЫ ТРИММЕРНОЙ ЛЕСКИ

### Полуавтоматическая регулировка длины триммерной лески

Изделие оснащено катушкой с полуавтоматической системой подачи триммерной лески, которая позволяет пользователю осуществить выпуск триммерной лески без остановки двигателя. Для выпуска триммерной лески следует:

1. Запустить двигатель.
2. Ударить нажимной головкой катушки по земле при работе двигателя на максимальных оборотах.
3. Повторить эту операцию для дополнительного выпуска триммерной лески.



**ПРИМЕЧАНИЕ.** При превышении длины триммерной лески максимального значения нож ограничителя длины лески обрежет ее до допустимой длины.



**ПРИМЕЧАНИЕ.** Для предотвращения излишнего расхода триммерной лески ударьте нажимной головкой катушки по земле только один раз. Если длина триммерной лески будет недостаточной, подождяв несколько секунд, повторно ударьте нажимной головкой катушки по земле. Длина триммерной лески должна быть допустимо максимальной

## НОЖ ОГРАНИЧИТЕЛЯ ДЛИНЫ ЛЕСКИ ЗАЩИТНОГО КОЖУХА

Защитный кожух снабжен ножом ограничителя длины лески. При работе с изделием рекомендуется устанавливать максимально допустимую длину триммерной лески (до длины, при которой происходит ее обрезание ножом ограничителя длины лески). При этом достигается максимальная производительность изделия по скашиванию травы. Увеличение скорости вращения катушки с триммерной леской (можно определить по изменению звука работы двигателя) свидетельствует о том, что триммерная леска укоротилась. При этом следует ее выпустить для обеспечения максимальной производительности изделия.



**ВНИМАНИЕ!** При работе запрещается опираться нажимной головкой о поверхность земли. Запрещается снимать нож ограничителя длины лески с защитного кожуха.

Некоторые причины повреждения триммерной лески:

- запутывание лески в посторонних предметах.
- в результате «старения» лески.
- при скашивании толстой и твердой травы.
- в результате контакта режущей лески с твердыми объектами (стены, заборы).

## ЗАМЕНА ТРИММЕРНОЙ ЛЕСКИ **4**



**ПРЕДУПРЕЖДЕНИЕ.** Использовать триммерную леску диаметром 2,0 мм. Применение триммерной лески другого диаметра изменяет режим работы двигателя и может привести к его повреждению. Выключить двигатель и дождаться его остановки.



**ПРЕДУПРЕЖДЕНИЕ.** Убедиться, что двигатель полностью остановился, т.к. вращающаяся катушка с триммерной леской может причинить травмы пользователю и окружающим. Порядок замены триммерной лески.

1. Снять катушку с изделия.
2. Снять крышку катушки, для чего необходимо освободить ее из фиксаторов, нажав пальцами на соответствующие места (ограничены направляющими) на корпусе катушки.
3. Извлечь шпильку и пружину из катушки.
4. Тщательно очистить катушку и шпильку, осмотреть их на предмет наличия повреждений и износа.
5. Подготовить отрезок триммерной лески длиной примерно 6 м и сложить его пополам.
6. Вставить триммерную леску в месте перегиба в



паз ①, расположенный в центральной направляющей шпульки.

- Удерживая левой рукой головку шпульки, наматывать триммерную леску ровными плотными слоями на шпульку в направлении стрелки по часовой стрелке (со стороны, противоположной головке).



**ПРИМЕЧАНИЕ.** Оставьте недомотанными на шпульку отрезки триммерной лески длиной примерно по 15 см.

- Зафиксировать один отрезок триммерной лески в пазе, расположенном во внешней направляющей шпульки ②.
- Аналогичным образом зафиксировать второй отрезок триммерной лески в противоположном пазе, расположенном во внешней направляющей шпульки ②.
- Пропустить концы отрезков триммерной лески в отверстия, расположенные в катушке ③.
- Установить пружину и шпульку в катушку.
- Поочередно потянуть за концы отрезков триммерной лески для освобождения их из удерживающих пазов внешней направляющей шпульки.
- Установить крышку на место, совместив фиксаторы катушки с прорезями крышки катушки.
- Поочередно нажав на крышку катушки в местах расположения фиксаторов, закрепить ее.
- Установить катушку на изделие.

## РАБОТЫ ПО ОБСЛУЖИВАНИЮ



**ПРЕДУПРЕЖДЕНИЕ.** Опасность травм при случайном запуске двигателя.

Перед проведением любых работ с изделием необходимо;

- Остановить двигатель.
- Снять колпачок высоковольтного провода со свечи зажигания.
- Дождаться полного остывания двигателя.

### Периодичность обслуживания двигателя

Двигатель изделия обслуживается в соответствии с таблицей, приведенной ниже. Кроме того, приведенные в таблице процедуры следует выполнять в начале сезона эксплуатации изделия.

Периодичность обслуживания	Вид обслуживания
Каждые 10 часов работы	Провести обслуживание воздушного фильтра.
Каждые 50 часов работы или 1 раз в сезон	Проверить состояние свечи зажигания и зазор между ее электродами. При необходимости установить.
Один раз в год	Заменить топливный фильтр.
При необходимости	Очистить ребра системы охлаждения двигателя.

Перед каждым использованием;

- Проверить надежность затяжки резьбовых соединений. При необходимости подтянуть.
- Проверить состояние защитного кожуха.

В конце сезона или если изделие не будет использоваться длительное время, рекомендуется произвести профилактическое техническое обслуживание в уполномоченном сервисном центре.

При работе двигателя с повышенной нагрузкой или в пыльных условиях обслуживание производить чаще.

### Порядок замены свечи зажигания

- Остановить двигатель и убедиться в том, что он остыл. Отсоединить колпачок высоковольтного провода от свечи зажигания.
- Очистить зону вокруг свечи.
- Заменить неисправную или грязную свечу зажигания, а также свечу зажигания с треснутым изолятором. Установить зазор между электродами 0,6 мм, используя измерительный щуп.
- Надежно закрутить свечу зажигания в цилиндр. Использовать трубчатый ключ на 19 мм.



**ПРЕДУПРЕЖДЕНИЕ.** Запрещается прокалывать, скоблить или очищать песком электроды свечи зажигания. При необходимости очистить электроды щеткой и продуть сжатым воздухом.

### Замена топливного фильтра

Заменять топливный фильтр один раз в год, используя для его извлечения из горловины топливного бака специальный крюк.

### Проверка топливной смеси

Использование старой и/или приготовленной в неправильной пропорции топливной смеси приводит к тому, что двигатель не-начинает устойчиво работать. Поэтому необходимо сливать старую топливную смесь и заполнять топливный бак чистой, свежей, приготовленной в правильной пропорции топливной смесью.

### Очистка воздушного фильтра

Грязный воздушный фильтр уменьшает поступление воздуха в карбюратор, изменяя соотношение воздушно-топливной смеси. Это приводит к образованию нагара и повреждению двигателя. Производить очистку или замену поролонового элемента воздушного фильтра необходимо каждые 10 часов работы. Состояние воздушного фильтра является одним из основных условий надежной работы двигателя.



**ПРИМЕЧАНИЕ.** При поломке двигателя, вызванной нарушением периодичности обслуживания воздушного фильтра, гарантийный ремонт не производится

### Порядок очистки воздушного фильтра:

- Снять крышку воздушного фильтра, нажав на ее боковые стороны.
- Извлечь поролоновый воздушный фильтр.
- Промыть поролоновый воздушный фильтр в теплом мыльном растворе или в растворе воды с

- 
- моющим средством. Тщательно его высушить.
4. Пропитать поролоновый воздушный фильтр небольшим количеством чистого масла (использовать масло, применяемое для приготовления топливной смеси).
  5. Удалить излишки масла.
  6. Установить поролоновый воздушный фильтр на место.
  7. Установить крышку воздушного фильтра на место, воздухозаборным отверстием вниз.



**ПРИМЕЧАНИЕ.** Запрещается эксплуатация изделия без установленного воздушного фильтра и крышки воздушного фильтра.

## ОЧИСТКА



**ПРЕДУПРЕЖДЕНИЕ.** В процессе эксплуатации следить за состоянием системы охлаждения двигателя. Ребра охлаждения цилиндра должны быть чистыми. Эксплуатация изделия с загрязненной системой охлаждения приводит к перегреву и поломке двигателя.



**ПРЕДУПРЕЖДЕНИЕ.** Перед очисткой изделия остановить двигатель и дать ему полностью остыть.

Для очистки внешней поверхности изделия использовать небольшую щетку. Не применять сильнодействующие растворы и растворители для очистки пластмассовых деталей изделия. Они могут быть повреждены моющими средствами, которые содержат ароматические масла или растворители, включая керосин. Остатки влаги удалять мягким лоскутом ткани. Очищать поверхность около глушителя. Очищать изделие после каждого использования.

## ХРАНИЕ

**ВНИМАНИЕ:** опасность взрыва при случайном воспламенении паров топливной смеси!

Если изделие не будет использоваться более трех месяцев или после окончания сезона:

1. Слить всю топливную смесь из топливного бака в специально подготовленную для этого канистру.
2. Запустить двигатель до полной выработки топливной смеси. Это гарантирует удаление остатков топливной смеси из карбюратора.

Невыполнение этого требования может привести к выходу го строя карбюратора.

3. Убедиться, что двигатель остыл. Вывернуть свечу зажигания и залить в цилиндр примерно 5 мл любого высококачественного моторного масла или масла для 2-х тактных двигателей. Медленно потянуть тросик ручного стартера, чтобы масло распределилось внутри двигателя. Ввернуть свечу зажигания на место.
4. Тщательно очистить и осмотреть изделие, обращая внимание на наличие повреждений его основных частей. Отремонтировать или заменить все поврежденные детали, проверить затяжку всех крепежных элементов (болтов, гаек и т.д.). В конце каждого сезона рекомендуется прово-

дить профилактическое техническое обслуживание изделия в уполномоченном сервисном центре.

5. Хранить изделие в сухом, закрытом месте, чтобы исключить его использование и повреждение посторонними лицами, особенно детьми.

## ВОЗМОЖНЫЕ НЕИСПРАВНОСТИ И СПОСОБЫ ИХ УСТРАНЕНИЯ

Неисправность	Причина	Способы устранения
Двигатель не запускается	Выключатель зажигания находится в положении STOP «Выключено».	Перевести выключатель зажигания в положение « I ».
	Пустой топливный бак.	Залить чистую, свежую топливную смесь в топливный бак.
	Резиновый колпачок ручной подкачки топлива нажат недостаточное количество раз.	Полностью до упора нажать на резиновый колпачок ручной подкачки топлива 5-7 раз.
	Карбюратор переливает топливную смесь (из-за неправильного порядка запуска).	Повторить процедуру запуска, установив рычаг управления воздушной заслонкой карбюратора в положение «     » («Полностью открытое»).
	Старая или неправильно приготовленная топливная смесь.	Слить топливную смесь из топливного бака. Залить чистую, свежую топливную смесь.
	Неисправна свеча зажигания.	Очистить или заменить свечу зажигания.
Двигатель неустойчиво работает на холостом ходу	Грязный воздушный фильтр.	Очистить или заменить воздушный фильтр.
	Старая или неправильно приготовленная топливная смесь.	Слить топливную смесь из топливного бака. Залить чистую, свежую топливную смесь.
Двигатель не набирает обороты	Старая или неправильно приготовленная топливная смесь.	Слить топливную смесь из топливного бака. Залить чистую, свежую топливную смесь.
Двигатель не развивает необходимую мощность или глохнет	Рабочий орган изделия заблокирован посторонними предметами.	Остановить двигатель и очистить рабочий орган.
	Грязный воздушный фильтр.	Очистить или заменить воздушный фильтр.
	Старая или неправильно приготовленная топливная смесь.	Слить топливную смесь из топливного бака. Залить чистую, свежую топливную смесь.



**ВНИМАНИЕ!** Для устранения неисправностей, не описанных, выше, следует обращаться в уполномоченный сервисный центр.

Фирма-изготовитель оставляет за собой право вносить изменения в конструкцию изделия без предварительного уведомления с целью улучшения его потребительских качеств.

### РЕКОМЕНДАЦИИ ПОТРЕБИТЕЛЮ

Во всех случаях нарушения нормальной работы машины, например: падение оборотов, изменение шума, появление постороннего запаха, дыма, вибрации, стука - прекратите работу и обратитесь в авторизованный сервисный центр или гарантийную мастерскую.

### ПРИМЕЧАНИЕ

Техническое обслуживание триммера, проведение регламентных работ, регулировок, указанных в руководстве по эксплуатации, диагностика не относятся к гарантийным обязательствам и оплачиваются согласно действующим расценкам Сервисного Центра.

## Fűkasza

### TERVEZETT HASZNÁLAT

A fűkasza használata előtt kérjük, figyelmesen olvassa el a kézikönyvünket, hogy megértse az egység megfelelő használatát. A kézikönyvet tartsa elérhető helyen.

### MŰSZAKI SPECIFIKÁCIÓ

Motor típus	Légűtéses, 2 üzemi benzin
Névleges kimeneti teljesítmény, W	1400
Elmozdulás, cm <sup>3</sup>	42,7
Üresjárat fordulatszám, rpm	7000
Üzemanyagtartály kapacitása, L	1,1
Az arány a benzin / olaj keverék üzemanyag	25:1
Vágási vonal, mm	2
Súly, kg	5,5

### ALKOTÓELEMEK 1

- 1 Markolat
- 2 Válszaj
- 3 Légszűrő
- 4 Penge
- 5 Haie tartó
- 6 Motorindító gomb
- 9 Fojtózelep fogantyú
- 12 Külső cső
- 13 Védőburkolat
- 15 Üzemanyag tartály
- 16 Indító

### BIZTONSÁG

 Jelen útmutatóban található, figyelmeztető szimbólummal ellátott utasítások olyan kritikus pontokra utalnak, melyeket figyelembe kell venni komoly testi sérülések kockázatának elkerülése érdekében, ezért kérjük, figyelmesen olvassa el és hibátlanul tartsa be az ilyen utasításokat.

### A GÉPEN TALÁLHATÓ FIGYELMEZTETŐ CÍMKÉK

 A gép használata előtt olvassa el a használati útmutatót.

 Használjon fej-, szem- és fülvédőt.

 Vigyázat/Figyelem.



Gyermekek, és segítők a fűkasztól 15 méterre tartózkodjanak.



**FONTOS!** Ha a figyelmeztető jelzések lekopnak vagy elszennyeződnek, és lehetetlenné válik olvasásuk, forduljon ahhoz a forgalmazóhoz, akitől a terméket vásárolta és rendeljen egy új jelzést és függessze ki azt a kívánt helyen.



**FIGYELMEZTETÉS!** Sose alakítsa át a fűkasztát. Nem vállaljuk a gép garanciáját, ha azt átalakította vagy nem tartotta be az útmutatóban leírt, a helyes használatra vonatkozó utasításokat.

### BIZTONSÁG

A gép használata előtt

- Figyelmesen olvassa el jelen útmutatót, hogy megértse az egység megfelelő használatát.
- A terméket fűnyírásra tervezett és tilos bármilyen más célra történő használata.
- Sose használja a fűkasztát, ha alkohol hatása alatt áll, ha kimerült vagy alvászihányban, vagy ha náthára szedett gyógyszerek okozta álmosságban szenved, vagy bármilyen olyan esetben, amikor az ítélőképessége csökken vagy nem képes megfelelően és biztonságosan dolgozni a fűkaszával.
- Kerülje a motor járatását beltérben. A kibocsátott gázok mérgező szénmonoxidot tartalmaznak.
- Sose használja a fűkasztát az alábbiakban leírthoz hasonló körülmények között: Ha a talaj csúszós vagy olyan más feltételek fennállása esetén, melyek lehetetlenné teszik a folyamatos testtartást a fűkasza használata során.
- Éjjel, sűrű ködben, vagy bármilyen más esetben, amikor a rossz látási viszonyok korlátozzák a látást és nehéz tisztán átlátni a környéket.
- Viharban, villámlás esetén, erős vagy viharos erejű szélben, vagy bármilyen más esetben, amikor az időjárási viszonyok következtében nem biztonságos a termék használata.
- Amikor először használja ez a termék, a munka megkezdése előtt, tanulja meg a fűkasza kezelését egy tapasztalt munkástól.
- Az alvászihány, fáradtság vagy fizikai kimerültség csökkenti a figyelmet, és ez balesethez vagy sérüléshez vezethet. Korlátozza a fűkasza folyamatos használatának idejét szakaszonként 30-40 perces időközökre, és tartson 10-20 perces szünetet két munkafázis között. Próbálja a napi össz munkaórák számát kétfőre vagy annál kevesebbre csökkenteni. Győződjön meg arról, hogy az útmutató elérhető helyen van, így kérdések felmerülése esetén lehetséges van a konzultálásra.
- Mindig legyen biztos abban, hogy a termék eladása, kölcsönzése vagy a tulajdonjog átruházása esetén az útmutató is mellékelve van.
- Sose engedje, hogy gyermekek vagy olyan személyek használják a fűkasztát, akik nem értik teljes mértékben a jelen útmutatóban foglalt utasításokat.

### MUNKAGÉP ÉS RUHÁZAT

A fűkasza használata során megfelelő ruházatot és védőfelszerelést kell viselnie az alábbiakban felsorol-

taknak megfelelően.

- Védősisak
- Védőszemüveg vagy arcvédő
- Vastag védőkesztyű
- Csúszásmentes munkacipő
- Fülvédő

És az alábbi szerszámokat kell magánál tartania.

- Mellékelt eszközök és fájlok
- Megfelelően tárolt üzemanyag
- Tartalék penge
- A munkaterület lehatárolására szolgáló kellekek (Szalag, figyelmeztető jelzések)
- Síp (segítség kérésre vagy veszélyhelyzet jelzésére)
- Fejsze vagy fűrész (akadályok eltávolításához). Sose használja a fűkasztát, amikor bőszárú nadrágot, szandált visel vagy mezítláb van.

## ÜZEMANYAG MOZGATÁSÁRA VONATKOZÓ FIGYELMEZTETÉSEK

- Ezen termék motorját kevert üzemanyaggal történő működésre tervezték, mely rendkívül gyúlékony benzint tartalmaz. Sose tárolja vagy töltsd az üzemanyagot tartályokat olyan helyen, ahol kazán, kályha, fa tüzelés, elektromos szikra, hegesztésből származó szikrák vagy bármilyen más hő vagy tűzforrás található, mely lángra lobbanthatja az üzemanyagot.
- Rendkívül veszélyes dohányozni a fűkasza használata vagy az üzemanyag betöltése közben. Mindig győződjön meg arról, hogy az égő cigarettát mindig a fűkasztól távol tartsa.
- Üzemanyag betöltése közben mindig állítsa le a motort és a betöltés megkezdése előtt alaposan nézzen körbe és győződjön meg arról, hogy nincs szikra vagy nyílt láng a közelben bárhol.
- Ha betöltés közben üzemanyag kifolyás következik be, száraz ronggyal törölje fel a kifolyt üzemanyagot, mielőtt ismét bekapcsolja a motort.
- A betöltést követően szorosan csavarja vissza a tanksapkát a tartályra, majd vigye a fűkasztát a betöltés helyszínétől legalább 3 méterre vagy anná látvolabbra a motor bekapcsolása előtt.

## A FŰKASZA HASZNÁLATA ELŐTT ELLENŐRZENDŐ DOLGOK

- A munka megkezdése előtt alaposan nézzen körbe, hogy lássa, milyen a terület vagy a levágandó fű és hogy vannak-e olyan akadályok, melyek munkavégzés közben útban vannak, majd távolítsa el az akadályokat.
- A fűkasztát használó személy körül lévő 15 méteres körzet veszélyes területnek minősül, melnek területére senki sem léphet a fűkasza üzemelése során, és szükség esetén sárga figyelmeztető szalaggal, figyelmeztető jelzésekkel kell a területet elhatárolni. Amikor a munkát egyidejűleg két vagy több beszemély végzi, mindig ellenőrizze a többiek jelenlétét és elhelyezkedését, és a biztonság érdekében egymástól megfelelő távolságra tartózkodjanak.
- Győződjön meg arról, hogy nem lazultak meg a csavarok, nincs üzemanyag szivárgás, repedés, horpadás vagy bármilyen más probléma, mely befolyásolja a biztonságos munkavégzést. Különösen körültekintően járjon el, amikor a pengék épségét vagy azokat az eresztékeket ellenőrzi, melyekkel a

pengék a fűkaszához kapcsolódnak.

- Sose használjon meghajlott, meggörbült, berepedt, törött vagy sérült pengét. A penge legyen mindig megélezve.
- A vágóélek élezése során a sarok legyen éles, a sarok szélei pedig lekerekítettek.
- Ellenőrizze a pengét leszorító csavart és győződjön meg arról, hogy a penge simán forog, rendellenes zaj nélkül.

## A MOTOR BEINDÍTÁSÁRA VONATKOZÓ MEGJEGYZÉSEK

1. Körültekintően nozze körbe és győződjön meg arról, hogy a fűkasza 15 méteres vagy annál kisebb körzetében nincsenek akadályok.
2. A fűkasza szerkezetét helyezze a folder egy tiszta területen és tartsa szilárdan a helyén, majd győződjön meg, hogy a pengék egyike sem ütközik akadályba a fűkasza beindításakor.
3. Tegye a gázkart üresjáratba, míg beindítja a motort.
4. A motor beindítását követően, ha a penge a gázkar teljes hátrahúzását követően is tovább forog, kapcsolja ki a motort és ellenőrizze a gázkar vezetékét és egyéb részeit.

## VISSZARÚGÁRA VONATKOZÓ BIZTONSÁGI ÓVINTÉZKEDÉSEK

Veszélyes reakció léphet fel, amikor a forgópenge szilárd tárgyra ütközik a kritikus területen. Ezt visszarúgásnak nevezik. Ennek következtében a gépkezelő elveszítheti az egység feletti kontrollt, és ennek komoly következményei lehetnek vagy fatális sérülést okozhat. Kerülje a visszarúgást; szigorúan tartsa be az alábbi biztonsági óvintézkedéseket.

1. A munkavégzés megkezdése előtt takarítsa le a munkaterületet és az akadályok körül távolítsa el a fűvet.
2. A fűkasza használata során a fogantyún kívül ne érjen más részekhez.
3. A fűkasza használata során sose vegye le szemét az egysérről. Szükség esetén állítsa a gázkart üresjáratba.
4. A fűkasza használata során ne engedje a készüléket a lába közelébe és ne emelje a dereka fölé.

## SZÁLLÍTÁSRA VONATKOZÓ UTASÍTÁSOK

1. Győződjön meg, hogy a pengvédő a helyén van.
2. Autóval történő szállítás esetén szilárdan rögzítse az egységet egy kötéllel. Ne szállítsa kerékpárral vagy motorral, mert veszélyes.
3. Sose szállítsa a fűkasztát egyetlen utakon nagy távolságra anélkül, hogy a tartályból eltávolította az összes üzemanyagot, mivel ez üzemanyag szivárgást okozhat.

## MŰKÖDÉSI ÓVINTÉZKEDÉSEK

1. Határozottan markolja meg a fűkasza fogantyúját mindkét kezével. Ha félbeszakítja a munkát, állítsa a gázkart üresjáratba.
2. Ügyeljen arra, hogy testtartása munkavégzés közben legyen állandó.
3. A motor sebességét tartsa a munkavégzéshez szükséges állandó szinten, és sose állítsa a szükségesnél nagyobb sebességre.
4. Ha munkavégzés közben a fű beakad a pengébe,

vagy ellenőrizni kell az egységet vagy üzemanyagot utánaoltneni, mindig ügyeljen a motor kikapcsolására.

5. Ha a penge kemény tárgyba, pl. kőbe ütközik, azonnal állítsa le a motort és ellenőrizze, hogy a penge rendben van-e. Szükség esetén cserélje ki újra.
6. Ha munkavégzés közben valaki szólítja önt, ügyeljen a motor kikapcsolására, mielőtt megforul.
7. Soha ne érintse meg a gyújtógyertyát vagy a csatlakozó kábelt, amíg a motor működik. Ellenkező esetben áramütés veszélyének teszi ki magát.
8. Soha ne érintse meg a kipufogódobot, a gyújtógyertyát vagy a motor más fém részeit a motor működése közben vagy közvetlen leállítását követően. Ellenkező esetben komolyegési sérüléseket szenvedhet.
9. Amikor végez a kaszással az egyik helyen és egy másik helyszínen szeretné folytatni a munkát, kapcsolja ki a motort és az egységet úgy tartsa, hogy a penge a testével ellentétes irányba nézzen.

## KARBANTARTÁSRA VONATKOZÓ ÖVINTÉZKEDÉSEK

1. Rendszeres időközönként végezze el a jelen útmutatóban leírt karbantartási és ellenőrzési műveleteket. Ha szükség van valamelyik rész cseréjére vagy karbantartására, melynek leírása nem található az útmutatóban, kérjük, vegye fel a kapcsolatot a legközelebbi szakszervíz képviselőjével.
2. Semmilyen körülmények között ne szedje szét vagy módosítsa a fűkaszt. Ellenkező esetben a fűkasza megsérülhet illetve működésképtelenné válik.
3. Mindig ügyeljen arra, hogy a karbantartás vagy ellenőrzés elvégzése előtt kikapcsolta a motort.
4. A penge élesítése, eltávolítása vagy visszahelyezése során használjon megfelelő szerszámokat és felszerelést a sérülések megelőzése érdekében.
5. A penge vagy egyéb részek visszaszerelése során, alajcsera vagy kenőanyag csere közben mindig ügyeljen arra, hogy csak a fűkaszáznak megfelelő termékeket használjon.

## BEÁLLÍTÁS

### Motor és fővezeték

Állítsa be a kampót és az üzemanyagtartályt a kapott 4 csavar segítségével, biztosítsa a csatlakozást egyenlő erővel meghúzva a csavarokat.

### Fogantyú

Lazítsa meg a fogantyún lévő 4 csavart.(F2) Illesse be a megfelelő fogantyút (a gázkar készletben van) és a baloldali fogantyút szerelje a tartóba és ismét szorítsa meg a csavarokat.

## VÉDŐBERENDEZÉS

A védőberendezést rögzítse a sebességváltóhoz, majd a és rögzítse és két csavarral (M5\*25) biztonságosan rögzítse.

## Gázkar kábele



**FIGYELMEZTETÉS!** A vezeték rögzítését követően győződjön meg, hogy a gázkar kerül le. Ellenkező esetben nagyon veszélyes, mert a motor forogni kezd a gázkar kiengedését követően.

1. Akassza a kábel végét a gázkar lukába. Majd illeszse a kábelt a karba az ábrán mutatottaknak megfelelően.
2. Addig tekerje a szalagot, míg a gázkar kábel nem rögzül a markolathoz.

### A gázkar kábel beállítása

A gázkar kiengedését követően húzza meg a gázkar vezetékét. A normál holtjáték a karburátor oldalsó végén mért 1-2mm.

1. Ha a holtjáték ennél kisebb vagy nagyobb, vegye le a légszűrő fedelét, lazítsa meg a kontraanyát és állítson a holtjátékon. Igazítsa meg a kontraanyát.

### A fém penge beszerelése

1. Illesse a belső tartót a sebességváltó tengelybe, és forgassa el, hogy rögzítse a kapott L-alakú rúd-dal.
2. Illesse a pengét a belső tartóba úgy, hogy a btűk a sebességváltó irányába nézzenek, és pontosan illeszkedjen a penge lyukát a belső tartó védőburkához.
3. Illesse a külső tartót a sebességváltó tengelyhez úgy, hogy az üreges rész a penge irányába nézzen. Tegye fel a csavaros fedelet a külső tartóra és rögzítse a csavarral (baoldali csavar) a rugós alátéttel és az alátéttel együtt.

### A nylon vágó felszerelése

1. Illesse a belső és külső tartókat a sebességváltó tengelyhez.
2. Csavarozza a kapott pecket (M8 bal) a sebességváltó tengelyhez és rögzítse a kulccsal.
3. Csavarozza a nylon vágót a csavarba úgy, hogy a belső tartót az L-alakú rúddal rögzíti is kézzel megszorítja.



**MEGJEGYZÉS:** Őrizze a csavarokat és alátéteket a penge beszereléséhez, ügyeljen arra, hogy ne veszítse el őket.

## ÜZEMANYAG

### FIGYELMEZTETÉS!

- A benzin rebdkívül gyúlékony. Kerülje a dohényzást vagy láng illetve szikra használatát az üzemanyag közelében.
- A motor beindítása előtt törölje fel a kifolyt benzint.
- Győződjön meg arról, hogy: felnyitotta a motort, az üzemanyag betöltése előtt hagyja kihűni. Tartsa távol a nyílt lángot attól a területtől, ahol az üzemanyagot kezelik vagy tárolják.is handled or stored.

### FONTOS

- 4-ütemű motorhoz vagy 2-ütemű, vízhűtéses motorhoz sose használjon olajat. Ez a gyújtógyertya elszennyeződését, a kipufogó szelelőnyílásának blokkolását vagy a dugattyúgyűrű beragadását okozhatja.
- Az egy hónapja vagy annál régebb óta nem hasz-

nált kevert üzemanyagok a karburátor dugulását okozhatják vagy megakadályozzák a motor helyes működését. Tegye a maradék üzemanyagot egy légmentesen zárt tartályba és tartsa sötét és hideg helyiségben.

Keverjen össze normal minőségű benzint (ólmozott vagy ólmentes, alkoholmentes) és bizonyított minőségű motorolajat a 2-ütemű vízhűtéses motorokhoz.

## BENZIN JAVASOLT KEVERÉSI ARÁNYA **6**

### MŰVELET

#### MOOR BEINDÍTÁSA

#### FIGYELMEZTETÉS!

- A motor beindítása előtt ellenőrizze a teljes egységen a szerelvények meglazulását vagy az üzemanyag szivárgást, illetve a vágófelszerelés megfelelő felszereltségét és biztonságos rögzítését.
- Helyezze az egységet sima, szilárd talajra. A vágófej körüli területet tartsa tisztán

- 1 Csavarja a kupakot az üzemanyagtartályra és győződjön meg arról, hogy megfelelően meg van szorítva. (F8)
- 2 Nyissa ki az üzemanyagtartály csapot.
- 3 A szivató fojtószelepet állítsa zárt állásba.



Ha a motort azonnal leállítás után újraindítja, a szivatókört mozgassa nyitott állásba.

- 4 Állítsa a gázkart indító állásba



MEGJEGYZÉS: Ha a motort azonnal leállítás után újraindítja, a gázkart állítsa üresjáratba.

5. Miközben a készüléket erősen tartja, gyorsan húzza ki az indító kötelet.
6. A motor bendítésát követően fokozatosan nyissa ki a szivató fojtószelepet.
7. Hagyja, hogy a motor 2-3 pecig járjon a bemelegedéshez.

#### Motor leállítása

3. A gázkart állítsa üresjáratba.

#### A KASZÁLÁS

#### A fém penge használata

- Mindig úgy kaszáljon, hogy a szerszámgép fejét jobbról balra irányítja.
- A fém penge legjobb vágási pontja a széltől 1/3 távolsága van. Ezt a területet használja bokrok, kemény és vastag gyomok vágására. Friss fű kaszálásához használhatja a penge hegyétől 2/3-nyira felfelé lévő területet is.
- A vágás tárgyának függvényében állítsa be a vágási sebességet. Friss fűvet közepes sebességen vágjon, míg cserjét vagy erős és kemény gyomnövényeket nagy sebességen.



FONTOS! Alacsony sebességen történő működés során a fű, gyom vagy gallyak könnyebben rátekerednek a pengére, és ez a

tengely és a tengelykapcsoló gyorsabb kopását idézi elő.

#### Nylon vágó használata

- A nylon zsinórok fogyasztása nagy. Kérjük, vegye figyelembe, hogy a motor fordulatszáma működés során 50%-al is meghaladhatja a fém penge használata során megfigyelhető fordulatszámot.
- A nylon penge a zsinór forgásának erejével vágja a fűvet. Ha megpróbálja csökkenteni a fű hosszának kábelhez egy alkalommal, az ellenállás miatt csökken a fordulatszám és nem lehet jól vágni. Nagyfokú ellenállás esetén távolítsa el a nylon pengét, növelje a vágási fordulatszámot, és egyidejűleg vágjon le egy kis marék fűvet.
- Ha megpróbálja a fűvet úgy vágni, hogy a fűkaszát ellentétes irányba lengeti (balról jobbra), a fűdarabkák a testtől átvolva repülnek. Így elkerülheti ruhája elszennyeződését.

### KARBANTARTÁS

#### PENGE

- Élesítsen meg minden vágóélet és győződjön meg arról, hogy az alsó sarok le van kerekítve.
- Ha köszörűt használ, ne használjon hideg vizet a penge hűtésére. Ez a penge elrepedését okozhatja.

### 25 ÓRA HASZNÁLAT UTÁN

#### Légtisztító

Ellenőrizze és tisztítsa meg a meleg szűrőbetétet, szükség esetén használjon szappanos vizet. a visszahelyezés előtt törölje teljesen szárazra. Ha az alkotóelem törött vagy repedt, helyettesítse újjal.



FIGYELEM! Az eltömődött légszűrő növeli az üzemanyag fogyasztást, és csökkenti a motor teljesítményét. A bozótvágó légszűrő nélküli vagy eldeformálódott légszűrővel történő használata gyorsan tönkreteszi a motort.

#### Üzemanyagszűrő

Vegye ki az üzemanyagszűrőt a tartályból egy kis drótkampó segítségével. Húzza ki a szűrő egységet az üzemanyag tömlőből és akassza ki a kampót a szét szereléshez. Tisztítsa meg a komponenseket benzinnel.



FONTOS! Az eltömődött üzemanyagszűrő csökkenti a motor gyorsulását.

#### Gyújtógyertya

Távolítsa el és ellenőrizze a gyújtógyertyát, szükség esetén egy kefével tisztítsa meg az elektródokat. A szikrakózt 0.6~0.7mm-re kell állítani.

#### Bemenő levegő szellőzőnyílás

Ellenőrizze a bemeneti levegő szellőzőnyílást és a hűtőbordák körüli területet, távolítsa el a fűkaszára rakódott szennyeződést.



FONTOS! Ne feledje, hogy ennek elmulasztása a kipufogódob túlmelegedését eredményezheti, és ennek következtében a fűkaszta gumival történő érintkezését okozhatja.

---

## Sebességváltó

Minden 25 óra használatot követően kenje meg több célra használható zsírral. Távolítsa el a pengetartókat a régi zsír eltávolításához.

## 100 ÓRA MŰKÖDÉS UTÁN

### Kipufogódob

1. Távolítsa el a kipufogódobot, illessze a csavarhúzózt a nyílásba, és töröljön le minden szén lerakódást. Egyidejűleg törölje le a kipufogódobra nyílására lerakódott szenet.
2. Szorítsa meg a csavarokat és szerelvényeket.
3. Ellenőrizze, hogy van-e olaj vagy zsír a tengelykapcsoló bélése és a dob között, ha van, olajmentes, ólommentes benzinnel törölje le.
4. Távolítsa el a karburátorból a lebegő kabint és tisztítsa meg a belsejét

### A KARBURÁTOR BEÁLLÍTÁSA



**FONTOS!** A helytelen beállítás az egység sérülését okozhatja. Ha a motor a karburátor beállítását követően nem megfelelően működik, kérjük, forduljon ahhoz a szaküzlethez, ahol a terméket vásárolta.

### Alapjárat csavar

Ez a csavar a motor forgás beállítására szolgál, amikor a gázkar a legalacsonyabb sebességi fokra van beállítva. Ha jobbra forgatja a kart (az óramutató járásával megegyező irányba), a forgásszám növekszik, balra forgatva (az óramutató járásával ellentétes irányba) csökken. Ha a penge tovább forog vagy a motor leáll, miközben a gázkart visszaállítja eredeti helyzetébe, végezze el az újbóli beállítást.

## TÁROLÁST MEGELŐZŐ KARBANTARTÁS

1. Távolítsa el a gépből a szennyeződést, ellenőrizze a sérülést vagy lazítsa meg az egyes részeket. Ha rendellenességet észlel, a későbbi használathoz javítsa meg azt.
2. Szívja ki az üzemanyagot a tartályból és az üzemanyag eltávolításához lazítsa meg az üsző leeresztő csavarját, kapcsolja be a motort és hagyja addig menni, míg magától le nem áll.
3. Távolítsa el a gyújtógyertyát és töltsön 1-2cc 2-ciklusú olajat a motorba. Húzza meg az indító kötelet 2-3 alkalommal, állítsa vissza a dugót, majd állítsa le összehúzó állásban.
4. A fém részekhez használjon rozsdásodásgátló olajat, mint pl. a fojtószelep drótja, helyezze a fedelet a késre, és tartsa beltérben a nedvesség elkerülése érdekében.



**MEGJEGYZÉS:** Jelen felhasználói kézikönyv a fent felsorolt gépekre vonatozik, de lehet némi eltérés ezektől a gépektől; a gép jellege határozza meg a technológiára és a használatra vonatkozó specifikációt.



## Trimer benzinski

### NAMJENA

Trimer je predviđen za šišanje trave, šikare, te za uporabu u kućanstvu.

### TEHNIČKI PODACI

Tip motora	Benzinski. 2-taktni, sa zračnim hlađenjem.
Snaga motora, W	1400
Zapremina motora, cm <sup>3</sup>	42,7
Brzina praznog hoda, o/min	7000
Volumen spremnika goriva, l	1,1
Omjer benzin/ulje u gorivnoj mješavini	25:1
Promjer rezne niti, mm	2
Težina, kg	5,5

### IZVEDBA 1

1. Drška za rukovanje
2. Sigurnosna naramenica /remen/
3. Zračni filter
4. Nož
5. Sklop za učvršćenje drške za upravljanje
6. Prekidač paljenja
7. Fiksir poluge za upravljanje leptir-prigušivačom
8. Prekidač za pokretanje
9. Poluga za upravljanje prigušnom zaklopkom
10. Spojka
11. Gornja šipka
12. Donja šipka
13. Zaštitno kućište namotaja rezne niti
14. Kalem za namotavanje rezne niti
15. Spremnik za gorivo
16. Pokretač /starter/

### TEHNIKA SIGURNOSTI

Prije puštanja stroja u rad pažljivo i do kraja pročitajte ove upute za rad i sačuvajte ih tijekom cijelog vremena korištenja trimera. Također, pročitajte zasebno priložene upute glede sigurnosnih mjera.

### OZNAKE UPOZORENJA

S obzirom da je trimer rezni uređaj sa velikim brojem obrtaja, moraju se ispuniti neophodne mjere sigurnosti kako bi se smanjili rizici od ozljeda. Preporuča se pažljivo izučiti ove Upute za rad, kako bi se shvatio rad upravljačkih organa i principi funkcioniranja trimera.



Ovaj je znak praćen riječima UPOZORENJE! I OPASNOST!, kojima se skreće pozornost na radnje ili uvjete koji mogu dovesti do OZBILJNIH TELESNIH OZLJEDA.



Preporuča se pažljivo pročitati uput za rad.



Za vrijeme rada trimenom preporuča se korištenje zaštitnih sredstava za zaštitu očiju, sluha i glave.



Za vrijeme rada trimenom preporuča se korištenje zaštitne obuće.



Za vrijeme rada trimenom preporuča se korištenje rukavica.



Treba se čuvati predmeta koje odbacuje rezni uređaj trimera. Nije dozvoljena upotreba trimera bez postavljenog štitnika noža.



Preporuča se da najbliže osobe budu na udaljenosti od najmanje 15 metara.



Kod pripreme za čišćenje, skidanje ili podešavanje noža, potrebno je zaustaviti motor.



Pozor: uređaj se sastoji od dijelova od kojih se neki mogu zagrijati do visokih temperatura.



UPOZORENJE! Zabranjeno je prepravljanje trimera. Nepravilna primjena trimera može dovesti do nesretnog slučaja.

### OPĆI PROPISI ZA SIGURNO RUKOVANJE

#### Mjere sigurnosti

1. Prije početka rada pažljivo pročitajte „Uput za korištenje“ trimera (u daljnjem tekstu – proizvod).
2. Djeci se zabranjuje rad s proizvodom. Druge osobe mogu raditi s proizvodom tek nakon upoznavanja s propisima o radu s istim.
3. Druge osobe mogu se nalaziti na udaljenosti od najmanje 15 metara od mjesta rada uređaja.
4. Pažljivo pogledati teren na kojemu će se raditi i osloboditi ga od stranih predmeta, takvih kao što su komadići stakla, žice, armature, kamenje i t.d., jer isti mogu oštetiti proizvod ili nanijeti ozljedu korisniku ili osobama u okolici.
5. Proizvod koristiti samo kada je vidno i pri dobroj umjetnoj rasvjeti.
6. Kod rada s proizvodom čuvajte se mogućih ozljeda glave, ruku, nogu.
7. Zabranjeno je raditi bos i sa otvorenom obućom. Mora se obuti jaka obuća s gumenim đonom. Preporuča se korištenje rukavica, dugih hlača, te sredstava za zaštitu očiju i organa sluha.
8. Prije početka rada postaviti ručicu za rukovanje u maksimalno pogodan položaj.
9. Izmjenično raditi i odmarati se. Tijekom rada očuvati stabilan položaj trupa.
10. Isključiti motor proizvoda kod prelaska s jednog terena na drugi, te kod prekida u radu.
11. S vremena na vrijeme provjeriti stanje kalema rezne niti trimera. Neispravne dijelove zamijeniti novim. Kod zamjene neispravnih dijelova koristiti

samo originalne rezerve dijelove, koje preporuča proizvođačka tvrtka. Upotreba neoriginalnih rezervnih dijelova i uređaja može dovesti do ozbiljnih ozljeda korisnika, okolnih osoba, te do oštećenja proizvoda.

12. Zabranjena je upotreba proizvoda bez ugrađene zaštitne obloge, u nedostatku ili sa nepravilno postavljenim nožom graničnika duljine rezne niti zaštitne obloge.
13. Očistiti proizvod od ostataka pokošene trave ili prljavštine odmah nakon završetka rada.
14. Ispušni su plinovi opasni po zdravlje. Zabranjeno je uključivanje motora proizvoda u zatvorenoj ili slabo provjetravanoj prostoriji.



**UPOZORENJE!** Zaštitna obloga namijenjena je za sprječavanje zadobijanja ozljeda korisnika trimera od predmeta koji se odbiju tijekom rada od radnog organa.

Zabranjena je upotreba proizvoda sa nepravilno postavljenom zaštitnom oblogom. Zabranjeno je mijenjati izvedbu zaštitne obloge. Ako se ošteti treba ugraditi novu, originalnu, zaštitnu oblogu. Zabranjena je ugradnja neoriginalne zaštitne obloge.

Zabranjeno je kao reznu nit trimera rabiti neke proizvode od kovine (žicu, armiranu nit i t.d.).



**UPOZORENJE!** Radni organ nastavlja da se obrće po inerciji još neko vrijeme poslije zaustavljanja motora. Potrebno je čvrsto držati rukama drške za rukovanje, sve do potpunog zaustavljanja proizvoda.



**UPOZORENJE!** Kućište reduktora proizvoda grije se tijekom rada. Zbog toga je, poslije zaustavljanja motora, potrebno ostaviti kućište reduktora da se ohladi neko vrijeme.

### Mjere sigurnosti prilikom rada s gorivnom mješavinom



**UPOZORENJE!** Benzin i njegove pare veoma su zapaljivi i eksplozivni!

- Prije punjenja gorivne mješavine potrebno je isključiti motor.
- Izbrisati komadom tkanite sve dijelove proizvoda na koje je bila izlivena gorivna smjesa kod punjenja.
- Motor paliti dalje od mjesta gdje je sipano gorivo i gdje je na zemlju prolivena gorivna mješavina.
- Prije uključanja motora provjeriti da li je spremnik za gorivo dobro zatvoren.
- Zabranjena je upotreba proizvoda sa nepravilno postavljenom zaštitnom oblogom.
- Zabranjeno je pušenje kod punjenja motora gorivom.

### SKLAPANJE

#### Ugradnja ručice za rukovanje na šipku **2**

1. Postaviti u udubljenje srednjega dijela učvršćenja ručicu za rukovanje na jednakoj razdaljini od centra njezinih drški.
2. Poklopiti provrte u gornjem dijelu učvršćenja sa provrtima koji se nalaze na srednjem dijelu učvr-

šćenja.

3. Učvrstiti sklop za učvršćenje uz pomoć četiri vijka.

### POSTUPAK UGRADNJE/SKIDANJA REZNOG NOŽA

#### Ugradnja



**POZOR!** Kod izvođenja radova na ugradnji, skidanju i servisiranju reznog noža moraju se nositi zaštitne rukavice.

1. Poklopiti provrte na glavini vratila sa provrtima na čašici reduktora.
2. Ubaciti metalnu zaustavnu šipku (ne ulazi u komplet isporuke) u provrt u čašici reduktora i u provrt u glavini vratila.
3. Izvući rascjepku iz provrta na kraju vratila. Odviti maticu, skinuti fiksnu ploču sa vratila, ostavivši glavinu.



**NAPOMENA:** Morate provjeriti da li se prezezi u glavini poklapaju s utorima koji se nalaze na vratilu.

4. Postaviti rezni nož na glavinu proizvoda tako da tablica s natpisima bude okrenuta ka glavini. Uvjerite se da je rezni nož pravilno centriran, te da leži u provrtu glavine.
5. Postaviti na vratilo fiksnu ploču ispuščenom stranom vani.
6. Postaviti maticu na vratilo. Provjeriti da li je rezni nož pravilno postavljen.
7. Pridržavajući zaustavnu šipku, dobro zavrnuti maticu ključom, obrtanjem u smjeru suprotnom od kretanja kazaljke na satu (gledano sa strane izlaznog vratila reduktora).
8. Izvući rascjepku iz provrta koji se nalazi na kraju vratila.

#### Skidanje

1. Izvući rascjepku koja se nalazi na kraju vratila.
2. Poklopiti provrte u glavini vratila sa provrtima u čašici reduktora.
3. Ubaciti metalnu (zaustavnu) šipku (ne ulazi u komplet isporuke) u provrt u čašici reduktora.
4. Pridržavajući zaustavnu šipku, dobro zavrnuti maticu ključom, obrtanjem u smjeru suprotnom od kretanja kazaljke na satu (gledano sa strane izlaznog vratila reduktora).
5. Skinuti maticu, fiksnu pločicu i rezni nož.



**POZOR!** Rezni nož se mora čuvati na mjestu nedostupnom za djecu!



**UPOZORENJE!** Kod nepravilnog centriranja reznog noža u procesu rada nastaju vibracije, uslijed čega rezni nož može odlijetati na stranu i ozlijediti osobu koja radi ili druge osobe.



**UPOZORENJE!** Zabranjeno je oštrenje reznog noža. Oštrenje noža može dovesti do njegovog savijanja i narušavanja ravnoteže, što povećava mogućnost ozljeđivanja tijekom rada. Istupljen ili oštećen rezni nož treba zamijeniti novim.



**UPOZORENJE!** Da bi se izbjeglo oštećenje proizvoda i ozlijeđivanje osobe koja njime radi, zabranjeno je uključivanje motora kada je ubačena zaustavna šipka u provrtu u čašici reduktora i u provrt u glavini vratila.

## POSTUPAK POSTAVLJANJA/SKIDANJA KALEMA SA REZKOM NITI

### Postavljanje

1. Poklopiti provrte u glavini vratila sa provrtima u čašici reduktora.
2. Ubaciti metalnu (zaustavnu) šipku (ne ulazi u komplet isporuke) u provrt u čašici reduktora i u provrt u glavini vratila.
3. Izvući rascjepku koja se nalazi na kraju vratila.
4. Odviti maticu, skinuti fiksnu pločicu sa vratila, ostavivši glavinu.
5. Uvrniti kalem sa reznom niti na vratilo, obrtanjem u smjeru suprotnom od smera kretanja kazaljke na satu.

### Skidanje

1. Poklopiti provrte u glavini vratila sa provrtima u čašici reduktora.
2. Ubaciti metalnu (zaustavnu) šipku (ne ulazi u komplet isporuke) u provrt u čašici reduktora i u provrt u glavini vratila.
3. Pridržavajući zaustavnu šipku jednom rukom, drugom rukom odvrniti kalem sa reznom niti, zakrećući je u smjeru kretanja kazaljke na satu (gledano sa strane kalema sa reznom niti).

## POSTAVLJANJE SIGURNOSNE NARAMENICE

Da bi se osigurala bolja ravnoteža proizvoda predviđena je mogućnost podešavanja položaja prstena za pričvršćivanje sigurnosne naramenice na šipki proizvoda.

1. Popustiti stezni vijak prstena. Nakon podešavanja fiksirati prsten uz pomoć vijka za pričvršćivanje.
2. Spojiti karabin sigurnosne naramenice sa prstenom za pričvršćivanje sigurnosne naramenice.
3. Ako je potrebno podesiti duljinu sigurnosne naramenice, kako bi se osigurala udobnost tijekom rada.

## UPOTREBA BENZINA I ULJA

### Ulje koje se koristi

Potrebno je koristiti ulje visoke kakvoće, predviđeno za 2-taktne motore sa zračnim hlađenjem i koje po klasifikaciji odgovara po API (TB, TC) ili JASO (PB, PC). Zabranjena je upotreba ulja namijenjenog za 2-taktne motore sa vodenim hlađenjem (za motore za čamce), te ulje koje ne odgovara po klasifikaciji po API (TB, TC) ili JASO (PB, PC), pošto njegova primjena može dovesti do rada motora u uvjetima nedovoljnog podmazivanja i oštećenja stapne skupine (nastajanje risova na stapu i zrcalu cilindra).

### Preporučeni tip benzina

Koristiti čist, bezolovni benzin sa oktanskim brojem koji nije manji od 92.

## Uputa za miješanje benzina i ulja

Stara i/ili pripremljena u nepravilnom omjeru gorivna mješavina predstavlja glavni razlog za nestabilan rad motora ili za njegov kvar. Za rad je potrebno koristiti čistu, svježu (koja nije starija od 3 mjeseca) mješavinu. Strogo se pridržavati Uputa za upotrebu kod izbora omjera benzin/ulje. Kod pripreme gorivne mješavine koristi se volumenski omjer 25:1.

Za miješanje benzina sa uljem preporuča se korištenje specijalnog spremnika i mjernog suda sa odgovarajućim oznakama podjele. Zabranjuje se umješavanje benzina i ulja neposredno u spremniku za gorivo.

### Postupak miješanja benzina i ulja:

1. Uzeti posudu za pripremu gorivne mješavine i naliti u nju potrebnu količinu ulja.
2. Dodati polovicu od ukupne količine benzina i sve dobro izmiješati.
3. Dodati preostalu količinu benzina i još jednom dobro izmiješati dobijenu gorivnu mješavinu.



**UPOZORENJE!** Nepoštovanje navedenog omjera miješanja benzin/ulje može dovesti do rada motora u uvjetima nedovoljnog podmazivanja stapne skupine (pojava risova na stapovima i zrcalu cilindra) ili do začepljenja i oštećenja motora kod suvišnog sardžaja ulja u benzinu.

### Sipanje benzina u spremnik

Punjenje spremnika gorivnom mješavinom obaviti pri vodoravnom položaju spremnika sa poklopcem spremnika na gore.

## PALJENJE/GAŠENJE MOTORA **3**

1. Ručica pokretača
2. Zatvarač spremnika za gorivo
3. Zračni zasun



**UPOZORENJE!** Prije paljenja motora uvjerite se da radni organi proizvoda ne dotiču strane predmete.

### Paljenje motora

1. Pomiješati benzin i ulje u potrebnom omjeru. Usuti gorivnu mješavinu u spremnik za gorivo.
2. Pet-sedam puta pritisnuti gumenu kapicu za ručno upumpavanje goriva. Pri tome se kroz kapicu mora vidjeti gorivna mješavina koja se upumpava. Ako gorivna mješavina nije napunila kapicu, pritisnuti još nekoliko puta.
3. Postaviti polugu za upravljanje zračnim zasunom u položaj „I“ („Potpuno zatvoreno“).
4. Prebaciti prekidač za paljenje u položaj „I“.
5. Pridržavajući ručicu za upravljanje, stisnuti pokretački prekidač radi oslobađanja poluge za upravljanje zračnim zasunom.
6. Do kraja stisnuti polugu za upravljanje zračnim zasunom. Držeći u izvučenom položaju pokretački prekidač i polugu za upravljanje zračnim zasunom, stisnuti polugu za blokadu upravljanja zračnim zasunom. Tako će se blokirati poluga za upravljanje zračnim zasunom.
7. Izvući čelično uže ručnog pokretača povlačenjem za ručicu pokretača sve do momenta pojave otpora.



**UPOZORENJE!** Neispunjavanje ovog zahtjeva može dovesti do mehaničkog oštećenja dijelova pokretača.

8. Energično držati ručicu čeličnog užeta ručnog pokretača.
9. Ove operacije ponavljati sve dotle dok se motor ne upali i poslije kratkog vremena ugasi.
10. Prebaciti polugu za upravljanje zračnim zasunom u srednji položaj između oznaka „I” („Potpuno zatvoreno“) i „II” („Potpuno otvoreno“).
11. Ravnomjerno izvući čelično užo ručnog pokretača uz pomoć ručice užeta ručnog pokretača do momenta pojave otpora, nakon čega energično povući ručicu ručnog pokretača. Ove radnje ponavljati 1 – 3 puta sve do potpunog paljenja motora.
12. Ako se motor ne pokrene ponoviti radnje iz točki 2 – 7.
13. Kada se motor malo zagrije (nakon 5-10 sek.) prebaciti polugu za upravljanje zračnim zasunom u položaj „I” („Potpuno otvoreno“) i do kraja stisnuti polugu za upravljanje zračnim zasunom.



**NAPOMENA:** Kod paljenja zagrijanog motora nema potrebe za zatvaranjem zračnog zasuna. U tom slučaju motor se pali kada se poluga za upravljanje zračnim zasunom nalazi u položaju „I” („Potpuno otvoreno“).



**NAPOMENA:** Kod rada zračni zasun treba da bude otvoren do kraja, a isto tako i poluga za upravljanje zračnim zasunom.

## GAŠENJE MOTORA

1. Pustiti polugu za upravljanje zračnim zasunom. Ostaviti motor da se malo ohladi radeći na praznom hodu.
2. Prebaciti prekidač za paljenje u položaj „STOP“.



**UPOZORENJE!** Kada se potrošila sva mješavina u spremniku za gorivo, prije ponovnog punjenja spremnika ostaviti motor da se malo ohladi.

## RAD SA TRIMEROM

Tijekom rada držati proizvod na strani koja je za Vas udobnija.



**UPOZORENJE!** Kod rada s proizvodom, da bi se izbjegle eventualne ozljede od predmeta koje može odbaciti radni organ trimera, uvijek se moraju nositi zaštitne naočale i rukavice.

- Prije početka košenja trave pažljivo pogledati teren na kojemu će se raditi i osloboditi ga od stranih predmeta, takvih kao što su komadići stakla, žice, armature, kamenje i t.d., jer isti mogu oštetiti proizvod ili nanijeti ozljedu korisniku ili osobama u okolini.
- Ne kositi vlažnu travu.
- Ne preopterećivati motor proizvoda. Travu treba kositi krajevima rezne niti, jer košenje cijelom duljinom rezne niti umanjuje učinkovitost rada proizvoda i može dovesti do preopterećenja motora.
- Za sprječavanje prijevremenog trošanja rezne niti trimera, košenje trave veće od 20 cm treba obaviti u nekoliko prolaza, odozgo nadolje. To će spriječiti

namotavanje tarve na kelem proizvoda. Ako se trava namota na kelem proizvoda, treba ugaziti motor i ukloniti namotanu travu,

- Kod košenja trave niže od 20 cm, trimmer treba držati tako da je isti nagnut naprijed – u stranu radne zone (zone u kojoj će se obavljati košenje), što će dati najbolji učinak kod košenja.
- U procesu rada rezna se nit postepeno troši i skraćuje, što smanjuje širinu zahvata košenja. Ako se duljina rezne niti ne povećava (ne ispušta se iz kalema), ona se može skratiti toliko mnogo da ista ostane u kalemu. Ako se to, ipak, dogodi, mora se isključiti motor. Poslije toga treba rastaviti kalem, provući niti kroz izlazne otvore u kucištu kalema i ponovno sastaviti kalem.
- Kod rada ne doticati kalemom i reznom niti žicu, kamen, rubni kamen, krute zastore staza, ograde i t.d., jer će to dovesti do prijevremenog trošenja (skraćivanja) rezne niti, oštećenja kalema ili do ozljeda osobe koja rukuje trimmerom.
- Ne doticati radnim organima uređaja stabla drveća, šikara i drugih zasada, kako se isti ne bi ozlijedili.
- Kod košenja trave ne dozvoliti da rezna glava dotiče površinu zemlje.
- Skraćivanje i potrošnja rezne niti ovisi:
  - a) od pridržavanja uputa za pravilan rad s proizvodom;
  - b) od tipa trave koja se kosi;
  - c) od tipa terena na kojemu se obavlja košenje.

Primjerice: Potrošnja rezne niti biti će povećanja kod košenja trave oko temelja zgrada, u usporedbi s košenjem oko drveća.

- Zabranjeno je košenje trave u opasnoj zoni jer isto može dovesti do ozljeđivanja osobe koja rukuje trimmerom ili osoba u okolini.



**UPOZORENJE!** Kod rada sa proizvodom ne dozvoliti blokadu kalema s reznom niti. Kod namotavanja rezne niti oko stupova ograde, tanog drveća i sl., može doći da ispadanja iz stroja (usukivanja) spiralnog fleksibilnog vratila. Ne dozvoljavati namatanja trave između kalema s reznom niti i kucišta reduktora, jer isto može dovesti da ispadanja iz stroja spiralnog fleksibilnog vratila (uvrtanje) i do oštećenja motora.

## PODEŠAVANJE DULJINE REZNE NITI

### Poluautomatsko podešavanje duljine rezne niti

Proizvod je opremljen poluautomatskim sustavom za dodavanje rezne niti, koji omogućava ispuštanje rezne niti bez zaustavljanja motora. Za ispuštanje rezne niti potrebno je:

1. Pokrenuti motor
2. Udariti reznom glavom kalema po zemlji sa radom motora na maksimalnom broju obrtaja.
3. Ovu operaciju ponoviti radi dodatnog ispuštanja rezne niti.



**NAPOMENA:** Ako rezna nit prekorači maksimalnu potrebnu duljinu, nož za ograničavanje duljine će automatski odseći reznu nit na potrebnu duljinu.



**UPOZORENJE!** Da bi se smanjila prekomjerna potrošnja rezne niti udarite glavom kalema sa-

mo jednom o zemlju. Ako duljina rezne niti ne bude dovoljna, sačekajte nekoliko sekunda, te ponovno udarite glavom kalem a zemlju. Duljina rezne niti treba biti maksimalno dozvoljena.

## NOŽ ZA PODEŠAVANJE DULJINE REZNE NITI

Zaštitna obloga opremljena je nožom za ograničavanje duljine rezne niti. Kod rada s proizvodom preporuča se namesstiti maksimalno dozvoljenu duljinu rezne niti (do duljine na kojoj dolazi do obrezivanja rezne niti od strane noža za ograničavanje duljine rezne niti). Pri tome se postiže maksimalna produktivnost trimera u košenju trave.

Povećanje brzine vrtnje kalem a s reznom niti (može se odrediti na temelju promjene zvuka motora) znak je da je došlo do skraćena rezne niti. U takvom slučaju reznu nit treba ispustiti sve dok se ne postigne maksimalna duljina.



**UPOZORENJE!** Kod rada sa proizvodom zabranjuje se oslanjanje glavom kalem a na površinu zemlju. Zabranjeno je skidanje noža za podešavanje duljine rezne niti sa zaštitne obloge.

Neki od razloga oštećenja rezne niti:

- zamršenost rezne niti u stranim predmetima,
- uslijed „starenja“ rezne niti
- košenje debele i stare trave
- doticanje reznom niti krutih objekata (zidova, ograda).

## ZAMJENA REZNE NITI 4



**UPOZORENJE!** Koristiti reznu nit debljine 2,00 mm. Upotreba rezne niti drugog promjera mijenja režim rada motora i može dovesti do njegovog oštećenja. Isključiti motor i sačekati da se zaustavi.



**UPOZORENJE!** Provjeriti da li se motor potpuno zaustavio, jer rotirajući kalem s reznom niti može ozlijediti korisniku ili osobama u okolini.

Postupak zamjene rezne niti:

1. Skinuti kalem sa proizvoda.
2. Skinuti poklopac kalem a za čega je potrebno isti osloboditi od fiksatora, pritiskom prstiju na odgovarajuća mjesta (koja su ograničena vodilicom) na kućištu kalem a.
3. Izvući rascjepku i oprugu iz kalem a.
4. Pažljivo očistiti kalem i rascjepku, provjeriti da isti nisu oštećeni ili istrošeni.
5. Pripremiti reznu nit duljine oko 6 metara i presaviti je na pola.
6. Na mjestu pregiba ubaciti reznu nit u utor ①, koji se nalazi u glavnoj vodilici rascjepke.
7. Pridržavajući lijevom rukom glavu svitka, namotati reznu nit ravnomjernim zbijenim slojevima u smjeru suprotnom od kretanja kazaljke na satu (gledanao sa suprotne strane od glave).



**NAPOMENA:** Ostavite nenamotano na svitak rezne niti približno 15 cm.

8. Fiksirati jedan odrezak rezne niti u utoru koji je

- smješten u vanjskoj vodilici svitka ②.
9. Na analogan način fiksirati drugi odrezak rezne niti u suprotnom utoru koji je smješten u vanjskoj vodilici svitka ②.
10. Provući krajeve rezne niti kroz privrte u kalem u ③.
11. Postaviti oprugu i rascjepku u kalem.
12. Jedan za drugim povući krajeve rezne niti kako bi se isti oslobodili iz utora vanjske vodilice svitka.
13. Vratiti poklopac na svoje mjesto, tako da se poklopce fiksatori kalem a sa prorezima na poklopcu kalem a.
14. Stisnuti poklopac kalem a na mjestima gdje se nalaze fiksatori i pričvrstiti ih.
15. Postaviti kalem na proizvod.

## ODRŽAVANJE



**UPOZORENJE!** Opasnost od ozljeđivanja uslijed slučajnog uključena motora.

Prije izvođenja bilo kakvih radova na proizvodu, neophodno je:

- Zaustaviti motor;
- Skinuti kapicu vodiča visokog napona sa svjećice;
- Sačekati da se motor potpuno ohladi.

### Periodičnost održavanja motora

Motor proizvoda treba održavati sukladno tablici koja se daje u nastavku ovog uputa. Pored toga, procedure navedene u tablici, treba izvoditi u početku sezone upotrebe proizvoda.

Periodičnost	Vrsta radnje
Svakih 10 sati rada	Provjeriti zračni filter
Svakih 50 sati ili 1 puta u sezoni	Provjeriti stanje svjećice i zazor između elektroda. Ako je potrebno podesiti ga
Jednom godišnje	Zamjeniti filter za gorivo
Po potrebi	Očistiti rebra sustava za hlađenje motora

Svaki put prije početka rada treba:

- Provjeriti sigurnost zategnutosti vijčanih spojeva. Ako je potrebno pritegnuti ih.
- Provjeriti stanje zaštitne obloge.

Na kraju sezone, ili ako se proizvod neće koristiti dulji vrijeme, preporuča se obaviti preventivni tehnički pregled u ovlaštenom servisnom centru.

Kod rada motora s povećanim opterećenjem ili u prašini, tehničko održavanje obavljati češće.

### Zamjena svjećice

1. Isključiti motor i uvjeriti se da se potpuno ohladio. Odvojiti kapicu vodiča visokog napona od svjećice.
2. Očistiti prostor oko svjećice.
3. Zamijeniti neispravnu ili zaprljanu svjećicu, ili svjećicu na kojoj izolator ima naprslinu. Podesiti zazor između elektroda od 0,6 mm, uz pomoć mjerača zazora.
4. Dobro uvrnuti svjećicu u cilindar. Koristiti cjevasti ključ 19 mm.



**UPOZORENJE!** Zabranjeno je kaljenje, ribanje ili čišćenje svjeće pijeskom. Ako je potrebno svjećicu očistiti četkom i ispiriti komprimiranim zrakom.

### Zamjena filtera za gorivo

Filter za gorivo mijenjati jednom godišnje, korištenjem specijalne kuke za njegovo izvlačenje preko grla spremnika.

### Provjera gorivne mješavine

Upotreba stare i/ili mješavine pripremljene u neodgovarajućem omjeru, dovodi do toga da motor počinje nemirno da radi. Zbog toga je potrebno zaostalu staru mješavinu izliti iz spremnika i napuniti ga čistom, svježom, gorivnom mješavinom pripremljenom u odgovarajućem omjeru.

### Čišćenje zračnog filtera

Zaprljan zračni filter otežava dostup zraka u karburator, mijenjajući tako omjer zračno-gorivne mješavine. To dovodi do stvaranja čađe i oštećenja motora. Čišćenje ili zamjenu zračnog uložka treba obavljati nakon svakih 10 sati rada. Stanje zračnog filtera je jedan od najbitnijih uvjeta za normalan i pouzdan rad motora.



**NAPOMENA:** Kod kvara na motoru, koji je izazvan nepravodobnim održavanjem zračnog filtera, garancijski popravak se ne obavlja.

### Postupak čišćenje zračnog filtera:

1. Skinuti poklopac zračnog filtera, pritisnuvši ga za bočne strane.
2. Izvaditi uložak od sunderaste gume.
3. Isprati uložak od sunderaste gume u sapunici ili vodi sa dodatkom sredstva za pranje posuđa. Dobro ga osušiti.
4. Natopiti uložak od sunderaste gume zračnog filtera s manjom količinom čistog ulja (koristiti ulje koje se koristi za pripremanje gorivne mješavine).
5. Ukloniti višak ulja.
6. Vratiti uložak od sunderaste gume na svoje mjesto.
7. Postaviti poklopac zračnog filtera na svoje mjesto, tako da otvor za uzimanje zraka bude okrenut nađoła.



**NAPOMENA:** Zabranjena je upotreba proizvoda bez zračnog filtera i poklopca zračnog filtera.

## ČIŠĆENJE



**UPOZORENJE!** Tijekom upotrebe treba pratiti stanje sustava za hlađenje motora. Rebra za hlađenje motora moraju biti čista. Upotreba proizvoda sa zaprljanim sustavom hlađenja dovodi do pregrijavanja ili kvara motora.



**UPOZORENJE!** Prije čišćenja proizvoda motor se mora isključiti i ostaviti da se potpuno ohladi.

Za čišćenje vanjskih površina proizvoda koristiti manju četkicu. Ne upotrebljavati jaka sredstva za čišćenje i otapala za čišćenje dijelova proizvoda od plastičnih masa. Oni se mogu oštetiti jakim sredstvima koja sa-

drže aromatska ulja ili otapala, uključujući kerozin. Ostatke vlage ukloniti komadićem meke krpe. Čistiti prostor oko ispušnog lonca. Proizvod očistiti nakon svake upotrebe.

## ČUVANJE

**UPOZORENJE!** Opasnost od eksplozije u slučaju paljenja para gorivne mješavine!

Ako se proizvod neće koristiti više od tri mjeseca ili nakon završetka sezone:

1. Izliti cjelokupnu količinu gorivne mješavine iz spremnika za gorivo u kanister za to pripremljen.
2. Uključiti motor da radi dok se ne potroši cjelokupna količina gorivne mješavine. To jamči uklanjanje ostataka gorivne mješavine iz karburatora.
3. Uvjeriti se da se motor ohladio. Održati svjećicu u cilinadr naliti oko 5 ml kvalitetog motoronog ulja ili ulja za 2-taktne motore. Lagano povući čelično uže ručnog pokretača, kako bi se ulje raspodijelilo unutar motora. Vratiti svjećicu i uvrnuti je.
4. Detaljno očistiti i pregledati proizvod, obrativši pozornost na oštećenja njegovih osnovnih dijelova. Popraviti ili zamijeniti sve oštećene dijelove, provjeriti stupanj pritegnutosti svih vijčanih elemenata (vijaka, matica i t.d.). Na kraju svake sezone preporuča se obaviti preventivne tehničke radnje na održavanju proizvoda u ovlaštenom servisnom centru.
5. Proizvod čuvati na suhom, zatvorenom mjestu, kako bi se isključila mogućnost njegove upotrebe i oštećenja od strane drugih osoba, osobito djece.

## MOGUĆE NEISPRAVNOSTI I NAČINI NJIHOVOG OTKLANJANJA

Neispravnost	Uzrok	Načini otklanjanja
Motor se ne pokreće.	Prekidač za paljenje nalazi se u položaju „Isključeno“	Prebaciti prekidač za paljenje u položaj „I“.
	Prazan spremnik za gorivo.	Nasuti čistu, svježju mješavinu u spremnik za gorivo.
	Gumena kapica za ručno uštrcavanje goriva nije pritisnuta dovoljan broj puta.	Do kraja pritisnuti gumenu kapicu za ručno uštrcavanje goriva 5-7 puta.
	Karburator prelijeva gorivnu mješavinu (zbog nepravilnog načina pokretanja motora).	Ponoviti proceduru pokretanja, postavivši polugu za upravljanje zračnim zasunom karburatora u položaj „I††“ („Potpuno otvoreno“).
	Stara ili nepravilno pripremljena gorivna mješavina.	Izliti gorivnu smjesu iz spremnika za gorivo i nasuti čistu, svježju gorivnu mješavinu.
	Neispravna svjećica.	Očistiti ili zamijeniti svjećicu.
Neravnomjeran rad motora na praznom hodu.	Zaprljan zračni filter.	Očistiti ili zamijeniti zračni filter.
	Stara ili nepravilno pripremljena gorivna mješavina.	Izliti gorivnu smjesu iz spremnika za gorivo i nasuti čistu, svježju gorivnu mješavinu.
Motor ne povećava broj obrtaja.	Stara ili nepravilno pripremljena gorivna mješavina.	Izliti gorivnu smjesu iz spremnika za gorivo i nasuti čistu, svježju gorivnu mješavinu.
Motor ne razvija potrebnu snagu ili se gasi.	Radni organ proizvoda je blokiran stranim predmetima.	Zaustaviti motor i očistiti radni organ.
	Zaprljan zračni filter.	Očistiti ili zamijeniti zračni filter.
	Stara ili nepravilno pripremljena gorivna mješavina.	Izliti gorivnu smjesu iz spremnika za gorivo i nasuti čistu, svježju gorivnu mješavinu.



**UPOZORENJE!** Za otklanjanje neispravnosti koje ovdje nisu opisane, potrebno je obratiti se ovlaštenom servisnom centru.

Proizvođač zadržava pravo unošenja izmjena u izvedbi proizvoda bez prethodnog obavještanja o tome, a u cilju poboljšanja njegovih korisničkih kvaliteta.

### PREPORUKE KORISNIKU

U svim slučajevima narušenosti normalnog rada proizvoda, primjerice: smanjenje broja obrtaja, promjena zvuka, pojava stranog mirisa, dima, vibracije, udaranja, odmah prekinuti s radom i obratiti se u ovlašteni servisni centar, ili u radionu koja obavlja servisiranje u garantnom roku.

### NAPOMENA

Tehničko održavanje trimera, obavljanje propisanih radova, podešavanja navedenih u uputu za upotrebu, dijagnostika se ne odnosi na garancijske obveze i plaćaju se po cjeniku Servisnog centra.

## Motorne kose

### NAMENA

Pre upotrebe naših četka sečivom, molimo vas da pažljivo pročitate ovaj priručnik da shvate pravilno korišćenje vašeg uređaja.

Držite ovaj priručnik pri ruci.

### TEHNIČKA SPECIFIKACIJA

Motor Tip	vazdušno hlađen 2 - stroke benzin
Nominalna izlazna snaga, V	1400
Zapremina, sm <sup>3</sup>	42.7
Nema u praznom hodu,	7000 rpm
Zapremina rezervoara goriva, l	1,1
Benzin/ulje za mešanjeodnos	25:1
Sečenje liniju, mm	2
Težina, kg	5,5

### PROIZVOD ELEMENATA **1**

- 1 Handle
- 2 Traka za nošenje
- 3 Prečistač vazduha
- 4 Blade
- 5 spona
- 6 Motor taster za promenu
- 9 polugu gasa
- 12 Spoljna cev
- 13 Bezbednost stražar
- 15 Rezervoar za gorivo
- 16 Starter

### BEZBEDNOST

Instrukcije sadržane u upozorenjima u ovom uputstvu označene simbolom zabrinutošću kritičnih tačaka koje se moraju uzeti u obzir kako biste sprečili moguće teške telesne povrede, a iz tog razloga vas se zahteva da pročitate sve takve instrukcije pažljivo i pratite ih bez greške.

### UPOZORAVALJUĆIH NALEPNICA NA MAŠINI



Pročitajte uputstvo za vlasnika pre upotrebe ovog alata



Nositi glavu, oči i uši.



Upozorenje / Pažnja.



Držite decu, prolaznike i pomagača, 15 metara od četkom sečivom.



**VAŽNO!** Ako upozoravajući zaptivke oljuštiti ili postanu zaprljane i nemoguće čitati, trebalo bi da kontaktirate prodavca od koga ste kupili proizvod da naredi nove pečate i zalepitinovni pečat na potrebnom mestu.



**UPOZORENJE!** Nikada prepraviti svoje četkice sečivom. Mi ne garantujemo mašinu, ako koristite modeliranu četka sečivom ili ne obratite pažnju na upotrebu napisano u uputstvu.

### BEZBEDNOST

Pre upotrebe mašine

- Pročitajte ovo uputstvo pažljivo da shvate kako da pravilno rade ove jedinice.
- Ovaj proizvod je dizajniran za upotrebu u košenje trave, a ona nikada ne treba da se koristi u druge svrhe.
- Nikada ne treba da koristite ovu olovku četkice kada pod uticajem alkohola, kada pate od umora ili nedostatka sna, kada pate od pospanosti, kao rezultat uzetvi lek za prehladu, ili u bilo koje drugo vreme kadapostoji mogućnost da se vaša presuda bude oštećenog ili da možda nećete biti u mogućnosti da rade sekač četkice ispravno i na bezbedan način.
- Izbegavajte da motor radi u zatvorenom prostoru. Izduvni gasovi sadrže ugljen-monoksid štetno.
- Nikada ne koristite četkice sečivom pod uslovima poput onih koji su opisani u nastavku : Kadaje klizav teren ili kada postoje drugi uslovi koji mogu to učiniti ne mogu da održe stabilan položaj tela dok koristite Brush Cutter.
- U toku noći, u vreme guste magle, ili na bilo koji drugi vremenima kada bi vaš vidno polje bude ograničena i da će biti teško da se stekne jasan pogled na područje.
- Za vreme kišnih oluja, tokom oluja, u vreme jakih oluja i vetrova - sila, ili na bilo koje drugo vreme kada će vremenski uslovi čine bezbedno da koriste ovaj proizvod.
- Kada koristite ovaj proizvod prvi put, pre početka pravi rad, naučite da se nose sa sečivom od četkice kvalifikovani radnik.
- Nedostatak sna, umor, ili fizičke iscrpljenosti rezultira manjim intervala pažnje, a to opet dovodi do nesreća i povreda. Ograničite količinu vremena tokom kojegčetkica sekač je da se stalno koristi za negde oko 30-40 minuta po sesiji, i uzeti 10-20 minuta odmora između radnih sesija. Takođe, pokušajte da zadržite ukupnu količinu posla obaviti u jednom danu mlađe od 2 sata ili manje. h. Budite sigurni da ovaj priručnik pri ruci, tako da može da se odnosi na to kasnije kad god proisteknu bilo kakva pitanja.
- Uvek budite sigurni da su ovo uputstvo prilikom prodaje, kredita, ili na drugi način prenosa vlasništva ovog proizvoda.
- Nikada nemojte dozvoliti deci ili bilo ko u stanju da u potpunosti razume pravila ponašanja koja u ovom priručniku da biste koristili ovu sekač četkice.



## RADNA ODEĆA I OPREMA

Kada koristite četkicu sekač, trebalo bi da nosite odgovarajuću zaštitnu odeću i ekuipament na sledeći način.

- Šlem
  - Zaštitne naočare ili štitnik lica
  - Debeli radne rukavice
  - ne kliza - jedini radničke čizme
  - štitnici za uši
- I trebalo bi da nosite sa sobom stvari kao što sledi.
- Attached alati i datoteke
  - Pravilno zadržana gorivo
  - Rezervni biade
  - Stvari koje obaveštavaju vašu radnu površinu (Tope, znaci upozorenja)
  - Vhistle (za saradnju, odnosno vanrednog stanja)
  - Hatchet ili testera (za uklanjanje prepreka)

Nikada ne koristite četkice sečivom kada nosite pantalone sa labavim lisice, kada nosite sondais, ili kada bosu.

## UPOZORENJE CONSIDRING RUKOVANJE GORIVA

- Motor ovog proizvoda je dizajniran da radi na mešovitim goriva, koji sadrži veoma zapaljiv benzina. Nikada ne bi trebalo čuvati konzervi goriva ili napuniti rezervoar za gorivo na bilo kom mestu gde jebojler, šporet, drva, električna varnica, Veiding varnice, ili bilo otner izvor toplote ili vatre koje mogu zapaliti gorivo.
- Pušenje dok operatingMhe četka sečivom ili dopune svoj rezervoar goriva je izuzetno opasno. Uvek budete sigurni da upaljene cigarete dalje od IHE Brush Cutter u svakom trenutku.
- Kada punjenje,rezervoar uvek ugasite motor i prvo pažljivo pogledate okolo da se uverite da nema varnice ili otvoreni flames nigde u blizini pre dolivanja goriva.
- Ako je bilo gorivo spiliage javlja tokom sipanja goriva, koristite suhu krpu za brisanje gore izlivanja pre uključivanja motora ponovo uključiti.
- Posle punjenja rezervoara, zavrnite poklopac rezervoara za gorivo nazad ttghtli na rezervoaru za gorivo a zatim nose 1o Brush Cuttermesto 3m ili više avai-irorrfwhere je to refueled pre uključivanja motora.

## STVARI KOJE TREBA DA PROVERITE PRE UPOTREBA VAŠ REZAČI

- Pre početka rada, pogledajte oko sebe pažljivo da se osećaj za oblik zemljišta, ili trava da se skraćuje i da li ima nekih prepreka, koje mogu smetati dok radite, i uklonite sve prepreke, koje mogu biti odstranila.
- Površina unutar perimetra od 15m lica koristeći Brush Cutter treba smatratiopasnim oblast u koju niko snould ući dokčetkica sekač je u upotrebi, a kada je neophodno žuto upozorenje konopac, znaci upozorenja treba postaviti oko radu područje. Kada je posao da se istovremeno obavlja dve ili više osoba, uvek proverite prisustvo i drugih lokacija kako bi se

održati distancu svaka osoba dovoljna da se osigura bezbednost.

- Uverite se da nema vijaka ili zavrtnji, isпуст goriva, rupture, ulegnuća, ili bilo koje druge probleme, koji mogu ometati bezbedan rad. Budite pažljivi espec-alti da proverite da nema ništa loše sa noževima ili sa zglobovima kojima se lopatice priključen na četkom sečivom.
- Nikada ne koristite sečiva koje su savijena. deformisan, napukao, slomljen ili oštećen na bilo koji način. e. Držitesečivo uvek oštar.
- Punjenje sečivima, držatirkraj oštar ugao i krug koren ivice.
- Proverite da pijem pričvrstite sečivo i budete sigurni-sečivo okreće glatko bez neobičnu buku.

## BELEŠKE O POKRETANJU MOTORA

1. Uzmite pažljivo pogledate da bi bio siguran da ne postoje obstacfes unutar perimeier od 15m ili manje oko četkom sečivom.
2. Postavite telo četkom Katler na zemlju u FIAT čista oblast Ana ga držite čvrsto na mestu, kako bi se osiguralo da ni se ni noževi nithrotlle Come u kontakt sa bilo prepreka kada se motor pokrene.
3. Postavite gas u praznom hodu poziciji kada sterlingamotora.
4. Nakon sterlinga se motor. ako su lopatice nastavljaju lo rotale Aven nakongas je premeštena u potpunosti taack, isključite motor i proverite throtlle žice i ostale delove.

## POVRATNOG UDARCA BEZBEDNOST

Opasna reakcija se može javiti kada pređenje sečivo kontaktisolidan object u kritičoi području. To se zove udarac nazad. Kao result,operater može izgubiti kontrolu nad jedinicom, koja može da dovede do ozbiljnih ili fatalnih povreda. Izbegavajte kickbkck ; pažnju na mere predostrožnosti ispod strogo.

1. Pre početka rada, očistite radnu površinu i ukloniti travu oko prepreke.
2. Kada koristite Brush Cutter, ne hvata drugo osim Pariz ručkama.
3. Kada koristite Brush Cutter, nikada ne skidaj oči. Ako je potrebno da se, postavite gas u praznom hodu poziciji.
4. Kada koristite Brush Cutter, ne dozvolitejedinica se približi noge niti podići jedinicu iznad struka.

## UPUTSTAVA U VEZI TRANSPORTA

1. Proverite da lije odgovarajući sečivo poklopac na svom mestu.
2. Kod prevoza automobilom, popravi jedinicu čvrsto pomoću konopca. Nemojte da prenosite na biciklu ili motor jer je opasno.
3. Nikada prevoz sekač četkice preko lošim putevima, na dugim relacijama, bez prethodnog uklanjanja sve gorivo iz rezervoara, jer to može dovesti do curenja goriva iz rezervoara.

## RADA ZA BEZBEDNOST

1. Grip the ručke od Brush Cutter čvrsto sa obe ruke. Ako suspenziju rada, postavite gas u praznom hodu poziciju.
2. Uvek budite sigurni da se održi stabilan, čak i položaju.
3. Održavajte brzinu motora na nivo potreban za sečenje nego, i nikada ne podigne brzinu motora iznad nivoa potrebnog.
4. Akotrava dobija uhvaćen u sečivo tokom rada, ili ako je potrebno da proverite jedinicu ili napune rezervoar, uvek vodite računa da isključite motor.
5. Ako se sečivo dodirne u tvrdi predmet kao kamen, odmah zaustavite motor i proverite da li nešto nije u redu sa sečivom. Ako je tako, zamenite sečivo po novom.
6. Ako neko doziva dok radite, uvek vodite računa da isključite motor pre nego što se okrenete.
7. Nikada ne dodirujte svećicu ili utikač za kabl dok je motor u radu. To može dovesti do podvrgavanja strujni udar.
8. Nikada ne dodirujte prigušivač, svećica, ili druge metalne delove motora dok je motor u radu ili neposredno nakon gašenja motora. To može dovesti do ozbiljnih opekotina.
9. Kada završite sečenje na jednom mestu i žele da nastavite rad u drugo mesto, isključite motor i uključite uređaj kaosečivo okrenut od tela.

## ODRŽAVANJE PREDOSTROŽNOSTI

1. Izvršite održavanja i provere koje su opisane u ovom priručniku u redovnim intervalima. Ako neki delovi moraju biti zamenjeni ili održavanja ili popravke nisu opisani u ovom uputstvu mora da se obavi, obratite predstavnika iz prodavnice najbližeg ovlašćenog servisnu pomoć.
2. U slučaju da imate no.circumstances rasklopi sekač četkice ili posle njega na bilo koji način. Na taj način može da dovede dočetka sečivom postaje oštećena tokom operacije ili četkom sečivom sve u stanju da ispravno rade.
3. Uvek budite sigurni da isključite motor pre obavljanja bilo kakvo održavanje ili provere procedura.
4. Kada oštrenje, uklanjanje, ili priključiti Blade odgovarajuće alate i opremu kako bi sprečili povrede.
5. Kada menjate sečivo ili bilo koje druge delove ili prilikom zamene ulja ili maziva, uvek budite sigurni da koristite samo proizvode ili proizvode koji su sertifikovani od strane za korišćenje sa četkom sečivom.

## POSTAVITI

Motor i glavne cevi

Poravnajte hangara i rezervoara za gorivo, koristeći priložene 4 socket vijka, za veze čvrsto sa podjednaku snagom.

rukovati

Otpustite 4 zavrtnja na dršci držača. (F2)

Stavite desnu ručicu polugu gasa (u prilogu) i levi ručku sklop u držač i ponovo zategnite zavrtnje bezbedno.

## BEZBEDNOST GUARD

Pričvrstite čuvara bezbednosti na prenosnika slučaj i popraviti ga sa 2 pramena i zavrtnji (M5 \* 25) bezbedno.

## THROTTLE ŽICE



**UPOZORENJE!** Nakon postavljanja gore žice, uverite se da se gas kabl se stavlja u polugu gasa. Ako ne, to je veći aangerous jer su motori rotiraju nakon puštanja gasa.

1. Zakačite kraj kabla u rupu polugu gasa. I postavite kabl u poluge kao što je prikazano na slici.
2. Obmotajte bend kakogas žica je fiksiran sa ručkom.

Podšavanje gasa kabl

1. Posle oslobađanja polugu gasa, povucite gasa žicu. Normalno Predstava je 1 ili 2 mm, mereno na kraju karburatora strani.
2. Akoigra je kratka ili duga, skinite poklopac prečistača vazduha, olabavite navrtku blokade i podesite plai. Adjust orah. Navrtanj.

Instaliranje Metal Blade

1. Podesite unutrašnji držač Vratilo, i okrenuti se popraviti sa priloženom obliku L baru.
2. Stavi sečivo na unutrašnjem držaču sa pismima prenosnika slučaju, a meč ispravno rupu sečivo projekcije unutrašnjeg nosioca.
3. Postavite držač spolnog na vratilo prenosnika sa šupalj licem do noža.
4. Stavite priloženi poklopac vijak na spolnom držača i pričvrstite ga zavrtnjem (levi zavrtnj) zajedno sa prelećnom pranje i podloškom.

Instaliranje najlon sekač

1. Podesite pravilno unutrašnji držač i držač spolnog na vratilo prenosnika.
2. Šrafovi priloženu zavrtnj M8 (levo) u Vratilo i da se obezbedi sa ključem.
3. Zavijte u najlon sekač zatvarača za fiksiranje unutrašnji držač u obliku L baru i zategnite ga ručno.



**NAPOMENA** Imajte zavrtnje i podloške da instalirate sečivo pažljivo tako da ih ne izgube.

## GORIVO

VARING!

- Benzin je veoma zapaljiv. Izbegavajte pušenje ili dovođenje bilo tleme varnice ili u blizini goriva.
- Obrišite Boriti izlivanja pre pokretanja motora.
- Uverite se da : vrh motor i ostavite da se ohladi pre dolivanja jedinicu. Držite otvore flames dalje od oblasti gde se rukuje ili skladište goriva.

## VAŽNO

- Nikada ne koristite ulje za 4 - ciklusa motora upotrebe ili vodeno hlađenje, 2 - ciklus motor. To može da izazove varnica obraštaj utikač, izduvne blokiranje portova, ili klipni prsten lepljenje.
- Miked goriva, koji su ostali neiskorišćeni za period od mesec dana ili više, može da blokira karburator ili resuit u motoru nije valjano rade. Stavite ostala goriva u hermetičan kontejner i čuvajte ga na tamnom i hladnom sobi.

Pomešajte običnog benzina razred (olovni ili bezolovni, bez alkohola) i kvaliteta dokazano motorno ulje za vazdušno hlađenim motorima 2 ciklusa.

## PREPORUČENI MEŠANJE ODNOS BENZIN **6**

### OPERACIJA

Startovanje motora

#### VARING!

- Pre pokretanja motora, pregledajte celu jedinicu za izgubiti pribora ili ispust goriva, asečenje prilog je ispravno instaliran i dobro učvršćena.
- Postavite uređaj na Fiat, čvrsto mesto. Držiteglava za rezanje jasan svega oko njega.

1. Okrenite poklopac na rezervoaru za gorivo kako bi bili sigurni da je fiksiran na čvrsto (F8).
2. Otvorite slavinu za gorivo.
3. Pomerite ručicu čok u zatvoreni položaj.

Kada ponovo odmah nakon zaustavljanja motora, pomerite polugu čok na otvorenom položaju.

4. Podesite polugu gasa u početni položaj



**NAPOMENA** Kada ponovo odmah nakon zaustavljanja motora, pomeriti polugu gasa na praznom hodu poziciju.

5. Držeći čvrsto uređaj, izvucite brzo konopac startera.
6. Nakon pokretanja motora, otvoritečok postepeno.
7. Ostavitemotor da radi 2 do 3 minuta da se zagreje.

Zaustavljanje motora

1. Vratite polugu gasa na praznom hodu poziciju.
2. Pritisnite dugme prekidača motora.

Opremanje shavband

1. Opremite priloženu bend šalom.
2. Uključite motor, vrati polugu gasa na najniži položaj brzine, i stavi šal bend kuku na visi deo mašine.
3. Podesite dužinu šal benda, tako dasečivo bude paralelno sa tlom, na radno mesto. U cilju sprečavanja prste tokom rada, pojaviti dodatni deo benda sa kopčom.

## SEČENJE

Metal Blade upotreba

- Uvek smanji usmeravajući glavu iz zdesna nalevo.
- Metal Blade eut najbolje do tačka 1 / 3 od iverce. Koristite taj prostor za sečenje šiblja, tvrd i gust korov. Za sečenje mladu travu. možete koristiti i do 2/3 od vrha sečiva.
- Podesite brzinu motora prema sečenje objekata. Iscite mladu travu po srednjem brzinom i Eut žbunja ili teška i debela korova velikom brzinom.



**VAŽNO!** Operativni malom brzinom olakšava trava, korov, ili grančica da se upetjali u sečiva, a takođe čini vratila kvačila pohabati brže.

### NAJLON SEKAČ UPOTREBA

- Najlon kabl troši veliku moć. Imajte na umu da treba daobrtaja motora u pogonu biti 50 % veći nego kada se koristi Metal Blade.
- Najlon sekač eut trava snagom kabla rotacije. Ako pokušate da Eut trave za dužinu kabla u jednom trenutku, brzina rotacije se smanjuje zbog otpora i ne možete eut dobro. U slučaju velikih otpora, dobijate najlon nož daleko od trave jednom, dabrzina rotacije veća, a eut mala količina trave u jednom trenutku.
- Ako pokušate da Eut trave Zamaivala Brush Cutter u obrnutom način (s leva na desno), komadići lete u pravcu od tela. Možete da izbegnete odeću prljav.

### ODRŽAVANJE

BLADE

- izoštrite svaku oštricu i uverite se zaokružuje donji ugao.
- Nemojte da se ohladi btode sa vodom u slučaju korišćenja mlin. To može da izazove pukotine na sečivo.

### NAKON 25 SATI UPOTREBE

Prečištač vazduha

Proverite i očistite filter element u toploj sapunici po potrebi. Potpuno osuši pre instalacije. Akoelement je slomljen ili opadale, zamenite novom.



**VAŽNO!** A zapušen filter za vazduh može da poveća potrošnju goriva, dok smanjenje snagu motora. I upravlja vithoui Brush Cutterfilter vazduha ili sa deformisanim filter element će brzo uništiti motor.

Filter goriva

Uzmite filtrira na benzinsku porta koristeći malu žičanu kuku. Isključite filter sklop iz cevi za gorivo i ukloniti pričvršćivač da ga rastavite. Očistite komponente sa benzinom.



**VAŽNO!** Začepljenja filtera goriva može dovesti do lošeg ubrzanje motora.

svećica

Izvadite i ispitajte svećicu i Očistiti elektrode prema potrebi, sa četkom.

Iskrište treba prilagoditi 0.6 ~ 0.7mm.

Ulaza vazduha otvor za hlađenje

Proverite dovod vazduha za hlađenje - ventil i oblast oko rashladnih rebara cilindra, i ukloniti otpad, koji je sebe u prilogu četkom sećivom.



**VAŽNO!** Imajte na umu da ako to ne može da dovede do prigušivač postane pregreje, a da to opet može da izazovečetka sećivom da se uhvati na gumi.

prenosnika slučaju

Nabavka Višenamenska mast na svakih 25 sati upotrebe. Uklonite nosioce sećivom da organizuje stare masti za izlazak.

## NAKON 100 SATI UPOTREBE

prigušivač

1. Uklonite prigušivač, ubacite odvijač u ventilaciju, i obrišite gomilanje ugljenika. Obrišite gomilanje ugljen na ventilaciju prigušivača izduvnog u isto vreme.

2. Zategnite sve šrafove, zavrtnji, i armature.

3. Proverite da li ulje ili mazivo je radio svoj put između kvačila obloge i doboša, a ako je to obrisati koristi ulje - free, bezolovni benzin.

4. Uklonite kabinu plovak na karburatoru i čišćenje unutrašnjosti.

## ADJUSTING KARBURATOR



**VAŽNO!** Pogrešno podešavanje može prouzrokovati oštećenje uređaja. Akomotor ne radi dobro posle korekcije karburator, obratite se prodavnici u kojoj ste kupili proizvod.

Hodu, zavrtnaj

Ovo ješraf za podešavanje rotacije motora kadapolugu gasa je podešen na najnižu poziciju brzine. Ako skrenete desno (u pravcu kazaljke), rotacija se povećava, i levo (suprotno) smanjuje. U slučajusećivo nastavlja da rotira ili zaustavljanja motora kada se vratite polugu gasa potpuno u početni položaj, čine sanaciju.

## ODRŽAVANJE PRE SKLADIŠTENJA

1. Pranje prijavštinu formumašinu, proverite štetu ili labave svakog dela. Ako ste saznali abnormalnosti, da ih popravi za sledeću upotrebu.
2. Izvod goriva iz rezervoara, a izgubiti vijak za ispuštanje na plovak kabinu da izvuče gorivo, uključite motor, i ostaviti da radi dok se ne prestane prirodno.
3. Uklonite svećicu i staviti u 1 - 2CC od 2 ciklusa ulja u motoru. Žreb je starter kanap 2-3 puta, postavio je utikač, a zaustavi ga na poziciji kontrakcije.
4. Nanesite ulje protiv rđe sa metalnih delova, kao što su gas žice, stavite poklopac na sećiva, i drže je zatvoreni izbegavanje vlagu.



**NAPOMENA :** Ovo uputstvo za upotrebu se koristi za gornje navedene mašine, ako je neznatna odstupanja od ovih mašina desiti,znatan mašina odlučuje specifikaciju tehnologije i načina korišćenja.











---

## Spare parts list BBT-1400A

No.	Part Name
④	Axletree
⑤	Seven teeth splines
⑪	Axletree
⑫	Driven bevel gear
⑬	Spline drive shaft
⑭	Axletree
⑯	Oil seal
⑳	Nut
㉕	Cover
㉖	Cover fix stand
㉓	Powder metallurgy cover
㉔	Seven teeth transmission shaft
④⑤	Axletree
④⑦	Nine teeth splines
④⑧	Engine
⑤①	Gun switch handle assy
⑥②	Nylon cutter

**DE KONFORMITÄTSERKLÄRUNG** 

Wir erklären in alleiniger Verantwortung, daß dieses Produkt mit den folgenden Normen oder normativen Dokumenten übereinstimmt: EN ISO 14982:1998; EN ISO 12100-1:2003; EN ISO 12100-2:2003; EN 1050:1997 gemäß den Bestimmungen der Richtlinien 2006/42/EG, 2006/95/EG, 2004/108/EG.

GERÄUSCH/VIBRATION Gemessen gemäß EN 60 745 beträgt der Schalldruckpegel dieses Gerätes <90 dB(A) und der Schalleistungspegel <109 dB(A) (Standard- abweichung: 3 dB), und die Vibration <7 m/s<sup>2</sup> (Hand-Arm Methode).

**GB DECLARATION OF CONFORMITY** 

We declare under our sole responsibility that this product is in conformity with the following standards or standardized documents: EN ISO 14982:1998; EN ISO 12100-1:2003; EN ISO 12100-2:2003; EN 1050:1997 in accordance with the regulations 2006/42/EEC, 2006/95/EEC, 2004/108/EEC.

NOISE/VIBRATION Measured in accordance with EN 60745 the sound pressure level of this tool is <90 dB(A) and the sound power level is <109 dB(A) (standard deviation: 3 dB), and the vibration is <7 m/s<sup>2</sup> (hand-arm method).

**FR DECLARATION DE CONFORMITE** 

Nous déclarons sous notre propre responsabilité que ce produit est en conformité avec les normes ou documents normalisés suivants: EN ISO 14982:1998; EN ISO 12100-1:2003; EN ISO 12100-2:2003; EN 1050:1997 conforme aux réglementations 2006/42/CEE, 2006/95/CEE, 2004/108/CEE.

BRUIT/VIBRATION Mesure selon EN 60 745 le niveau de la pression sonore de cet outil est <90 dB(A) et le niveau de la puissance sonore <109 dB(A) (déviaton standard: 3 dB), et la vibration <7 m/s<sup>2</sup> (methode main-bras).

**ES DECLARACIÓN DE CONFORMIDAD** 

Declaramos bajo nuestra sola responsabilidad que este producto está en conformidad con las normas o documentos normalizados siguientes: EN ISO 14982:1998; EN ISO 12100-1:2003; EN ISO 12100-2:2003; EN 1050:1997 de acuerdo con las regulaciones 2006/42/CEE, 2006/95/CEE, 2004/108/CEE.

RUIDOS/VIBRACIONES Medido según EN 60 745 el nivel de la presión acústica de esta herramienta se eleva a <90 dB(A) y el nivel de la potencia acústica <109 dB(A) (desviación estándar: 3 dB), y la vibración a <7 m/s<sup>2</sup> (metodo brazo-mano).

**PT DECLARAÇÃO DE CONFIRMIDADE** 

Declaramos sob nossa exclusiva responsabilidade que este producto cumpre as seguintes normas ou documentos normativos: EN ISO 14982:1998; EN ISO 12100-1:2003; EN ISO 12100-2:2003; EN 1050:1997 conforme as disposições das directivas 2006/42/CEE, 2006/95/CEE, 2004/108/CEE.

RUIDO/VIBRAÇÕES Medido segundo EN 60 745 o nível de pressão acústica desta ferramenta e <90 dB(A) e o nível de potência acústica <109 dB(A) (espaço de erro: 3 dB), e a vibração <7 m/s<sup>2</sup> (metodo braço-mão).

**IT DICHIARAZIONE DI CONFORMITÀ** 

Dichiaramo, assumendo la piena responsabilità di tale dichiarazione, che il prodotto è conforme alle seguenti normative e ai relativi documenti: EN ISO 14982:1998; EN ISO 12100-1:2003; EN ISO 12100-2:2003; EN 1050:1997 in base alle prescrizioni delle direttive 2006/42/CEE, 2006/95/CEE, 2004/108/CEE.

RUMOROSITÀ/VIBRAZIONE Misurato in conformità al EN 60 745 il livello di pressione acustica di questo utensile è <90 dB(A) ed il livello di potenza acustica è <109 dB(A) (deviazione standard: 3 dB), e la vibrazione è <7 m/s<sup>2</sup> (metodo mano-braccio).

**NL CONFORMITEITSVERKLARING** 

Wij verklaren, dat dit product voldoet aan de volgende normen of normatieve documenten: EN ISO 14982:1998; EN ISO 12100-1:2003; EN ISO 12100-2:2003; EN 1050:1997 overeenkomstig de bepalingen van de richtlijnen 2006/42/EEG, 2006/95/EEG, 2004/108/EEG. GELUID/VIBRATIE Gemeten volgens EN 60 745 bedraagt het geluidsdrkniveau van deze machine <90 dB(A) en het geluidsvermogen-niveau <109 dB(A) (standaard deviatie: 3 dB), en de vibratie <7 m/s<sup>2</sup> (hand-arm methode).

Product management  
V. Nosik  
SBM group GmbH  
Kurfürstendamm 21  
10719 Berlin, Germany



**DK KONFORMITETSERKLÆRING** 

Vi erklærer under almindeligt ansvar, at dette produkt er i overensstemmelse med følgende normer eller normative dokumenter: EN ISO 14982:1998; EN ISO 12100-1:2003; EN ISO 12100-2:2003; EN 1050:1997 i henhold til bestemmelserne i direktiverne 2006/42/EØF, 2006/95/EØF, 2004/108/EØF. STØJ/VIBRATION Måles efter EN 60 745 er lydtrykniveau af dette værktøj <90 dB(A) og lydeffektniveau <109 dB(A) (standard deviation: 3 dB), og vibrationsniveauet <7 m/s<sup>2</sup> (hånd-arm metoden).

**SE DECLARACIÓN DE CONFORMIDAD** 

Vi intygar och ansvarar för, att denna produkt överensstämmer med följande norm och dokument: EN ISO 14982:1998; EN ISO 12100-1:2003; EN ISO 12100-2:2003; EN 1050:1997 enl. bestämmelser och riktlinjerna 2006/42/EWG, 2006/95/EWG, 2004/108/EWG. LJUD/VIBRATION Ljudtrycksnivån som uppmätts enligt EN 60 745 är på denna maskin <90 dB(A) och ljud-effektnivån är <109 dB(A) (standard deviation: 3 dB), och vibration är <7 m/s<sup>2</sup> (hand-arm metod).

**NO SAMSVARERKLÆRING** 

Vi erklærer at det er under vårt ansvar at dette produkt er i samsvar med følgende standarder eller standard- dokumenter: EN ISO 14982:1998; EN ISO 12100-1:2003; EN ISO 12100-2:2003; EN 1050:1997 i samsvar med reguleringer 2006/42/EØF, 2006/95/EØF, 2004/108/EØF. STØY/VIBRASJON Målt ifølge EN 60 745 er lydtryknivået av dette verktøyet <90 dB(A) og lydstyrkenivået <109 dB(A) (standard deviasjon: 3 dB), og vibrasjonsnivået <7 m/s<sup>2</sup> (hånd-arm metode).

**FI TODISTUS STANDARDINMUKAISUUDESTA** 

Todistamme täten ja vastaamme yksin siitä, että tämä tuote on allalueteltujen standardien ja standardoimisasiakirjojen vaatimusten mukainen EN ISO 14982:1998; EN ISO 12100-1:2003; EN ISO 12100-2:2003; EN 1050:1997 seuraavien sääntöjen mukaisesti 2006/42/ETY, 2006/95/ETY, 2004/108/ETY. MELU/TÄRINÄ Mitattuna EN 60 745 mukaan työkalun melutaso on <90 dB(A) ja yleensä työkalun äänen voimakkuus on <109 dB(A) (keskihajonta: 3 dB), ja ääri-nän voimakkuus <7 m/s<sup>2</sup> (käsi-käsivarsi metodi).

**EE VASTAVUSDEKLARATSIOON** 

Kinnitame ainuvastutajana, et see toode vastab jär-mistele standarditele või normdokumentidele: EN ISO 14982:1998; EN ISO 12100-1:2003; EN ISO 12100-2:2003; EN 1050:1997 vastavalt direktiivide 2006/42/EÜ, 2006/95/EÜ, 2004/108/EÜ. MÜRA/VIBRATSIOON Vastavalt kooskõlas normiga EN 60 745 läbi viidud mõõtmistele on antud seadme helirõhk <90 dB(A) ja helitugevus <109 dB(A) (standardkõrvalekalle: 3 dB), ja vibratsioon <7 m/s<sup>2</sup> (käe-randme-meetod).

**LV DEKLARĀCIJA PAR ATBILSTĪBU STANDARTIEM** 

Mēs ar pilnu atbildību paziņojam, ka šis izstrādājums atbilst standartiem vai standartizācijas dokumentiem EN ISO 14982:1998; EN ISO 12100-1:2003; EN ISO 12100-2:2003; EN 1050:1997 un ir saskaņā ar direktī-vām 2006/42/EG, 2006/95/EG, 2004/108/EG. TROKŠNIS/VIBRĀCIJA Saskaņā ar standartu EN 60 745 noteiktais instrumenta radītā trokšņa skaņas spie-diena līmenis ir <90 dB(A) un skaņas jaudas līmenis ir <109 dB (A) (pie tipiskās izkļedes: 3 dB), un vibrācijas intensitāte ir <7 m/s<sup>2</sup> (strādājot rokas režīmā).

**LT KOKYBĖS ATITIKTIES DEKLARACIJA** 

Mes atsakingai pareiškiame, kad šis gaminy s atitinka tokius standartus ir normatyvinius dokumentus: EN ISO 14982:1998; EN ISO 12100-1:2003; EN ISO 12100-2:2003; EN 1050:1997 pagal EEB reglamentų 2006/42/EG, 2006/95/EG, 2004/108/EG. nuostatas. TRIUKŠMINGUMAS/VIBRACIJA Šio prietaiso triukš-mingumas buvo išmatuotas pagal EN 60 745 reika-lavimus keliamo triukšmo garso slėgio lygis siekia <90 dB(A) ir akustinio galingumo lygis <109 dB(A) (standartinis nuokrypis: 3 dB), ir vibracijos pagreitis ran-kos plaštakos srityje tipiniu atveju yra mažesnis, kaip <7 m/s<sup>2</sup>

Product management  
V. Nosik  
SBM group GmbH  
Kurfürstendamm 21  
10719 Berlin, Germany



**RU ЗАЯВЛЕНИЕ О СООТВЕТСТВИИ** **CE**

Мы с полной ответственностью заявляем, что настоящее изделие соответствует следующим стандартам и нормативным документам: EN ISO 14982:1998; EN ISO 12100-1:2003; EN ISO 12100-2:2003; EN 1050:1997 - согласно правилам: 2006/42/ЕЕС, 2006/95/ЕЕС, 2004/108/ЕЕС.

**ШУМ И ВИБРАЦИЯ** По результатам измерений в соответствии с EN60745 уровень звукового давления данного устройства составляет <90 дБ(А), уровень шума составляет <109 дБ(А), вибрация равна <7 м/с<sup>2</sup>.

**KZ СӘЙКЕСТІЛІК ЖӨНІНДЕ ӨТІНІШ** **CE**

Осы бұйым келесі стандарттар мен нормативті құжаттарға сәйкестігі жөнінде толық жауапкершілікпен мәлімдейміз: EN ISO 14982:1998; EN ISO 12100-1:2003; EN ISO 12100-2:2003; EN 1050:1997 - ережелеріне сәйкес 2006/42/ЕЕС, 2006/95/ЕЕС, 2004/108/ЕЕС.

**ШУ МЕН ДІРІЛ** EN60745 өлшеулер нәтижесіне сәйкес осы құрылғының дыбыс қысымының деңгейі <90 дБ(А) құрайды, шу деңгейі <109 дБ(А) құрайды, діріл <7 м/с<sup>2</sup> тең.

**UA ЗАЯВА ПРО ВІДПОВІДНІСТЬ** **CE**

Ми з повною відповідальністю заявляємо, що справжній виріб відповідає наступним стандартам і нормативним документам: EN ISO 14982:1998; EN ISO 12100-1:2003; EN ISO 12100-2:2003; EN 1050:1997 - згідно із правилами: 2006/42/ЕЕС, 2006/95/ЕЕС, 2004/108/ЕЕС.

**ШУМ І ВІБРАЦІЯ** За результатами вимірів відповідно до EN60745 рівень звукового тиску даного пристрою становить <90 дБ(А), рівень шуму становить <109 дБ(А), вібрація рівна <7 м/с<sup>2</sup>.

**PL OŚWIADCZENIE ZGODNOŚCI** **CE**

Vi erklærer under almindeligt ansvar, at dette produkt er i overensstemmelse med følgende normer eller normative dokumenter: EN ISO 14982:1998; EN ISO 12100-1:2003; EN ISO 12100-2:2003; EN 1050:1997 i henhold til bestemmelserne i direktiverne 2006/42/EØF, 2006/95/EØF, 2004/108/EØF.

**STØJ/VIBRATION** Måles efter EN 60 745 er lydtryk-niveau af dette værktøj <90 dB(A) og lydeffektniveau <109 dB(A) (standard deviation: 3 dB), og vibrationsniveauet <7 m/s<sup>2</sup> (hånd-arm metoden).

**CZ STRVZUJÍCÍ PROHLÁŠENÍ** **CE**

Potvrzujeme na odpovědnost, že tento výrobek odpovídá následujícím normám nebo normativním podkladům: EN ISO 14982:1998; EN ISO 12100-1:2003; EN ISO 12100-2:2003; EN 1050:1997 podle ustanovení směrníc 2006/42/EWG, 2006/95/EWG, 2004/108/EWG.

**HLUČNOSTI/VIBRACÍ** Měřeno podle EN 60 745 činí tlak hlukové vlny tohoto přístroje <90 dB(A) a dávka hlučnosti <109 dB(A) (standardní odchylka: 3 dB), a vibrací <7 m/s<sup>2</sup> (metoda ruka-paže).

**SR IZJAVA O USKLAĐENOSTI** **CE**

Pod punom odgovornošću izjavljujemo da je ovaj proizvod usklađen sa sledećim standardima ili standardizovanim dokumentima: EN ISO 14982:1998; EN ISO 12100-1:2003; EN ISO 12100-2:2003; EN 1050:1997 u skladu sa odredbama smernica 2006/42/ЕЕС, 2006/95/ЕЕС, 2004/108/ЕЕС.

**BUKA/VIBRACIJE** Mereno u skladu sa EN 60 745, nivo pritiska zvuka ovog alata iznosi <90 dB(A), a jačina zvuka <109 dB(A) [normalno odstupanje: 3 dB], a vibracija <7 m/s<sup>2</sup> (mereno metodom na šaci-ruci).

**HU HASONLÓSÁGI NYILATKOZAT** **CE**

Teljes felelősségünk tudatában kijelentjük, hogy jelen termék a következő szabványoknak vagy kötelező hatósági előírásoknak megfelel: EN ISO 14982:1998; EN ISO 12100-1:2003; EN ISO 12100-2:2003; EN 1050:1997 a 2006/42/EWG, 2006/95/EWG, 2004/108/EWG. előírásoknak megfelelően.

**ZAJ/REZGES** Az EN 60 745 alapján végzett mérések szerint ezen eszközök hangnyomás szintje <90 dB(A) a hangteljesítmény szintje <109 dB(A) (normál elterelés: 3 dB), a kézre ható rezgesszám <7 m/s<sup>2</sup>.

Product management  
V. Nosik  
SBM group GmbH  
Kurfürstendamm 21  
10719 Berlin, Germany

**RO DECLARAȚIE DE CONFORMITATE** **CE**

Declarăm pe proprie răspundere că acest product este conform cu următoarele standarde sau documente standardizate: EN ISO 14982:1998; EN ISO 12100-1:2003; EN ISO 12100-2:2003; EN 1050:1997 în conformitate cu regulile 2006/42/EEC, 2006/95/EEC, 2004/108/EEC.

ZGOMOT/VIBRAȚII Măsurat în conformitate cu EN 60 745 nivelul de presiune a sunetului generat de acest instrument este de <90 dB(A) iar nivelul de putere a sunetului <109 dB(A) (abaterea standard: 3 dB), iar nivelul vibrațiilor <7 m/s<sup>2</sup> (metoda mină - braț).

**SI IZJAVA O USTREZNOSTI** **CE**

Odgovorno izjavljamo, da je ta izdelek v skladu z naslednjimi standardi ali standardnimi dokumenti: EN ISO 14982:1998; EN ISO 12100-1:2003; EN ISO 12100-2:2003; EN 1050:1997 v skladu s predpisi navodil 2006/42/EEC, 2006/95/EEC, 2004/108/EEC.

HRUP/VIBRACIJA Izmerjeno v skladu s predpisom EN 60 745 je raven zvočnega pritiska za to orodje <90 dB(A) in jakosti zvoka <109 dB(A) (standarden odmik: 3 dB), in vibracija <7 m/s<sup>2</sup>(metoda «dlan-roka»).

**HR BOS IZJAVA O USKLADENOSTI** **CE**

Izjavljujemo uz punu odgovornost da je ovaj proizvod usklađen sa slijedećim normama i normativnim dokumentima: EN ISO 14982:1998; EN ISO 12100-1:2003; EN ISO 12100-2:2003; EN 1050:1997 prema odredbama smjernica 2006/42/EWG, 2006/95/EWG, 2004/108/EWG.

BUCI/VIBRACIJAMA Mjereno prema EN 60 745, prag zvučnog tlaka ovog električnog alata iznosi <90 dB(A) a jakost zvuka <109 dB(A) (standardna devijacija: 3 dB), a vibracija <7 m/s<sup>2</sup> (postupkom na šaci-rući).

**GR OE ΔΗΛΩΣΗ ΣΥΜΒΑΤΟΤΗΤΑΣ** **CE**

Δηλούμε υπευθύνως ότι το προϊόν αυτό είναι κατασκευασμένο σύμφωνα με τους εξής κανονισμούς ή κατασκευαστικές συστάσεις: EN ISO 14982:1998; EN ISO 12100-1:2003; EN ISO 12100-2:2003; EN 1050:1997 κατά τις διατάξεις των κανονισμών της Κοινής Αγοράς 2006/42/ΕΟΚ, 2006/95/ΕΟΚ, 2004/108/ΕΟΚ.

ΘΡΟΥΒΟ/ΚΡΑΔΑΣΜΟΥΣ Μετρημένη σύμφωνα με EN 60 745 η στάθμη ακουστικής πίεσης αυτού του εργαλείου ανέρχεται σε <90 dB(A) και η στάθμη ηχητικής ισχύος σε <109 dB(A) (κοινή απόκλιση: 3 dB), και ο κραδασμός σε <7 m/s<sup>2</sup> (μεθοδος χειρός/βραχίονα).

**TR STANDARDIASYON BEYANI** **CE**

Yeğane sorumlu olarak, bu ürünün aşağıdaki standartlara veya standart belgelerine uygun olduğunu beyan ederiz: EN ISO 14982:1998; EN ISO 12100-1:2003; EN ISO 12100-2:2003; EN 1050:1997 yönetmeliği hükümleri uyarınca 2006/42/EWG, 2006/95/EWG, 2004/108/EWG.

GÜRÜLTÜ/TİTREŞİM Ölçülen EN 60 745 göre ses basıncı bu makinanın seviyesi <90 dB(A) ve çalışma sırasındaki gürültü <109 dB(A) (standart sapma: 3 dB), ve titreşim <7 m/s<sup>2</sup> (el-kol metodu).

**CE إعلان بشأن شهادات التطابق** **AE**

ننا نصرح و بكل مسؤولية بأن هذه الأداة

تطابق المعايير و المواصفات التالية :

EN ISO 14982:1998; EN ISO 12100-1:2003;

EN ISO 12100-2:2003; EN 1050:1997

و ذلك وفقاً للقواعد التالية :

2006/42/EEC, 2006/95/EEC, 2004/108/EEC.

الأهتزاز و مستوى الضجيج

على ضوء نتائج القياسات التي قد تم القيام

بها وفقاً لمعيار EN60745 بقدر مستوى

الضغط الصوتي لهذه الأداة ب 90 dB(A)

ديسيبل ، و مستوى الضجيج يساوي

ديسيبل 109 dB(A) و تقدر نسبة الاهتزاز

ب 7 m/s<sup>2</sup> متر / ثانية

Product management  
V. Nosik  
SBM group GmbH  
Kurfürstendamm 21  
10719 Berlin, Germany



## DE HINWEISE ZUM UMWELTSCHUTZ

Alt-Elektrogeräte sind Wertstoffe, sie gehören daher nicht in den Hausmüll! Wir möchten Sie daher bitten, uns mit Ihrem aktiven Beitrag bei der Ressourcenschonung und beim Umweltschutz zu unterstützen und dieses Gerät bei den-falls vorhandeneingerichteten Rücknahmestellen abzugeben.

## EN ENVIRONMENTAL PROTECTION

Discarded electric appliances are recyclable and should not be discarded in the domestic waste! Please actively support us in conserving resources and protecting the environment by returning this appliance to the collection centres (if available).

## FR INFORMATIONS SUR LA PROTECTION DE L'ENVIRONNEMENT

Tout appareil électrique usé est une matière recyclable et ne fait pas partie des ordures ménagères! Nous vous demandons de bien vouloir nous soutenir en contribuant activement au ménage des ressources et à la protection de l'environnement en déposant cet appareil dans sites de collecte (si existants).

## ES ADVERTENCIA PARA LA PROTECCIÓN DEL MEDIO AMBIENTE

¡Los aparatos eléctricos desechables son materiales que no son parte de la basura doméstica! Por ello pedimos para que nos ayude a contribuir activamente en el ahorro de recursos y en la protección del medio ambiente entregando este aparato en los puntos de recogida existentes.

## PT INDICAÇÕES PARA A PROTEÇÃO DO MEIO AMBIENTE

Aparelhos eléctricos antigos são materiais que não pertencem ao lixo doméstico! Por isso pedimos para que nos apoie, contribuindo activamente na poupança de recursos e na protecção do ambiente ao entregar este aparelho nos pontos de recolha, caso existam.

## IT AVVERTENZE PER LA TUTELA DELL'AMBIENTE

Gli apparecchi elettrici vecchi sono materiali pregiati, non rientrano nei normali rifiuti domestici! Preghiamo quindi i gentili clienti di contribuire alla salvaguardia dell'ambiente e delle risorse e di consegnare il presente apparecchio ai centri di raccolta competenti, qualora siano presenti sul territorio.

## NL RICHTLIJNEN VOOR MILIEUBESCHERMING

Gebruikte elektronische apparaten horen niet thuis in het huishavalt! Wij vragen u daarom een bijdrage aan de bescherming van ons milieu te leveren en dit apparaat op de voorziene verzamelpaatsen af te geven.

## DA ANVISNINGER OM MILJØBESKYTTELSE

Kasserede elektriske apparater indeholder materiale, der kan bruges, og bør derfor aldrig smides væk som almindeligt affald. Når dette apparat skal kasseres, vil vi derfor opfordre Dem til at aflevere det på et egnet opsamlingssted, hvis et sådant findes, og således være med til at bevare ressourcer og beskytte miljøet.

## SV ÅTERVINNING

Elektriska verktyg, tillbehör och förpackning får inte kastas i hushållsoporna (gäller endast EU-länder). Enligt direktivet 2002/96/EG som avser äldre elektrisk och elektronisk utrustning och dess tillämpning enligt nationell lagstiftning ska uttjänta elektriska verktyg sorteras separat och lämnas till miljövänlig återvinning.

## NO MILJØVERN

Kast aldri elektroverktøy, tilbehør og emballasje i husholdningsavfallet (kun for EU-land). I henhold til EU-direktiv 2002/96/EF om kasserte elektriske og elektroniske produkter og direktivets verksetning i nasjonal rett, må elektroverktøy som ikke lenger skal brukes, samles separat og returneres til et miljøvennlig gjenvinningsanlegg.

## FI YMPÄRISTÖNSUOJELU

Älä hävittää sähkötyökäluja, tarvikkeita tai pakkausta tavallisen kotitalousjätteen mukana (koskee vain EU-maita). Vanhoja sähkö- ja elektroniikkalaitteita koskevan EU-direktiivin 2002/96/ETY ja sen maakohtaisten sovellusten mukaisesti käytetyt sähkötyökäluat on toimitettava ongelmajätteen keräyspisteeseen ja ohjattava ympäristöstävälliseen kierrätykseen.

## ET KESKONNAKAITSE

Ärge visake kasutusõõlmatuks muutunud elektrilisi tööriistu, lisatarvikuid ja pakendeid ära koos olmejäätmetega (üksnes EL liikmesriikidele). Vastavalt Euroopa Parlamendi ja nõukogu direktiivile 2002/96/EÜ elektri- ja elektroonikaseadmete jäätmete kohta ning direktiivi nõuete kohaldamisele liikmesriikides tuleb kasutusõõlmatuks muutunud elektrilised tööriistad koguda eraldi ja keskkonnasäästlikult korduvkasutada või ringlusse võtta.

## LV APKĀRTĒJĀS VIDES AIZSARDZĪBA

Neizmetiet elektroiekārtas, piederumus un iesaņojuma materiālus sadzīves atkritumos (tikai ES valstīm). Saskaņā ar Eiropas Direktīvu 2002/96/EG par lietotajām elektroiekārtām, elektriskās iekārtām un tās iekļaušanu valsts likumdošanā lietotās elektroiekārtas ir jāsavāc atsevišķi un jānogādā otrreizējai pārstrādei vai droudzīgā veidā.

## LT APLINKOS APSAUGA

Nemeskite elektrinių įrankių, papildoems įrangos ir pakuotes į buitinių atliekų konteinerius (galioja tik ES valstybėms). Pagal ES Direktyva 2002/96/EG dėl naudotų elektrinių ir elektroninių prietaisų atliekų utilizavimo ir pagal vietinius valstybės įstatymus atitarnavę elektriniai įrankiai turi būti surenkami atskirai ir gabenami į antrinių žaliavų tvarkymo vietas, kur jie turi būti sunaikinami ar perdirbami aplinkai nekenksmingu būdu.

## PL INFORMACJA DOTYCZĄCA OCHRONY ŚRODOWISKA

Zużyte urządzenia elektryczne są surowcami wtórnymi – nie wolno wyrzucać ich do pojemników na odpady domowe, ponieważ mogą zawierać substancje niebezpieczne dla zdrowia ludzkiego i środowiska! Prosimy o aktywną pomoc w oszczędnym gospodarowaniu zasobami naturalnymi i ochronie środowiska naturalnego przez przekazanie zużytego urządzenia do punktu składowania surowców wtórnych - zużytych urządzeń elektrycznych.



## RU УКАЗАНИЯ ПО ЗАЩИТЕ ОКРУЖАЮЩЕЙ СРЕДЫ

Старые электроприборы подлежат вторичной переработке и поэтому не могут быть утилизированы с бытовыми отходами! Поэтому мы хотели бы попросить Вас активно поддержать нас в деле экономии ресурсов и защиты окружающей среды и сдать этот прибор в приемный пункт утилизации (если таковой имеется).

## UK ВКАЗІВКИ ПО ЗАХИСТУ НАВКОЛИШНЬОГО СЕРЕДОВИЩА

Старі електроприлади являють собою сукупність технічних матеріалів і тому не можуть бути утилізовані з побутовими відходами! Тому ми хотіли б попросити Вас активно підтримати нас у справі економії ресурсів і захисту навколишнього середовища і здати цей прилад у приймальний пункт утилізації (якщо такий є).

## KK ҚОРШАҒАН ОРТАНЫ ҚОРҒАУ

Сізге керек емес бұйымды, керек-жарақтарды және (немесе) қоралты қайталама қайта өңдеумен айналысатын ұйымға өткізу қажет.

## CS POKYNY K OCHRANĚ ŽIVOTNÍHO PROSTŘEDÍ

Staré elektrické přístroje jsou recyklovatelné odpady a nepatří proto do domácího odpadu! Chceme vás tímto požádat, abyste aktivně přispěli k podpoře ochrany přírodních zdrojů a životního prostředí, a odevzdali tento přístroj na k tomu určených sběrných místech.

## SK POKYNY NA OCHRANU ŽIVOTNÉHO PROSTREDIA

Staré spotrebiče možno recyklovať, a preto nemôžu byť likvidovaný s odpadom z domácnosti! Preto by sme vás požiadali, aby ste aktívne podporovali nás v úspore zdrojov a ochrane životného prostredia a dodali tento prístroj do zberného miesta pre recykliáciu (ak je k dispozícii).

## BG НАСОКИ ЗА ОПАЗВАНЕ НА ОКОЛНАТА СРЕДА

Старите уреди могат да бъдат рециклирани и следователно не могат да се депонират заедно с битовите отпадъци! Бихме затова Ви молим да ни подкрепят активно в спасяването на ресурси и опазването на околната среда и дава тази единица в събирателен пункт за рециклиране (ако има такива).

## HU A KÖRNYEZETVÉDELMEML KAPCSOLATOS TUDNIVALÓK

A kiselejtezett elektromos készülékek értékes nyersanyagokat tartalmaznak, és erre figyelemmel nem tartoznak a háztartási hulladék körébe! A gyártómű minden felhasználót arra kér, hogy a maga részéről is tegyen meg mindent a költségkímélés és környezetvédelem érdekében, és a kiselejtezett készüléket adja át az erre a célra kialakított visszavételi helyen, amennyiben van ilyen a környéken.

## RO INDICAȚII PENTRU PROȚECȚIA MEDIULUI ÎNCONJURĂTOR

Aparatele electrice uzate sunt materiale valoroase, motiv pentru care locul lor nu este la gunoiul menajer! Din această cauză, vă rugăm să ne sprijiniți și să participați la protejarea resurselor naturale și a mediului înconjurător, prin predarea acestui aparat la centrele de preluare a acestora, în cazul în care ele există.

## SR UPUTSTVO O ZAŠTITI OKOLINE

Stari električni uređaji sastoje se od vrednih materijala i ne spadaju u kućno smeće! Stoga vas molimo da nas svojim aktivnim doprinosom podržite pri štednji resursa i zaštiti životne sredine, te da ovaj uređaj predate na mesta predviđena za sakupljanje starih električnih uređaja, ukoliko je takvo organizovano.

## SL NAPOTKI ZA ZAŠČITO OKOLJA

Stare električne naprave so material, ki ne spada v gospodinjске odpadke. Prosimo vas, da nam aktivno pripomorete pri ohranjanju naravnih virov in zaščiti okolja, zato neuporabno električno napravo odstranite na predvidenih, v te namene urejenih odvzemnih mestih.

## HR, BS UPUTE O ZAŠTITI OKOLIŠAI

Stari električni uređaji sastoje se od vrijednih materijala te stoga ne spadaju u kućno smeće! Stoga vas molimo da nas svojim aktivnim doprinosom podržite pri štednji resursa i zaštiti okoliša, te da ovaj uređaj predate na mjesta predviđena za sakupljanje starih električnih uređaja, ukoliko je takvo organizirano.

## EL ΥΠΟΔΕΙΞΕΙΣ ΓΙΑ ΤΗΝ ΠΡΟΣΤΑΣΙΑ ΤΟΥ ΠΕΡΙΒΑΛΛΟΝΤΟΣ

Οι παλιές ηλεκτρικές συσκευές είναι πολύτιμα υλικά και συνεπώς δεν έχουν θέση στα οικιακά απορρίμματα! Θα θέλαμε λοιπόν να σας παρακαλέσουμε να μας υποστηρίξετε συμβάλλοντας ενεργά στην προστασία των πρώτων υλών και του περιβάλλοντος παραδίδοντας τη συσκευή αυτή στις υπηρεσίες ανακύκλωσης - εφόσον υπάρχουν.

## TR ÇEVRE KORUMA BİLGİLERİ

Eski elektrikli cihazlar dönüştürülebilir malzeme olup ev çöplüne atılmamalı! Doğal kaynakların ve çevrenin korunmasına etkin biçimde katkıda bulunmak üzere cihazı lütfen toplama merkezlerine (varsa) iade edin.

## حماية البيئة AR

الأجزاء الغير ضرورية لكم . أو أجزاء التغليف . يرجى تسليمها للجهات التي تقوم بأستخدامها مرة ثانية .





- |   |  |
|---|--|
| <b>DE</b> Änderungen vorbehalten                          | <b>RU</b> Возможны изменения                 |
| <b>EN</b> Subject to change                               | <b>UK</b> Можливі зміни                      |
| <b>FR</b> Sous réserve de modifications                   | <b>KK</b> Өзгөртүгө күүкүмөн                 |
| <b>ES</b> Reservado el derecho de modificaciones técnicas | <b>CS</b> Změny vyhrazeny                    |
| <b>PT</b> Reservado o direito a modificações              | <b>SK</b> Zmeny vyhradené                    |
| <b>IT</b> Con riserva di modifiche                        | <b>BG</b> Подлежи на промяна                 |
| <b>NL</b> Wijzigingen voorbehouden                        | <b>HU</b> Változtatás jogát fenntartjuk      |
| <b>DA</b> Ret til ændringer forbeholdes                   | <b>RO</b> Cu dreptul la modificări           |
| <b>SV</b> Ändringar förbehålles                           | <b>SR</b> Промјене                           |
| <b>NO</b> Rett till endringer forbeholdes                 | <b>SL</b> Pridržujemo si pravico do sprememb |
| <b>FI</b> Pidätämme oikeuden muutoksiin                   | <b>HR</b> <b>BS</b> S pravom na izmjene      |
| <b>ET</b> Säilib õigus muudatustele                       | <b>EL</b> ηροουμε το δικαίωμα αλλαγών        |
| <b>LV</b> Ar tiesībām veikt izmaiņas                      | <b>TR</b> Değişik yapmak hakkı saklıdır      |
| <b>LT</b> Galimi pakeitimai                               | <b>AR</b> مع التمتع بحق تعديل البيانات       |
| <b>PL</b> Zastrzega się prawo dokonywania zmian           |  |



**SBM**  
Storm Brand-Management  
group

[www.sbm-group.com](http://www.sbm-group.com)

SBM group GmbH  
Kurfürstendamm 21  
10719 Berlin, Germany

SBM group GmbH  
Postfach 90, Europaplatz 3  
1150 Wien, Austria

Made in China