

схема сборки Афина 3D

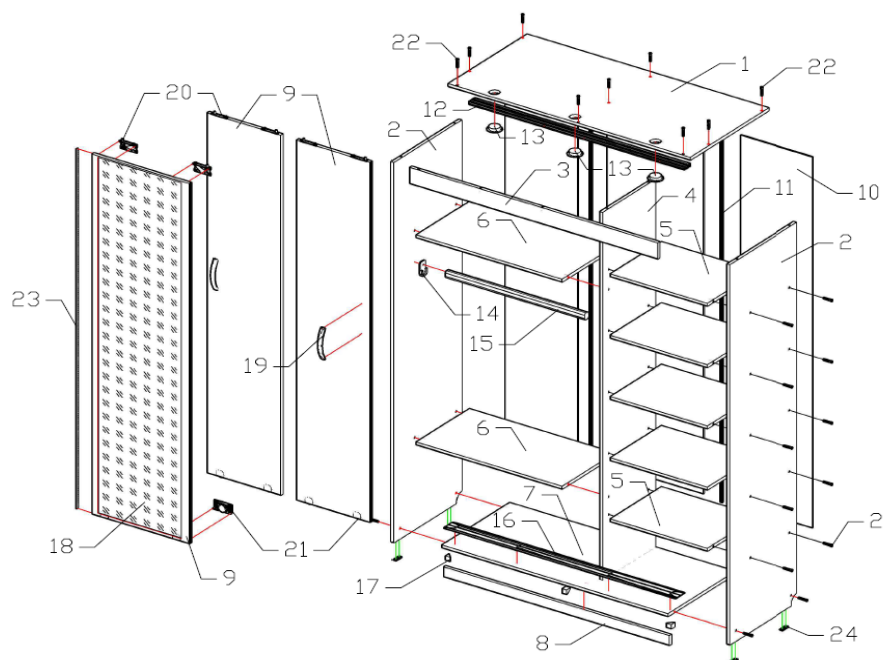

№	Наименование	Кол-во
1	Крышка	1
2	Стенка боковая	2
3	Переключатель	1
4	Средняя стенка	1
5	Полка малая	5
6	Полка большая	2
7	Основание	1
8	Цоколь	2
9	Дверь	1
10	Стенка задняя	2
11	Профиль соединительный	1
12	Верхняя направляющая	1
13	Лампы	2
14	Держатель	2
15	Штанга (или выдвижная штанга)	1
16	Нижняя направляющая	1
17	Уголок соединительный	3
18	Зеркало	1
19	Ручка	2
20	Верхние ролики	2
21	Нижние ролики	2
22	Евровинт	
23	Шлегель	2
24	Подпятник	4

Последовательность сборки

1. Крыша с козырьком и нижняя платформа (пол шкафа) с помощью евровинтов стягиваются с боковинами.
2. В готовый каркас крепится средняя стенка также евровинтами.
3. Справа между средней и боковой стенкой (боковиной) устанавливают полки –стяжки (5шт) также с помощью евровинтов
4. Нижние цоколи – 2шт. (передний с подпятниками и задний) стягиваются с нижней платформой (полом) евровинтами с верхней лицевой стороны с учетом углубления для переднего цоколя - 20мм, для заднего -50 мм.
5. Расположение верхнего цоколя фиксируется под козырьком в один горизонтальный уровень с боковинами.
6. Задняя стенка из ДВПО (3 вертикальных листа) крепится к корпусу с задней стороны гвоздями и поперечным брусом.
7. Просверлить направляющие в 3-х местах равномерно.
8. Верхняя направляющая устанавливается вовнутрь шкафа от цоколя на 2см в глубину и затягивается саморезами L16мм «пресс шайба». После нужно положить нижнюю направляющую на дно шкафа без крепежа и установить фасад шкафа купе. Отрегулировать нижнюю направляющую так чтобы фасад стоял симметрично боковыми стенкам шкафа, затяните направляющую саморезами L 16 мм (пресс шайба).
9. Ролики устанавливаются только на нижние части дверей по 2шт. на каждую дверь. Ролики крепятся саморезами L16 в местах, имеющих на них отверстие для ее баланса
10. Верхние скользящие ролики крепятся на 2 см от торца внутренней верхней части дверей саморезами L16 по 2шт на каждую дверь.
11. Полки-стяжки 2 шт. устанавливаются в большей амбразуре на уровне отверстий.
12. Штанга крепится с помощью штангодержателей под верхней полкой-стяжкой на произвольном уровне (**при глубине шкафа 450 мм в комплектации выдвижная штанга**)
 - 11.1 Для шкафов глубиной 450мм предусмотрена выдвижная штанга для вешалок.
13. Установка дверей. Дверь заводится сначала в верхнюю направляющую, под углом примерно 15 градусов, а затем в нижнюю. После этого дверь необходимо привести в движение и отрегулировать ее (на верхних скользящих роликах имеется регулировка)